



ULTERRA® QUEST™

MOTEUR DE PÊCHE À LA TRAÎNE MONTÉ SUR ÉTRAVE

Manuel du propriétaire

PRÉSENTATION

MERCI

Nous vous remercions d'avoir choisi Minn Kota. Nous sommes persuadés que vous devriez consacrer plus de temps à pêcher et moins de temps à amarrer votre embarcation. C'est pourquoi nous construisons les moteurs de pêche à la traîne les plus intelligents, les plus solides et les plus faciles à utiliser. Chaque aspect d'un moteur de pêche à la traîne Minn Kota est réfléchi et étudié jusqu'à ce qu'il soit digne de porter notre nom. Nous avons investi des heures incalculables de recherche et d'essais pour vous offrir les avantages caractéristiques de Minn Kota, qui vous mènent vraiment « n'importe où, n'importe quand ». Notre principe est simple, nous faisons les choses selon les règles. Nous sommes Minn Kota. Et nous ne cesserons jamais de vous aider à pêcher plus de poissons.

ENREGISTREMENT

N'oubliez pas de conserver votre reçu et d'enregistrer immédiatement votre moteur de pêche à la traîne sur notre site Web minnkota.johnsonoutdoors.com/us/register.

NUMÉRO DE SÉRIE

Le numéro de série à 11 caractères Minn Kota est très important. Cela permet de déterminer le modèle spécifique et l'année de fabrication. Lorsque vous contactez le service à la clientèle ou que vous enregistrez votre produit, vous devez connaître son numéro de série. Une copie de votre étiquette de numéro de série a été incluse, qui peut également être saisie dans l'application One-Boat Network pour y référer à l'avenir.

AVIS : Le numéro de série de l'Ulterra QUEST se trouve à l'intérieur du support, derrière la rampe de moteur de gauche.

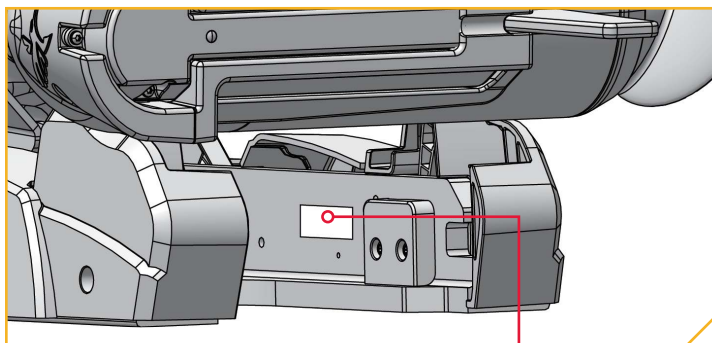

INFORMATION SUR LE MOTEUR (À des fins de référence par le client seulement)

Modèle : _____

Numéro de série : _____

Date de l'achat : _____

Magasin où l'achat a été effectué : _____

AVIS : Ne retournez pas le moteur Minn Kota au détaillant. Le détaillant n'est pas autorisé à réparer ou à remplacer cette unité. Pour le service : communiquer avec Minn Kota au (800) 227-6433; retourner le moteur au Centre de service de l'usine de Minn Kota; envoyer ou apporter le moteur à un centre de service agréé de Minn Kota. Une liste de centres de service agréés est disponible sur notre site Web, minnkota.johnsonoutdoors.com. Pour obtenir un service au titre de la garantie, y compris toutes les options susmentionnées, veuillez inclure la preuve d'achat, le numéro de série et la date d'achat.

Conçu pour iPhone® 11 et iPhone X

Pour une compatibilité mise à jour iOS, Humminbird^{MD} et Minn Kota^{MD}, visitez minnkota.johnsonoutdoors.com



L'utilisation de l'insigne Fait pour Apple signifie qu'un accessoire a été conçu pour se connecter spécifiquement au(x) produit(s) Apple identifié(s) sur l'insigne et qu'il a été certifié par le développeur comme étant conforme aux normes de rendement d'Apple. Apple n'est pas responsable de l'utilisation de cet appareil ou de sa conformité aux normes sécuritaires et légales. iPhone est une marque déposée d'Apple Inc., enregistrée aux États-Unis et dans d'autres pays. La marque « iPhone » est utilisée au Japon avec une licence d'Airphone K.K.

Android^{MC} est une marque de commerce de Google LLC. Le robot Android^{MC} est reproduit ou modifié de l'œuvre créée et partagée par Google et utilisé conformément aux conditions décrites dans la licence Creative Commons 3.0 Attribution.

TABLE DES MATIÈRES

| | | | |
|---|----|---|-----|
| CONSIGNES DE SÉCURITÉ..... | 4 | SCHÉMA DE CÂBLAGE DU MOTEUR | 58 |
| GARANTIE | 5 | UTILISATION ET RÉGLAGE DU MOTEUR | 59 |
| CONNAISSEZ VOTRE BATEAU | 6 | Caractéristiques du support | 59 |
| CARACTÉRISTIQUES | 7 | Panneau indicateur..... | 60 |
| INSTALLATION..... | 8 | Arrimage et déploiement de l'Ulterra QUEST..... | 61 |
| Liste de pièces d'installation | 8 | Arrimage et déploiement avec la télécommande sans fil | 61 |
| Facteurs de montage | 9 | Arrimage et déploiement avec l'application | |
| Outils et ressources nécessaires | 9 | One-Boat Network (OBN) | 64 |
| Installation de l'Ulterra QUEST..... | 10 | Arrimage et déploiement avec la pédale | 66 |
| INSTALLATION DES BATTERIES ET DU CÂBLAGE | 13 | Réglage de la profondeur (compensation) de l'Ulterra QUEST | 67 |
| Grément de l'embarcation et installation du produit | 13 | Compensation avec la télécommande sans fil | 67 |
| Tableau des dimensions de gabarit des conducteurs | | Compensation avec l'application OBN | 69 |
| et disjoncteurs | 13 | Compensation avec la pédale | 70 |
| Comment sélectionner les batteries adéquates | 14 | Ajustements du moteur..... | 71 |
| Autres points à considérer | 15 | Réglage de la courroie de levage..... | 71 |
| Brancher les batteries en série..... | 16 | Graissage de l'arbre d'inclinaison et de la | |
| Systèmes de 24 Volts | 16 | tige de verrouillage | 72 |
| Systèmes de 36 Volts | 17 | Installation d'un transducteur externe | 74 |
| TERMINER L'INSTALLATION..... | 18 | Procédure d'arrimage d'urgence..... | 75 |
| Vérification de l'alimentation..... | 18 | Arrimage du support | 75 |
| Installation du stabilisateur de montage sur étrave | 18 | Contournement de l'arrimage manuel..... | 75 |
| Mise sous tension de la télécommande sans fil..... | 19 | Réinitialisation après un contournement | |
| Installation de la pédale | 20 | d'arrimage manuel..... | 78 |
| Identification des fonctions du moteur de pêche à la traîne | | UTILISATION DE LA PÉDALE..... | 80 |
| et de leurs câbles connexes..... | 21 | Contrôle de la vitesse et de la direction avec la pédale..... | 80 |
| Gestion des fonctionnalités et des câbles | 22 | Modes | 80 |
| CHIRP à double spectre | 22 | Fonctionnement de la pédale | 81 |
| MEGA Side Imaging intégré..... | 28 | AutoPilot | 84 |
| Navigation GPS avancée | 33 | Points de cheminement | 86 |
| Fixation des câbles accessoires | 38 | Ancre pour eaux peu profondes | 88 |
| Installation de l'hélice..... | 40 | Spot-Lock..... | 90 |
| ONE-BOAT NETWORK..... | 41 | SERVICE ET ENTRETIEN | 92 |
| Optimiser la performance de l'Ulterra QUEST grâce à la | | Remplacement de l'hélice | 92 |
| télécommande sans fil ou à l'application One-Boat Network ... | 41 | Entretien général | 93 |
| Réglages de One-Boat Network..... | 42 | Dépannage..... | 93 |
| Décalage de la quille | 42 | Pour d'autres services de dépannage et de réparation..... | 95 |
| Déploiement direct..... | 46 | DÉCLARATIONS DE CONFORMITÉ | 96 |
| Orientation d'arrimage | 48 | SCHÉMA DES PIÈCES ET LISTE DES PIÈCES | 98 |
| Taille du bateau..... | 50 | REMARQUES..... | 115 |
| Boutons One-Boat Network..... | 52 | | |
| Personnaliser les quatre boutons One-Boat Network | | | |
| de la télécommande sans fil | 52 | | |
| Personnaliser le bouton One-Boat Network | | | |
| de la pédale | 55 | | |

CONSIGNES DE SÉCURITÉ

Veillez lire attentivement le manuel de l'utilisateur. Suivez toutes les instructions et respectez toutes les consignes de sécurité et mises en garde. L'utilisation de ce moteur n'est autorisée que pour les personnes qui ont lu et compris ces consignes pour l'utilisateur. Les personnes mineures peuvent utiliser ce moteur uniquement sous la supervision d'un adulte.

AVERTISSEMENT

Vous seul êtes responsable de la navigation sécuritaire et prudente sur votre bateau. Nous avons conçu votre produit Minn Kota pour qu'il soit un outil précis et fiable qui vous permettra d'améliorer l'utilisation de votre bateau et d'accroître votre capacité de pêcher des poissons. Ce produit ne vous exonère pas de la responsabilité de naviguer en toute sécurité avec votre bateau. Vous devez éviter les dangers liés à la navigation et toujours exercer une veille permanente afin de pouvoir réagir au fur et à mesure que les situations se présentent. Vous devez toujours être prêt à reprendre le contrôle manuel de votre bateau. Apprenez à utiliser votre produit Minn Kota dans une zone exempte de dangers et d'obstacles.

AVERTISSEMENT

Ne faites jamais fonctionner le moteur hors de l'eau, cela pourrait entraîner des blessures causées par l'hélice en rotation. Le moteur doit être débranché de la source d'alimentation lorsqu'il n'est pas utilisé ou lorsqu'il est hors de l'eau. Au moment de brancher les câbles d'alimentation du moteur à la batterie, veillez à ce qu'ils ne soient pas entortillés ou exposés au frottement, puis placez-les de telle manière que personne ne risque de trébucher. Avant d'utiliser le moteur, assurez-vous que l'isolant des câbles d'alimentation n'est pas endommagé. Ne pas tenir compte de ces mesures de sécurité peut entraîner des courts-circuits avec la ou les batterie(s) et/ou le moteur. Débranchez toujours le moteur de la ou des batterie(s) avant le nettoyage ou la vérification de l'hélice. Évitez de submerger complètement le moteur, car l'eau pourrait pénétrer dans l'unité inférieure par la tête de contrôle et l'arbre. Si le moteur est utilisé alors que de l'eau est présente dans l'unité inférieure, le moteur pourrait subir des dommages considérables. Ces dommages ne seront pas couverts par la garantie.

AVERTISSEMENT

Veillez à ce que ni vous, ni les autres personnes ne s'approchent trop de l'hélice en rotation, que ce soit avec une partie du corps ou des objets. Le moteur est puissant et pourrait provoquer des situations périlleuses ou des blessures pour vous ou les autres. Lorsque le moteur est en marche, méfiez-vous des objets flottants ou des personnes qui pourraient être en train de nager. Les personnes, dont les réactions ou la capacité à faire fonctionner le moteur est/sont affaiblie(s) par l'alcool, la drogue, les médicaments ou d'autres substances, ne sont pas autorisées à utiliser ce moteur. Ce moteur n'est pas adapté à l'utilisation dans de forts courants. Le niveau de pression sonore constant du moteur au moment de l'utilisation est inférieur à 70 dB (A). Le niveau de vibration général ne dépasse pas $8,2 \text{ pi/s}^2$ ($2,5 \text{ m/s}^2$).

AVERTISSEMENT

Lorsque vous arrimez ou déployez le moteur, gardez vos doigts loin de toutes les charnières et pièces mobiles ainsi que de tous les points de pivot. En cas d'opération imprévue, retirez les câbles d'alimentation de la batterie.

AVERTISSEMENT

Il est recommandé d'utiliser exclusivement les accessoires approuvés par Johnson Outdoors avec votre moteur Minn Kota. L'utilisation d'accessoires non approuvés, y compris pour monter ou contrôler votre moteur, pourrait causer des dommages, un fonctionnement inattendu du moteur et des blessures. Veillez à utiliser le produit ainsi que les accessoires approuvés, y compris les télécommandes, en toute sécurité et de la manière indiquée pour éviter les accidents ou un fonctionnement inattendu du moteur. Ne retirez pas les pièces installées en usine, y compris les couvercles, boîtiers et protections du moteur et des accessoires.

GARANTIE

GARANTIE SUR LES MOTEURS DE PÊCHE À LA TRAÎNE EN EAU DOUCE MINN KOTA

Moteurs de pêche à la traîne en eau douce Minn Kota - Garantie à vie limitée sur l'arbre composite et garantie limitée de deux ans sur l'ensemble du produit

Johnson Outdoors Marine Electronics, Inc. (« JOME ») offre la garantie limitée suivante uniquement à l'acheteur au détail initial. La garantie n'est pas transférable.

Garantie limitée de deux ans de Minn Kota sur l'ensemble du produit

JOME garantit uniquement à l'acheteur au détail initial que son nouveau propulseur électrique pour eau douce Minn Kota est exempt de défauts résultant d'un vice de fabrication et de main-d'œuvre pouvant survenir au cours des deux (2) ans suivant la date d'achat. JOME se réserve le droit de réparer ou de remplacer, au choix et gratuitement, toute pièce pouvant s'avérer défectueuse pendant la durée de la présente garantie. Cette réparation ou ce remplacement est l'unique et exclusive responsabilité de JOME et constitue le seul recours de l'acheteur pour tout manquement à la présente garantie.

Garantie à vie limitée Minn Kota sur l'arbre composite

JOME garantit uniquement à l'acheteur au détail initial que l'arbre composite de son propulseur électrique Minn Kota est exempt de défauts résultant d'un vice de fabrication et de main-d'œuvre pouvant survenir au cours de la durée de vie de l'acheteur initial. JOME fournira, gratuitement, un arbre composite neuf pour remplacer tout arbre composite pouvant s'avérer défectueux pendant la durée de la présente garantie. Fournir un arbre composite neuf sera la seule et exclusive responsabilité de JOME et le seul et unique recours de l'acheteur pour tout manquement à la présente garantie; et l'acheteur sera responsable de l'installation ou du coût de la main-d'œuvre pour l'installation de tout arbre composite neuf, fourni par JOME.

Exclusions et limites

La présente garantie limitée ne s'applique pas aux produits qui ont été utilisés en eau salée, en eau saumâtre ou à des fins commerciales ou locatives. Cette garantie ne couvre pas l'usure normale, les imperfections qui n'affectent pas le fonctionnement du moteur, ni les dommages causés par les accidents, l'abus, l'altération, la modification, les dommages durant le transport, les désastres naturels, la négligence de l'utilisateur, l'utilisation abusive, un soin ou un entretien inadéquat. **LES DOMMAGES CAUSÉS PAR L'UTILISATION DE PIÈCES DE REMPLACEMENT NON CONFORMES AUX SPÉCIFICATIONS DE CONCEPTION DES PIÈCES ORIGINALES NE SONT PAS COUVERTS PAR LA PRÉSENTE GARANTIE LIMITÉE.** Le coût de l'entretien normal ou des pièces de rechange qui ne contreviennent pas à la garantie limitée incombe à l'acheteur. Avant utilisation, l'acheteur doit déterminer si le produit convient à l'emploi prévu et assume tous les risques et responsabilités connexes. Toute assistance fournie par JOME à l'acheteur ou au nom de ce dernier hors du cadre des modalités, des restrictions et des exclusions de la présente garantie limitée ne constitue pas une renonciation à l'égard de telles modalités, restrictions ou exclusions et une telle assistance n'aura pas pour effet de prolonger ni de restaurer la garantie. JOME ne remboursera aucune dépense encourue par l'acheteur dans le cadre de la réparation, de la correction ou du remplacement de pièces ou de produits défectueux, à l'exception des dépenses engagées sur consentement écrit préalable de JOME. **LA RESPONSABILITÉ GLOBALE DE JOME À L'ÉGARD DES PRODUITS COUVERTS PAR LA GARANTIE EST LIMITÉE À UN MONTANT ÉQUIVALENT AU PRIX D'ACHAT PAYÉ POUR LE PRODUIT EN QUESTION.**

Information sur le service de Minn Kota

Pour obtenir le service au titre de la garantie aux États-Unis, le produit jugé défectueux et la preuve d'achat originale (comportant la date d'achat) doivent être présentés à un centre de service agréé Minn Kota. Rendez-vous sur minnkota.johnsonoutdoors.com/us/support/service-providers/locate pour trouver un centre de service agréé Minn Kota. Tous les frais d'appels de service, de transport ou d'expédition à destination ou à partir du centre de service agréé de Minn Kota, de main-d'œuvre pour transporter, retirer, réinstaller ou regrouper les articles retirés pour le service de garantie ou de tout autre élément similaire sont la seule et unique responsabilité de l'acheteur. Les produits achetés à l'extérieur des États-Unis doivent être retournés, port payé avec la preuve d'achat (y compris la date d'achat et le numéro de série) à tout centre de service agréé de Minn Kota dans le pays de l'achat. Pour contacter le service à la clientèle de Minn Kota, rendez-vous sur minnkota-help.johnsonoutdoors.com/hc/en-us. Les produits réparés ou remplacés seront garantis pour la durée restante de la période de garantie initiale, ou pendant 90 jours à compter de la date de réparation ou de remplacement, la période la plus longue étant retenue. Pour tout produit retourné pour un service de garantie que JOME considère comme n'étant pas couvert ou non enfreignant cette garantie limitée, il y aura une facturation pour les services rendus au taux de main-d'œuvre en vigueur du centre de service agréé Minn Kota applicable et pour un minimum d'au moins une heure.

Localisateur de fournisseurs de services



Contactez le service à la clientèle



AVIS : ne pas retourner le produit Minn Kota au détaillant. Le détaillant n'est pas autorisé à le réparer ou à le remplacer.

AVIS : IL N'Y A AUCUNE GARANTIE EXPRESSE AUTRE QUE LES PRÉSENTES GARANTIES LIMITÉES. AUCUNE GARANTIE IMPLICITE, Y COMPRIS TOUTE GARANTIE IMPLICITE DE QUALITÉ MARCHANDE OU D'ADÉQUATION À UN USAGE PARTICULIER, NE SE PROLONGERA AU-DELÀ DE LA DURÉE DE LA PRÉSENTE GARANTIE LIMITÉE EXPRESSE. JOME NE POURRA EN AUCUNE FAÇON ÊTRE TENUE RESPONSABLE DES DOMMAGES PUNITIFS, INDIRECTS, ACCESSOIRES, CONSÉCUTIFS OU PARTICULIERS. Sans limiter la portée de ce qui précède, JOME décline toute responsabilité en cas de perte d'utilisation du produit, perte de temps, d'inconvénient et d'autre dommage.

Certains États ne permettent pas de limites sur la durée d'une garantie implicite ou l'exclusion ou la limitation des dommages accessoires ou indirects, donc, les limitations ou exclusions ci-dessus peuvent ne pas s'appliquer à vous. La présente garantie vous donne des droits légaux spécifiques et vous pouvez également bénéficier d'autres droits qui varient d'un État à l'autre.

CONNAISSEZ VOTRE BATEAU

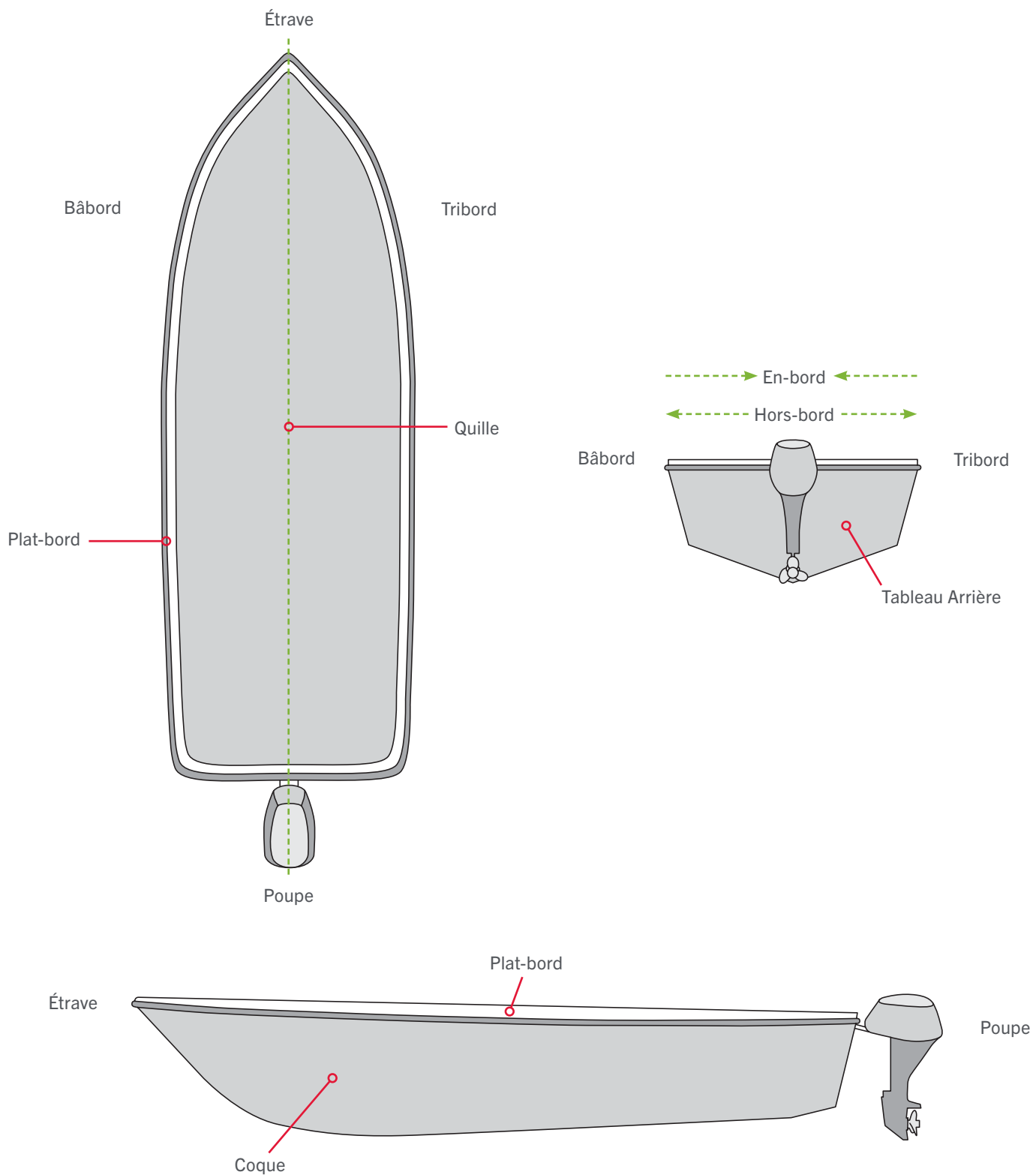

CARACTÉRISTIQUES

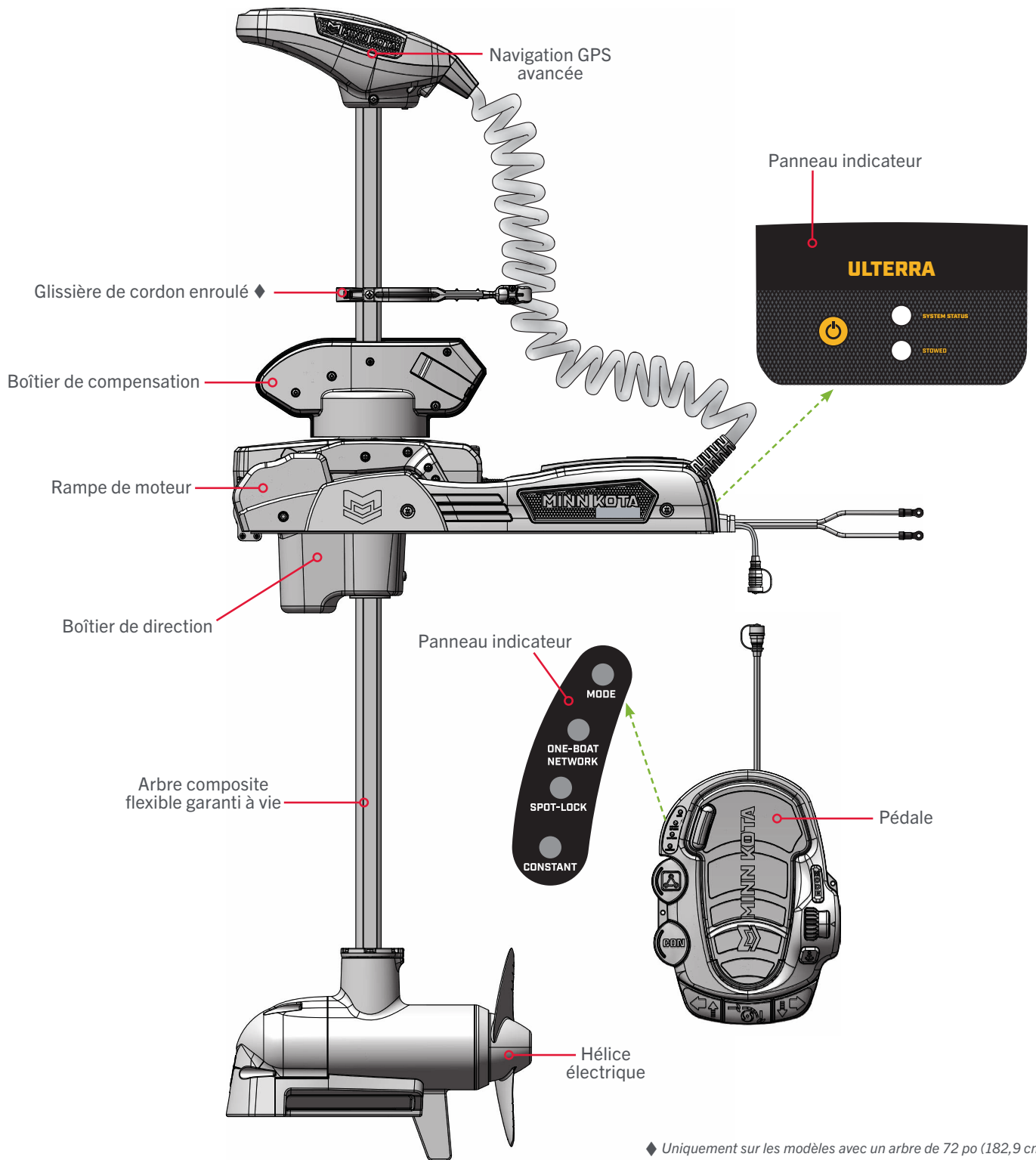

◆ Uniquement sur les modèles avec un arbre de 72 po (182,9 cm).

AVIS : Les spécifications peuvent faire l'objet de modifications sans préavis. Le schéma est fourni aux fins de référence seulement et peut différer de votre moteur réel.

INSTALLATION

INSTALLATION DE L'ULTERRA QUEST

Votre nouvel Ulterra QUEST est offert avec tout ce dont vous aurez besoin pour le montage direct au bateau. Le moteur peut être monté directement sur l'étrave ou couplé avec un coudé à dégagement rapide Minn Kota pour un montage et un démontage simples. Pour obtenir des coudés à dégagement rapide compatibles ou pour trouver votre concessionnaire le plus proche, visitez minnkota.johnsonoutdoors.com. Pour installer le moteur directement sur le bateau, suivez les directives fournies avec ce manuel. Avant de commencer, veuillez examiner la liste des pièces et des outils nécessaires à l'installation. Pour davantage de soutien pour les produits, visitez minnkota.johnsonoutdoors.com.

LISTE DE PIÈCES D'INSTALLATION

| Article/Ensemble | N° de pièce | Description | Qté |
|-------------------------|-------------|--|-----|
| A (Comprend 1 à 5) | 2994948 | BAG ASM, INSTINCT, T3 BL HDW | 1 |
| 1 | 2323440 | SCREW-3/8-16 X 2 1/2 HHCS SS | 6 |
| 2 | 2383122 | NUT 3/8-16 NYLON INST LOCKNUT | 6 |
| 3 | 2321710 | WASHER, RUBBER MOUNT | 6 |
| 4 | 2371796 | BACKUP BAR 3/16 X 1 X 2 | 6 |
| 5 | 2378608 | ANTI SEIZE TUBE, 4CC, TALON | 1 |
| 6 | ✘ | MOTOR ASSEMBLY | 1 |
| 7 | 2390802 | LANYARD w/CARABINER IP RMT U2 | 1 |
| 8 | 411690-1 | TROLLING MOTOR REMOTE | 1 |
| 9 | 2992371 | STABILIZER, BWMT ES TM ASM *72 po (182,9 cm)* | 1 |
| 10 | 2321170 | PROP, POWER REAMED | 1 |
| B (Comprend 11 à 13) | 2992604 | BAG ASSM, PROP HARDWARE | 1 |
| 11 | 2091701 | WASHER-PROP (LARGE) MAX101 | 1 |
| 12 | 2093101 | NUT-PROP,NYLOC,LG,MX101 3/8 SS | 1 |
| 13 | 2262659 | PIN-DRIVE 1" X 3/16 SS 17-4 | 1 |
| C | 2994742 | FT PED ASM, ULTERRA QUEST | 1 |
| D (Comprend 14) | 2994859 | BAG ASY-TERROVA/V2,RUB.BUMPERS | 1 |
| 14 | 2325110 | PAD,FOOT PEDAL PD | 5 |
| 15 | 490637-4 | CABLE, ETH, M12-M12, BRAID,30' | 1 |
| 16 | 490380-1 | CABLE, ETHERNET PIGTAIL-700 HD | 1 |
| 17 | 2206301 | TIE WRAP, LOW PROFILE 8" | 1 |
| 18 | 2994961 | BAG ASM, CABLE,ADPTR, 490537-2 *490537-2* *MKR-MI-1* *DSC* *MSI* | 1 |
| E (Comprend 19) | 2994955 | BAG ASM, MKA-60 STABILIZER *72 po (182,9 cm)* | 1 |
| 19 | 2383475 | SCREW-#8-18x1½L SELF DRILL SS *72 po (182,9 cm)* | 4 |
| ▲ | 2207124 | MANUAL, ULTERRA | 1 |
| ▲ | 2207125 | MANUAL, INSTL GD, ULTERRA | 1 |
| ▲ | 2207126 | QK REF GUIDE,ULT Q/INST Q | 1 |
| ▲ | 2397110 | MANUAL, WIRELESS REMOTE | 1 |
| ▲ | 2397115 | GUIDE-QCK REFERENCE IP 4.0 | 1 |
| ▲ | 2294950 | INSTRUCTIONS,OBN & REMOTE PAIR | 1 |
| ▲ | 2207130 | BRUSHLESS QS SETUP GUIDE | 1 |
| ▲ | 2377179 | INSTR.SHEET, MKA-60 STBLZR *72 po (182,9 cm)* | 1 |

▲ Non affiché sur le schéma des pièces.

✘ Cette pièce est incluse dans un ensemble et ne peut pas être commandée individuellement.

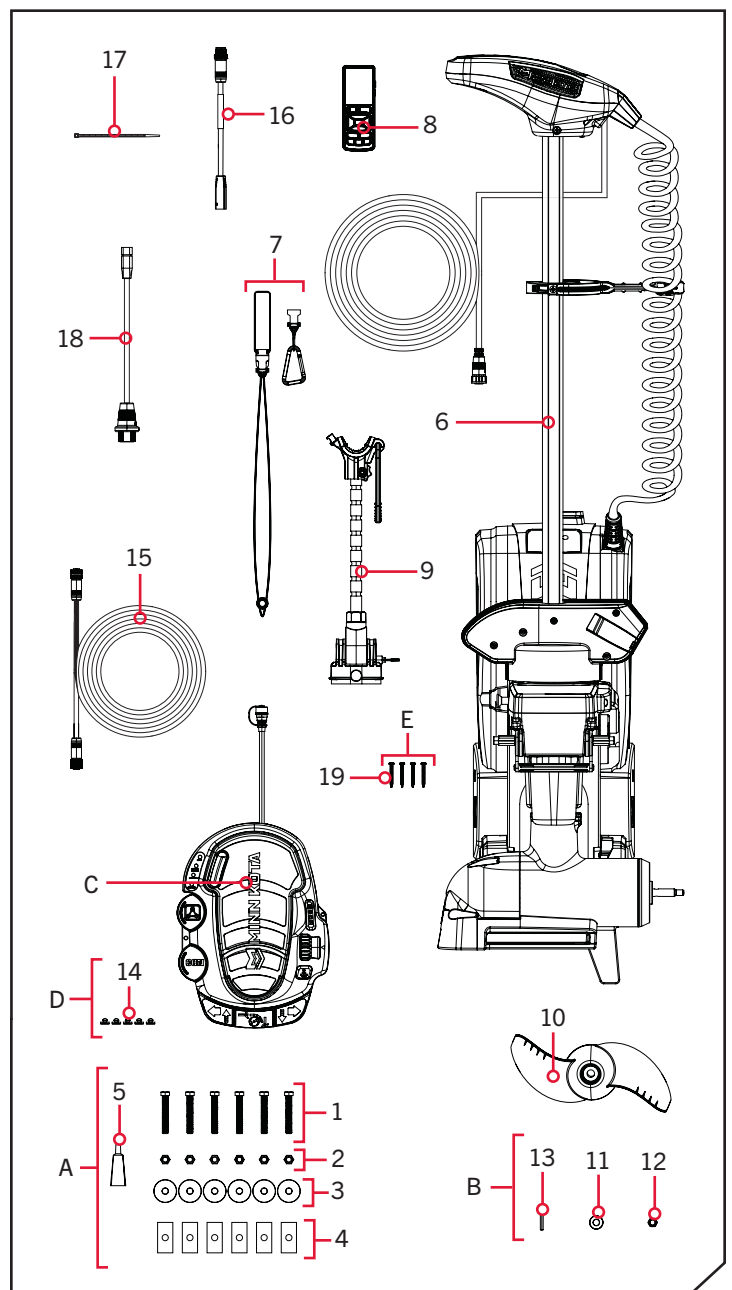

FACTEURS DE MONTAGE

Il est recommandé que le moteur soit monté aussi près que possible de l'axe ou de la quille du bateau. Assurez-vous que la zone sous l'emplacement de montage est dégagée afin de pouvoir percer les trous et installer la quincaillerie. La surface de montage de l'Ulterra QUEST doit être plate. Des rondelles en caoutchouc peuvent être utilisées pour caler l'extrusion de base afin qu'elle soit à plat avant le serrage de la quincaillerie.

Le moteur ne doit rencontrer aucune obstruction lorsqu'il est abaissé dans l'eau ou monté dans le bateau pour arrimage ou déploiement. Lorsqu'il est arrimé, assurez-vous qu'il y a suffisamment d'espace pour l'arbre et la tête de contrôle et qu'ils ne s'étendent pas au-delà du bateau.

Les six trous de montage doivent être utilisés pour fixer l'Ulterra QUEST au pont du bateau. Si l'emplacement de montage désiré ne permet pas qu'il y ait six trous et boulons de montage, une trousse de renforcement du pont du bateau (1854058) doit être utilisée ou un nouvel emplacement de montage doit être sélectionné. Envisagez un coudé à dégagement rapide lors de l'installation de votre moteur.

Les options de montage pour l'Ulterra QUEST comprennent :

1. Installation du moteur directement sur le pont du bateau
2. Montage du moteur à l'aide d'une trousse de renforcement du pont du bateau MKA-58 (1854058)
3. Montage du moteur avec un support à dégagement rapide en composite MKA-56/RTA-55 (1854056 - noir/1854055 - blanc) ou un support à dégagement rapide coulissant MKA-57 (1854057)
4. Combinaison d'une trousse de renforcement de pont du bateau MKA-58 et d'un support à dégagement rapide MKA-56/RTA-55 avec l'Ulterra QUEST

Lors du montage de l'Ulterra QUEST directement sur le bateau, suivez les instructions d'installation décrites dans ce manuel. Si un support accessoire est utilisé pour monter l'Ulterra QUEST, suivez les instructions d'installation fournies avec l'accessoire de montage. Pour consulter la liste des accessoires compatibles, visitez minnkota.johnsonoutdoors.com.



Découvrez les accessoires disponibles pour votre moteur de pêche à la traîne sur minnkota.johnsonoutdoors.com.

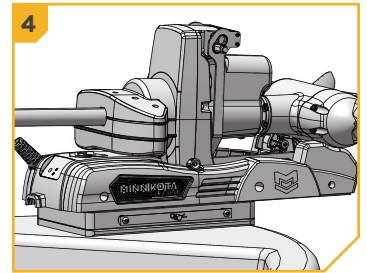
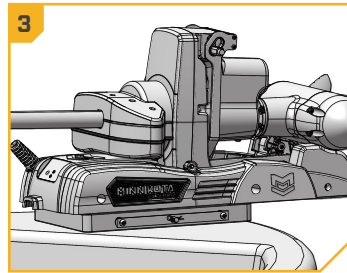
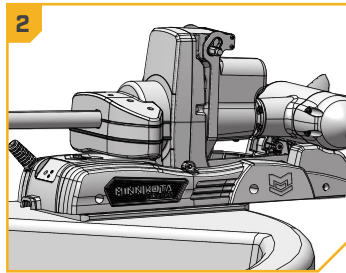
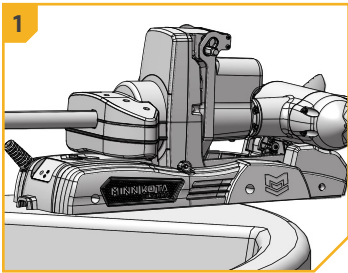

OUTILS ET RESSOURCES NÉCESSAIRES

- Tournevis cruciforme n° 3
- Poinçon ou autre outil de marquage semblable
- Clé à douille profonde 9/16 po (14,3 mm)
- Perceuse
- Clé ouverte/polygonale de 9/16 po (14,3 mm)
- Une deuxième personne pour vous aider avec l'installation
- Mèche de 3/8 po (9,5 mm)

INSTALLATION DE L'ULTERRA QUEST

INSTALLATION >

INSTALLATION DE L'ULTERRA QUEST

1

ARTICLE(S) REQUIS

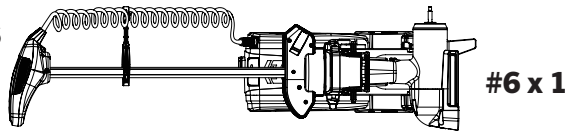

- Placez le moteur de pêche à la traîne (article n° 6) sur une surface élevée et de niveau, comme un établi ou le hayon d'une camionnette. Le moteur, lorsque retiré de la boîte, devrait être en position arrimé.
- Assurez-vous que les câbles d'alimentation de la batterie sont déconnectés ou que le disjoncteur, le cas échéant, est en position « arrêt ».

AVERTISSEMENT

Assurez-vous que le moteur est sur une surface plane et n'est pas branché à une source d'alimentation.

AVIS : Le moteur de pêche à la traîne pèse jusqu'à 90 lb (40,8 kg). Minn Kota recommande d'obtenir l'aide d'une deuxième personne pour l'installation.

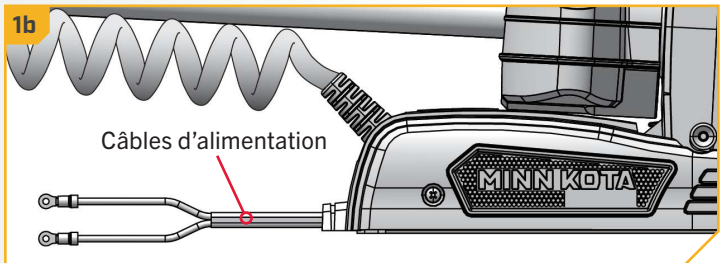

2

- Retirez les quatre vis de la plaque latérale en utilisant un tournevis cruciforme n° 3. Deux de ces vis seront situées de chaque côté du support.
- Retirez la plaque latérale droite et la plaque latérale gauche pour exposer les six trous de montage dans l'extrusion de la base.

AVIS : Assurez-vous que la zone entre le support et le boîtier de direction est propre et exempte de débris et qu'aucun matériel d'installation n'est tombé dedans. Le support contient un coussinet d'arrimage qui entre en contact avec le boîtier de direction lorsqu'il est arrimé. Le moteur ne peut pas être arrimé solidement en cas d'obstruction sur le coussinet d'arrimage.

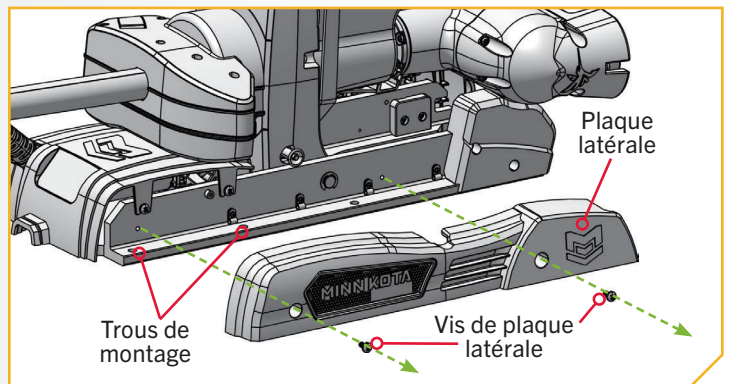

INSTALLATION DE L'ULTRERA QUEST

3

- e. Relisez les facteurs de montage au début de la section Installation pour connaître le dégagement qui convient. Placez le moteur sur l'étrave du bateau dans l'emplacement de montage prévu, aussi près que possible de l'axe ou de la quille du bateau. Assurez-vous qu'il y a suffisamment d'espace pour l'arbre et la tête de contrôle et qu'ils ne s'étendent pas au-delà du bateau. Le moteur peut être installé soit sur le côté bâbord ou tribord de l'étrave, selon la préférence personnelle.
- f. Orientez le moteur de manière à ce que la fente de l'extrusion de base soit positionnée au-delà du plat-bord du bateau. Le dégagement est approprié lorsque la totalité de la fente est visible au-delà du plat-bord. Lorsque le moteur est déployé, il doit y avoir une distance minimale requise de 1½ po (3,81 cm) entre le plat-bord et le fond du boîtier de direction et de l'arbre.

⚠ ATTENTION

Les illustrations sont à titre de référence seulement. Ne déployez pas le moteur tant que l'installation n'est pas terminée sur le bateau. Le déploiement du moteur avant l'installation au bateau pourrait entraîner des blessures.

- g. Lors du montage de l'Ulterra QUEST, les six trous de montage doivent être utilisés. Si l'emplacement de montage désiré ne permet pas qu'il y ait six trous de montage, une trousse de renforcement du pont du bateau (1854058) doit être utilisée ou un nouvel emplacement de montage doit être sélectionné.

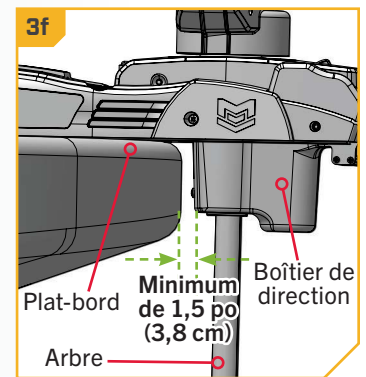
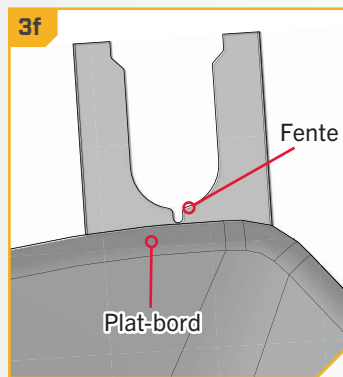
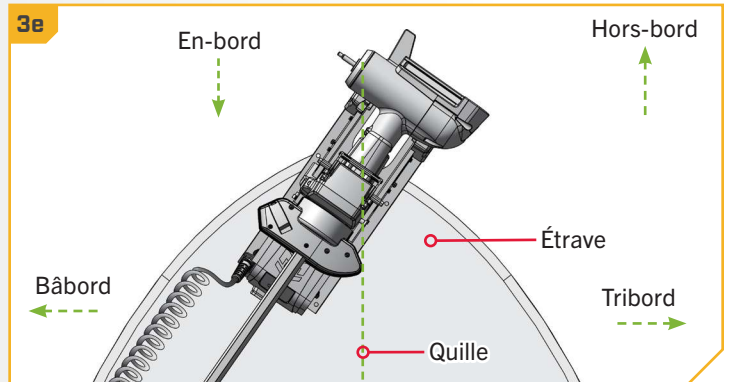

4

- h. Avec le moteur à l'emplacement de montage prévu, utilisez un poinçon ou un outil similaire et marquez les six trous de montage dans l'extrusion de base.
- i. Glissez le moteur de côté pour percer les trous de montage. Percez le pont du bateau à l'aide d'une perceuse et d'une mèche de 3/8 po (9,5 mm) aux endroits marqués.
- j. Repositionnez le moteur sur les trous percés pour installer la quincaillerie de montage.

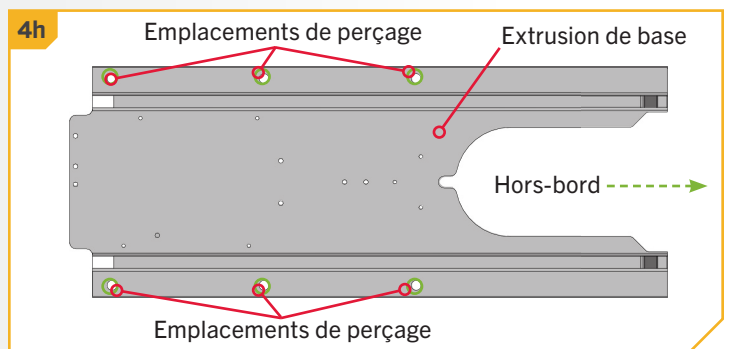

AVIS : De nouveaux trous de montage sont requis lors de la mise à niveau d'un Ulterra à un Ulterra QUEST. De nouveaux trous de montage plus grands s'adapteront au moteur à poussée plus élevée et assureront que l'installation est sécurisée.

AVIS : La surface de montage de l'Ulterra QUEST doit être plate. Des rondelles en caoutchouc peuvent être utilisées pour caler l'extrusion de base afin qu'elle soit à plat avant le serrage de la quincaillerie.

INSTALLATION DE L'ULTERRA QUEST

5

ARTICLE(S) REQUIS



#1 x 6

#2 x 6



#3 x 6



#4 x 6



#5 x 1

AVIS : Pour prévenir le grippage de la quincaillerie en acier inoxydable, n'utilisez pas d'outils haute vitesse pour l'installation. Mouillez les vis ou appliquez un produit antigrippant (article n° 5) peut aider à prévenir qu'elles grippent.

- k. Utilisez six vis à tête creuse hexagonale (article n° 1) et appliquez un antigrippant (article n° 5) sur chaque vis. Insérez les vis dans l'extrusion de base et dans chacun des emplacements percés. Si les rondelles en caoutchouc (article n° 3) sont utilisées, les rondelles en caoutchouc doivent se trouver entre l'extrusion de base et le pont du bateau.
- l. Placez une barre d'appui (article n° 4) et un écrou Nylock (article n° 2) à l'extrémité de chaque vis. Serrez avec une clé polygonale ou une clé ouverte de 9/16 po (14,3 mm). Assurez-vous que toute la quincaillerie est bien fixée.

AVIS : Faites preuve de vigilance pour éviter de pincer ou d'endommager les fils de capteur qui longent l'extrusion de base lors de l'installation et du serrage de la quincaillerie de montage.

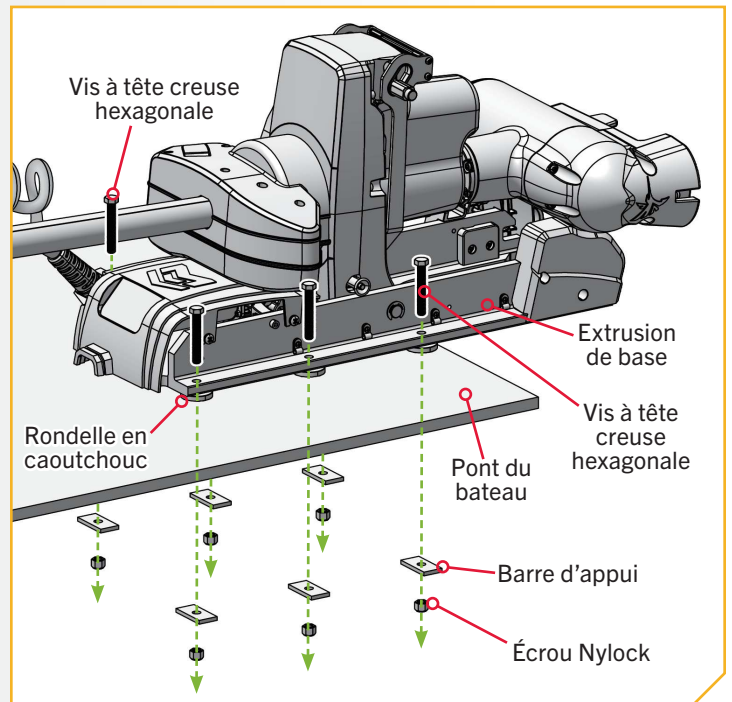

6

- m. Remplacez la plaque latérale droite et la plaque latérale gauche. Remplacez les quatre vis de la plaque latérale en utilisant un tournevis cruciforme n° 3. Deux de ces vis seront situées de chaque côté du support.

AVIS : Lors de la réinstallation des plaques latérales, prenez soin d'éviter de pincer les fils du capteur qui passent le long de l'extrusion de la base.

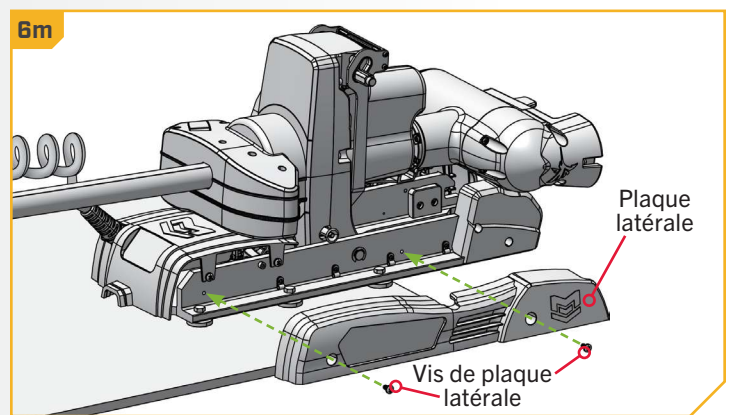

INSTALLATION DES BATTERIES ET DU CÂBLAGE

GRÉEMENT DE L'EMBARCATION ET INSTALLATION DU PRODUIT

Pour des raisons de sécurité et de conformité, nous vous recommandons de suivre les normes du conseil américain sur les embarcations et les yachts (ABYC) pour le gréement de l'embarcation. Les altérations dans le câblage de l'embarcation devraient être complétées par un technicien de marine qualifié. Les spécifications suivantes sont seulement des lignes directrices générales:

ATTENTION

Ces lignes directrices s'appliquent au gréement général pour soutenir le moteur de Minn Kota. L'alimentation de multiples moteurs ou d'autres appareils électriques, à partir du même circuit d'alimentation, peut influencer sur le gabarit de conducteurs et le dimensionnement des disjoncteurs recommandé. Pour un fil plus long que celui fourni avec l'appareil, suivre le tableau de dimensionnement de gabarit des conducteurs et des disjoncteurs du tableau ci-dessous. Si la longueur totale de la rallonge est de plus de 25 pi (7,60 m), nous vous recommandons de communiquer avec un technicien maritime qualifié.

ATTENTION

Un dispositif de protection contre la surintensité (disjoncteur ou fusible) doit être utilisé. Les préalables de la garde côtière exigent que chaque conducteur de courant, qui n'est pas fixé, soit protégé par un fusible ou un disjoncteur qui se réinitialise manuellement et qui ne peut se déclencher automatiquement. Le dimensionnement du type (courant et tension de puissance nominale) de fusible ou de disjoncteur doit être choisi en fonction du propulseur électrique utilisé. Le tableau ci-dessous donne les lignes directrices recommandées pour ce qui est du dimensionnement des disjoncteurs.

TABLEAU DES DIMENSIONS DE GABARIT DES CONDUCTEURS ET DISJONCTEURS

Le présent tableau des dimensions de gabarit des conducteurs et disjoncteurs est uniquement valable pour les hypothèses suivantes:

1. Il n'y a pas plus de 2 conducteurs qui sont regroupés à l'intérieur d'une gaine ou d'un conduit à l'extérieur de l'espace moteur.
2. Chaque conducteur est muni d'un isolant d'une température nominale de 105 °C.
3. Aucune chute de tension de plus de 3 % n'est autorisée lorsque le moteur est à plein régime, en fonction des exigences en matière d'alimentation du produit qui ont été publiées.

| Modèle / poussée du moteur | Courant tiré max | Disjoncteur | | Longueur de la rallonge | | | | |
|----------------------------|------------------|-------------|---------|-------------------------|-------------|---------------|---------------|---------------|
| | | Ampères | Minimum | 5 pi (1,5 m) | 10 pi (3 m) | 15 pi (4,8 m) | 20 pi (6,1 m) | 25 pi (7,6 m) |
| QUEST 24 V | 60 | 60 | 24 VCC | 6 AWG | 6 AWG | 4 AWG | 4 AWG | 2 AWG |
| QUEST 36 V | 60 | 60 | 36 VCC | 6 AWG | 6 AWG | 6 AWG | 6 AWG | 4 AWG |

AVIS : La longueur de la rallonge fait référence à la distance séparant les batteries des fils du moteur de pêche à la traîne. Consultez le site Web pour connaître les options d'impulsion.

Référence

Le code des règlements fédéraux des États-Unis : article 183 du titre 33 du CFR - Embarcations et équipements associés ABYC E-11 : systèmes électriques CA et CC sur les embarcations.

COMMENT SÉLECTIONNER LES BATTERIES ADÉQUATES

COMMENT SÉLECTIONNER LES BATTERIES ADÉQUATES

Les moteurs de la série QUEST fonctionneront avec n'importe quelle batterie marine à décharge profonde de 12, 24 ou 36 volts et ont été optimisés pour une utilisation avec les cellules de batterie au lithium-ion LiFePO₄. Les batteries au lithium-ion maintiennent des tensions plus élevées pendant des périodes plus longues que les batteries au plomb-acide et fourniront les meilleures performances pour alimenter le moteur de pêche à la traîne.

Les moteurs de pêche à la traîne de la série QUEST peuvent également être alimentés par une ou plusieurs batteries 12 volts marines à décharge profonde au plomb-acide (à électrolyte liquide, AGM ou GEL). Pour de meilleurs résultats, Minn Kota recommande d'utiliser une batterie marine à décharge profonde dont la valeur

nominale est décrite dans le tableau « Valeur nominale en ampères-heures à décharge profonde ». Maintenez les batteries au plomb-acide à pleine charge. Un entretien adéquat garantira la puissance de la batterie en cas de besoin et améliorera considérablement sa durée de vie. Le fait de ne pas recharger les batteries au plomb (dans les 12 à 24 heures) est la principale cause de défaillance prématurée de celles-ci. Utilisez un chargeur multiphase pour éviter une surcharge. Lors de l'utilisation de batteries au lithium-ion, les fabricants peuvent recommander de les ranger dans un état semi-chargé et de les charger complètement avant l'utilisation.

Si vous utilisez une batterie à manivelle pour démarrer un moteur hors-bord à essence, Minn Kota recommande d'utiliser des batteries marines séparées pour votre moteur de pêche à la traîne Minn Kota. Vérifiez toujours auprès du fabricant de la batterie les instructions d'entretien et de rangement spécifiques. Minn Kota offre une vaste sélection de chargeurs en fonction de vos besoins. Pour de plus amples informations sur la sélection, le gréement et les chargeurs de batteries, veuillez visiter minnkota.johnsonoutdoors.com.

| Intensité nominale d'ampère-heure à décharge profonde | | | |
|---|---------|------------------|--------------|
| Temps d'exécution | Tension | Taille du groupe | Ampère-heure |
| BON | 12 | 24 | 70-85 |
| MIEUX | 12 | 27 | 85-110 |
| MEILLEUR | 12 | 31 | 95-125 |

AVERTISSEMENT

Ne branchez jamais les bornes (+) et (-) de la batterie ensemble. Assurez-vous qu'aucun objet métallique ne puisse tomber sur la batterie et provoquer un court-circuit entre les bornes. Cela provoquerait immédiatement un court-circuit et un risque extrême d'incendie.

ATTENTION

Consulter le « Tableau des dimensions de gabarit des conducteurs et disjoncteurs » dans la section précédente pour trouver le disjoncteur ou fusible approprié convenant à votre moteur. Pour les moteurs nécessitant un disjoncteur 60 A, le disjoncteur Minn Kota MKR-27 60 amp (1865115) est recommandé.

ATTENTION

Veuillez lire les renseignements suivants avant de connecter votre moteur à vos batteries afin d'éviter d'endommager votre moteur ou d'annuler votre garantie.

AUTRES POINTS À CONSIDÉRER

› Utilisation de chargeurs à c.c. ou alternateurs

Votre moteur de pêche à la traîne Minn Kota peut être conçu avec un fil de masse interne pour réduire les interférences avec d'autres sonars. La plupart des systèmes de charge à alternateurs ne tiennent pas compte de ce fil de masse et connectent les bornes négatives des batteries du moteur de pêche à la traîne aux bornes négatives de la batterie à manivelle/de démarrage. Ces connexions externes peuvent endommager les composants électroniques connectés et le système électrique de votre moteur de pêche à la traîne et ainsi annuler votre garantie. Passez attentivement en revue le manuel de votre chargeur ou consultez son fabricant afin de vous assurer que votre chargeur est compatible avant de l'utiliser.

Minn Kota recommande l'utilisation de chargeurs de marque Minn Kota pour recharger les batteries connectées à votre moteur de pêche à la traîne Minn Kota, étant donné qu'ils ont été conçus de sorte à fonctionner avec les moteurs dotés d'un fil de masse. Apprenez-en davantage sur les chargeurs Minn Kota en ligne sur minnkota.johnsonoutdoors.com.

› Accessoires supplémentaires connectés aux batteries du moteur de pêche à la traîne

Votre moteur Minn Kota, les composants électroniques de votre bateau ou votre bateau peuvent subir des dommages importants si de mauvaises connexions sont effectuées entre les batteries de votre moteur de pêche à la traîne et un autre système de batterie. Minn Kota recommande d'utiliser un système de batterie exclusif pour votre moteur de pêche à la traîne. Lorsque possible, les accessoires doivent être branchés sur un système de batterie séparé. Les radios et les sonars ne doivent être connectés à aucune batterie du moteur de pêche à la traîne étant donné que les interférences provenant du moteur de pêche à la traîne sont inévitables. Lorsque vous connectez des accessoires supplémentaires à l'une des batteries du moteur de pêche à la traîne ou lorsque vous effectuez des connexions entre les batteries du moteur de pêche à la traîne et d'autres systèmes de batterie sur le bateau, assurez-vous de respecter attentivement les indications ci-dessous.

La connexion négative (-) doit être connectée à la borne négative de la même batterie à laquelle la borne négative du moteur de pêche à la traîne est connectée. Dans les schémas ci-dessous, cette batterie est appelée batterie « côté inférieur ». La connexion à une autre batterie du moteur de pêche à la traîne fera entrer une tension positive dans la « mise à la terre » de cet accessoire, ce qui peut entraîner une corrosion excessive. Tout dommage causé par de mauvaises connexions entre les systèmes de batterie ne sera pas couvert par la garantie.

› Systèmes de démarrage d'appoint et commutateurs

Les systèmes de démarrage d'appoint et les commutateurs relient les bornes négatives des batteries connectées entre elles. La connexion de ces systèmes à la batterie « côté supérieur » ou à la batterie « milieu » risque de causer d'importants dommages à votre moteur de pêche à la traîne ou aux composants électroniques. La seule batterie du moteur de pêche à la traîne qui peut être connectée de façon sécuritaire à un de ces systèmes est la batterie « côté inférieur ».

BRANCHER LES BATTERIES EN SÉRIE

BRANCHER LES BATTERIES EN SÉRIE [SI REUIS POUR VOTRE MOTEUR]

› Systèmes de 24 Volts

Deux batteries de 12 volts sont nécessaires. Les batteries doivent être branchées en série, uniquement tel qu'illustré dans le schéma de câblage, afin de fournir 24 volts.

1. Assurez-vous que le moteur est éteint (sélecteur de vitesse sur "0").
2. Branchez un câble de raccordement à la borne positive (+) de la batterie 1 et à la borne négative (-) de la batterie 2.
3. Branchez le fil rouge positif (+) à la borne positive (+) sur la batterie 2.
4. Branchez le fil noir négatif (-) à la borne négative (-) de la batterie 1.

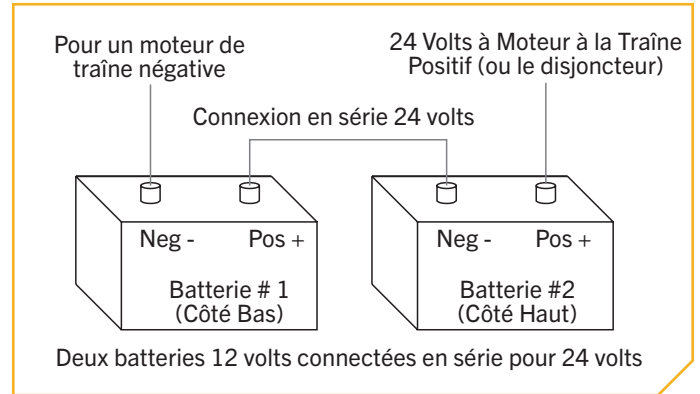

AVERTISSEMENT

Pour des raisons de sécurité, ne pas allumer le moteur jusqu'à ce que l'hélice soit dans l'eau. Si vous installez un raccordement en fil de plomb, respectez les polarités appropriées et suivez les instructions qui se trouvent dans votre manuel du propriétaire du bateau.

AVERTISSEMENT

- Pour des raisons de sécurité, débranchez le moteur des batteries lorsque le moteur n'est pas utilisé ou pendant la charge.
- Une mauvaise installation du câblage des systèmes de 24/36 volts pourrait provoquer une explosion des batteries.
- Gardez les écrous papillons des raccordements solides et bien serrés autour des bornes de la batterie.
- Installez la batterie dans un compartiment ventilé.

BRANCHER LES BATTERIES EN SÉRIE

› Systèmes de 36 Volts

Trois batteries de 12 volts sont nécessaires. Les batteries doivent être branchées en série, uniquement tel qu'illustré dans le schéma de câblage, afin de fournir 36 volts.

1. Assurez-vous que le moteur est éteint (sélecteur de vitesse sur "0").
2. Branchez un câble de raccordement à la borne positive (+) de la batterie 1 et à la borne négative (-) de la batterie 2. Branchez autre câble de raccordement à la borne positive (+) de la batterie 2 et à la borne négative (-) de la batterie 3.
3. Branchez le fil rouge positif (+) à la borne positive (+) sur la batterie 3.
4. Branchez le fil noir négatif (-) à la borne négative (-) de la batterie 1.

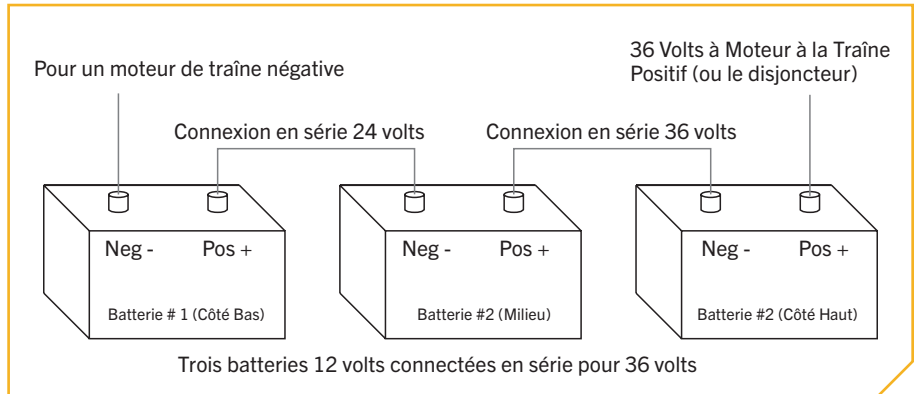

AVERTISSEMENT

Pour des raisons de sécurité, ne pas allumer le moteur jusqu'à ce que l'hélice soit dans l'eau. Si vous installez un raccordement en fil de plomb, respectez les polarités appropriées et suivez les instructions qui se trouvent dans votre manuel du propriétaire du bateau.

AVERTISSEMENT

- Pour des raisons de sécurité, débranchez le moteur des batteries lorsque le moteur n'est pas utilisé ou pendant la charge.
- Une mauvaise installation du câblage des systèmes de 24/36 volts pourrait provoquer une explosion des batteries.
- Gardez le serrage des écrous de papillon de raccordement solide et bien serré autour des bornes de la batterie.
- Installez la batterie dans un compartiment ventilé.

TERMINER L'INSTALLATION

TERMINER L'INSTALLATION DE L'ULTERRA QUEST



L'Ulterra QUEST est un moteur de pêche à la traîne avancé. Pour maximiser sa performance, les systèmes mécaniques et électriques doivent être configurés et calibrés pour s'adapter à l'installation de chaque utilisateur. Cette partie de l'installation expliquera comment vérifier l'alimentation, installer le stabilisateur de montage sur l'étrave et plus encore. L'installation se terminera par la connexion des câbles accessoires et le réglage des préférences du moteur pour faciliter l'utilisation. Minn Kota recommande de connecter le moteur de pêche à la traîne à l'application One-Boat Network pour faciliter ces étapes. Vous trouverez de plus amples renseignements dans le document de l'application One-Boat Network inclus avec le moteur de pêche à la traîne ou dans le manuel du propriétaire One-Boat Network disponible en ligne à l'adresse minnkota.johnsonoutdoors.com.

TERMINER L'INSTALLATION >

> Vérification de l'alimentation

Chaque fois que le moteur de pêche à la traîne est sous tension, le tableau de commande détecte automatiquement l'alimentation fournie par le système de batterie et règle la sortie de poussée en fonction d'un système de batterie de 24 V ou 36 V. Pour vérifier l'alimentation du moteur de pêche à la traîne, branchez l'Ulterra QUEST à l'alimentation. À des moments précis de l'installation, l'alimentation sera coupée ou mise hors tension afin de garantir un environnement sûr pour l'installation.

1

- Repérez le panneau indicateur à l'avant du support. Mettez le moteur de pêche à la traîne sous tension en appuyant sur le bouton d'alimentation  sur le panneau indicateur. Lorsque le moteur de pêche à la traîne est allumé, le voyant d'état du système  est bleu.
- Pour éteindre le moteur, appuyez sur le bouton d'alimentation et relâchez-le. Lorsque le moteur est éteint, la DEL d'état du système  ne s'allume pas.

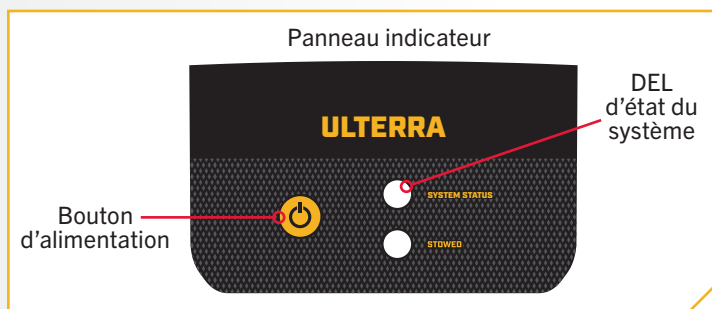

AVIS : Pendant la mise à jour du moteur de pêche à la traîne, la DEL d'état du système clignotera bleu blanc pendant la mise à niveau. Une fois la mise à jour terminée, le système redémarrera automatiquement et exécutera la séquence de démarrage normale. Si une séquence de mise sous tension standard n'est pas présente, veuillez consulter la section Dépannage du manuel du propriétaire de l'Ulterra QUEST pour identifier toute erreur. Pour en savoir plus sur les mises à jour du logiciel, veuillez consulter le manuel du propriétaire pour l'application One-Boat Network ou la télécommande sans fil de navigation GPS avancée.

> Installation du stabilisateur de montage sur étrave

Les moteurs Ulterra QUEST avec un arbre de 72 po (182,9 cm) sont livrés avec une trousse de stabilisateur de montage sur étrave MKA-60 (article n° 9 et ensemble n° E). Cet accessoire stabilise l'arbre et la tête de contrôle lorsque le moteur est arrimé pour le transport. Pour les moteurs dont la longueur d'arbre est inférieure à 72 po (182,9 cm), on peut acheter le MKA-60 séparément en tant qu'accessoire optionnel (1862060). Pour obtenir des instructions sur l'installation du MKA-60 sur l'Ulterra QUEST, consultez le document fourni avec la trousse de stabilisateur de montage sur étrave.

MISE SOUS TENSION DE LA TÉLÉCOMMANDE SANS FIL

› Mise sous tension de la télécommande sans fil

1







ARTICLE(S) REQUIS



#8 x 1



#7 x 1

- Mettez le moteur de pêche à la traîne sous tension.
- Pour allumer la télécommande sans fil (article n° 8), appuyez sur le bouton d'alimentation  situé sur le côté de la télécommande et gardez-le enfoncé.
- Un message s'affiche à l'écran. Lisez l'avis de non-responsabilité, puis appuyez sur le bouton Direction droite  pour sélectionner « J'accepte ».
- Le contenu s'affiche sur l'écran. Les fonctions à distance pour contrôler manuellement le moteur sont maintenant actives, y compris Accélérer , Ralentir , Direction gauche , Direction droite  et Marche/arrêt de l'hélice.
- Lorsque le système de navigation GPS avancé obtient un signal GPS d'une force minimale d'une barre, le reste des fonctions devient disponible.

AVIS : La fixation de la longe (article n° 7) à la télécommande sans fil est facultative.

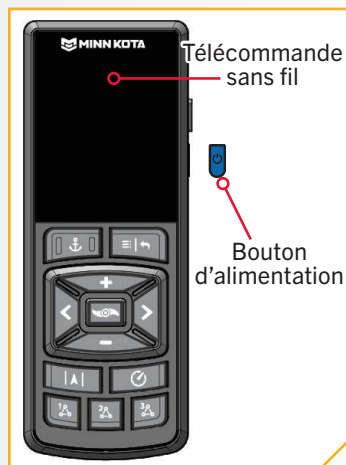

Warning!

You are responsible for the safe and prudent operation of your boat. This product does not relieve you from the responsibility for safe operation of your boat.

I Agree



AVIS : La télécommande sans fil est jumelée à l'Ulterra QUEST en usine.

AVIS : Un accessoire de support de télécommande (1866675) peut être acheté pour monter la télécommande sans fil ou la fixer à une pince de ceinture.

INSTALLATION DE LA PÉDALE

Installation de la pédale

1

ARTICLE(S) REQUIS

 #14 x 4

 #C x 1

- a. Prenez la pédale (article n° C) et retournez-la. Placez un coussinet de pédale (article n° 14) dans chacun des emplacements de coussinet.

AVIS : L'ajout des coussinets de pédale est facultatif. Les coussinets sont recommandés lors de l'utilisation de la pédale sur des surfaces n'étant pas couvertes de tapis.

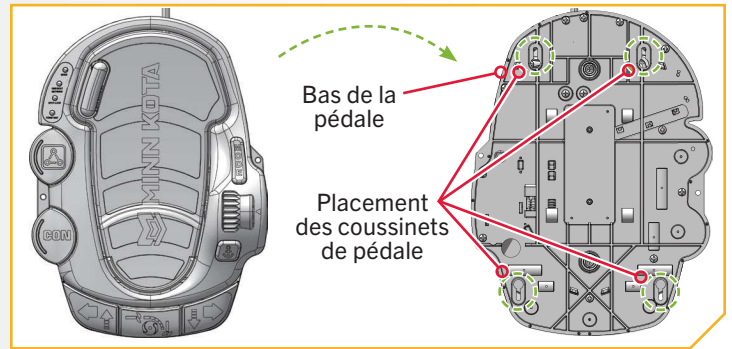

2

- b. Localisez le cordon d'alimentation de la pédale qui sort du support sur le moteur de pêche à la traîne à côté des câbles d'alimentation. Dévissez le capuchon de la fiche à l'extrémité du cordon d'alimentation de la pédale.
- c. Repérez la fiche à quatre cosses de la pédale et dévissez le capuchon.
- d. Enlignez la fiche à quatre cosses de la pédale et la fiche du moteur de pêche à la traîne. Poussez fermement les fiches l'une contre l'autre. Sécurisez la connexion en tournant le collet sur le cordon d'alimentation de la pédale dans le sens horaire.

AVIS : Les connecteurs sont codés pour empêcher une installation en sens inverse.

AVIS : Lorsque le cordon d'alimentation de la pédale n'est pas utilisé, assurez-vous que la coiffe est en place et fixée fermement.

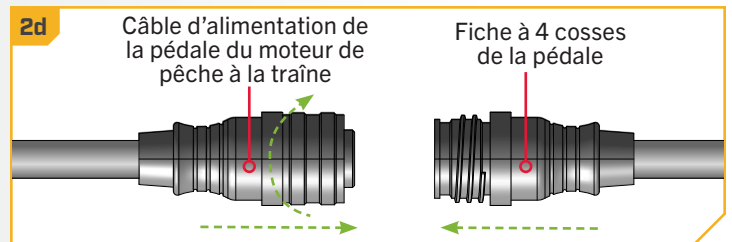
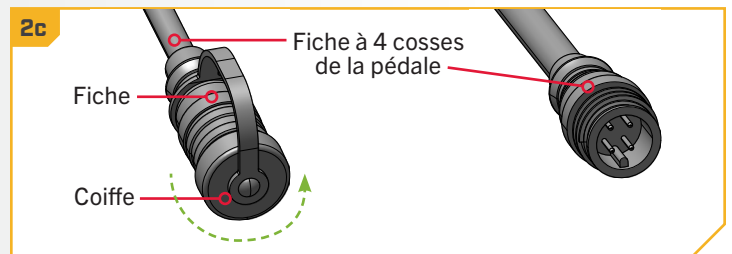
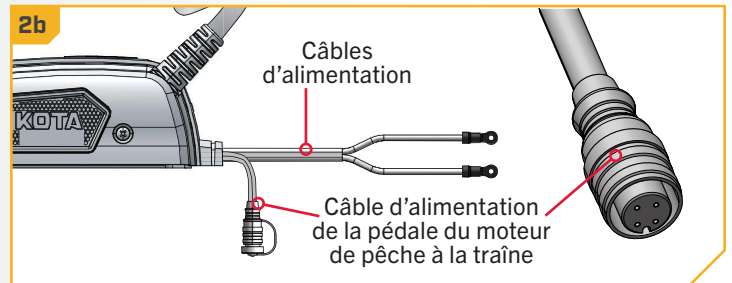

IDENTIFICATION DES FONCTIONS DU MOTEUR DE PÊCHE À LA TRAÎNE ET DE LEURS CÂBLES CONNEXES

IDENTIFICATION DES FONCTIONS DU MOTEUR DE PÊCHE À LA TRAÎNE ET DE LEURS CÂBLES CONNEXES

» Identification des fonctionnalités et des câbles

L'Ulterra QUEST est préinstallé avec la navigation GPS avancée – y compris la possibilité de se connecter par le biais d'Ethernet à une unité Humminbird. Le moteur peut également être préinstallé avec un sonar, soit CHIRP à double spectre ou MEGA Side Imaging intégré. Ces fonctionnalités peuvent être installées seules ou en combinaison avec une autre fonctionnalité. Toutes ces fonctionnalités requièrent la connexion de câbles accessoires à un dispositif de sortie. Les connecteurs se trouvent sur le moteur de pêche à la traîne et comportent des câbles sortant sous la tête de contrôle. Pour mieux identifier les câbles accessoires présents, reportez-vous aux schémas qui indiquent à quoi ressemblent les connecteurs CHIRP à double spectre, MEGA Side Imaging intégré et Navigation GPS avancée.

CHIRP à double spectre

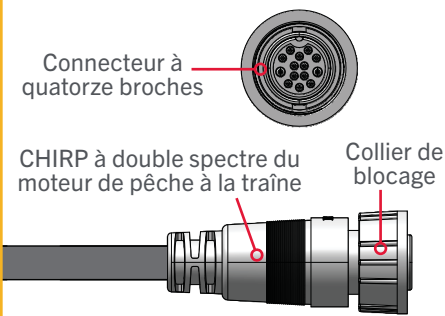

MEGA Side Imaging intégré

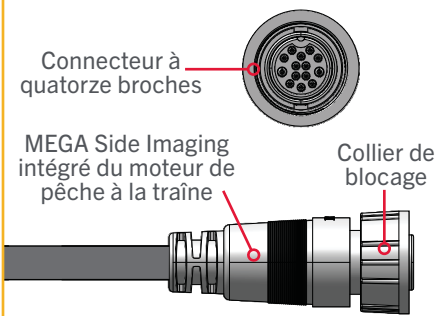

Navigation GPS avancée

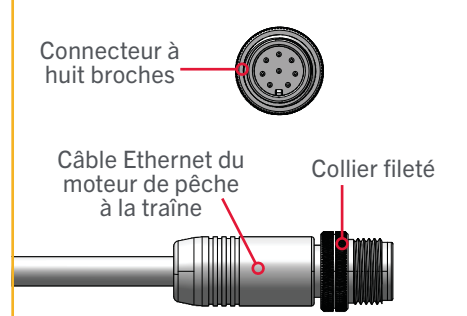

» Identification des connecteurs

Deux connecteurs se trouvent sous la tête de contrôle. Le moteur de pêche à la traîne sera équipé de :

Navigation GPS avancée et CHIRP à double spectre ou MEGA Side Imaging intégré – Le système de navigation GPS avancée est préinstallé sur votre moteur de pêche à la traîne. Un connecteur Ethernet GPS avancé à huit broches sortira de la base de la tête de contrôle et reposera juste en dessous de la tête de contrôle à côté du cordon enroulé. Si la navigation GPS avancée du moteur de pêche à la traîne est utilisée avec un détecteur de poissons, un câble Ethernet peut être connecté au connecteur Ethernet GPS avancé sous la tête de contrôle. Voir la section « Navigation GPS avancée » de ce document pour plus de détails sur l'installation du connecteur Ethernet GPS avancé sur un Humminbird.

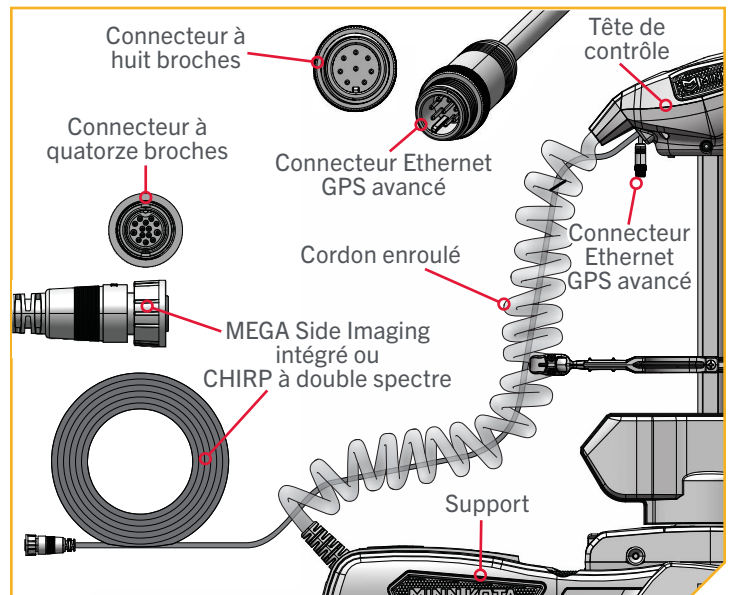

CHIRP À DOUBLE SPECTRE

Un CHIRP à double spectre ou un MEGA Side Imaging intégré est préinstallé sur votre moteur de pêche à la traîne. Un câble accessoire sonar sortira de la base de la tête de contrôle et passera au centre du cordon enroulé. L'extrémité de ce câble a un connecteur à quatorze broches. Les moteurs avec CHIRP à double spectre ou MEGA Side Imaging intégré auront également un transducteur dans l'unité inférieure. L'apparence du transducteur varie selon le type de sonar.

CHIRP à double spectre

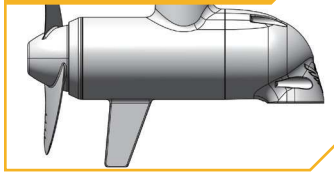

MEGA Side Imaging intégré

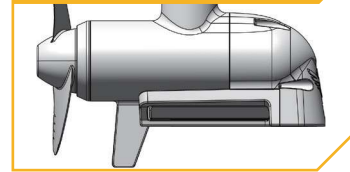

› Gestion des fonctionnalités et des câbles

CHIRP À DOUBLE SPECTRE ›

Votre moteur de pêche à la traîne peut être préinstallé avec un système de transducteur doté du CHIRP à double spectre de Humminbird. CHIRP signifie « Compressed High Intensity Radar Pulse », une impulsion radar haute intensité compressée. Le CHIRP à double spectre est un transducteur sonar 2D doté d'un capteur de température intégré dans le module inférieur du moteur de pêche à la traîne. Humminbird utilise également un transducteur exclusif, le meilleur de sa catégorie, conçu et construit pour maximiser les détails des poissons, ainsi que la zone de couverture. Le CHIRP à double spectre scanne l'eau à la recherche de poissons de la même manière que la fonction de recherche de la radio de votre camion scanne les ondes pour les stations FM. En couvrant une large gamme de fréquences, le CHIRP produit des retours plus précis et plus détaillés des poissons, de la structure et du fond.

Le CHIRP à double spectre de Humminbird vous offre une capacité de spectre complet, ainsi que la possibilité de sélectionner vos propres fréquences de début et de fin en fonctionnant dans deux modes différents. Mode large pour une couverture maximale et mode étroit pour un maximum de détails. Le mode large vous permet de rechercher en profondeur et en largeur. Il est utilisé pour observer votre leurre pendant la pêche à la dandinette verticale ou pour obtenir une vue plus large en eau peu profonde. Le mode étroit est utilisé pour se concentrer sur les petites choses qui font une grande différence. Le mode étroit offre une perspective précise de l'eau en dessous, vous aidant à cibler des poissons individuels ou à identifier les poissons cachés dans des structures et/ou proches du fond.

Unité inférieure CHIRP à double spectre

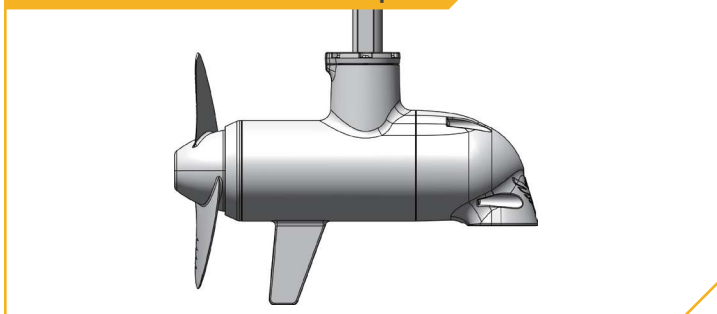

Mode large

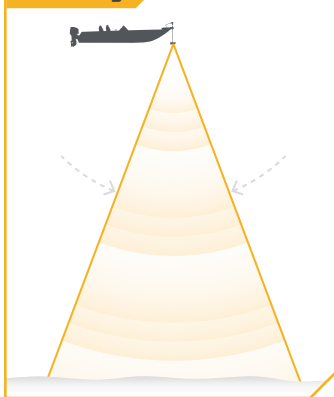

Mode étroit

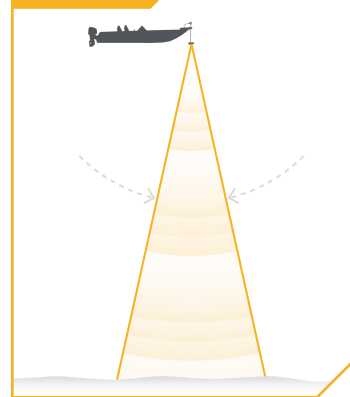

Caractéristiques du CHIRP à double spectre :

SÉPARATION SUPÉRIEURE DES CIBLES - Séparer les poissons de leur habitat, c'est le nerf de la guerre. Et maintenant, vous serez en mesure de faire plus facilement la différence entre le poisson-appât et le poisson-gibier et la structure et la végétation à proximité.

ARCHES DE POISSON CLAIREMENT DÉFINIES - Nous avons de mauvaises nouvelles pour votre ennemi juré. Les poissons de gros gibier apparaîtront sur votre écran sous forme d'arcs longs et bien définis, pour une identification rapide et une présentation précise des leurres.

RETOURS FORTS SANS BRUIT - Arrêtez de voir des choses qui n'existent pas. Un rapport signal / bruit élevé se traduit par des cibles mieux définies, moins d'encombrement et une plus grande certitude que ce que vous voyez à l'écran est légitime.

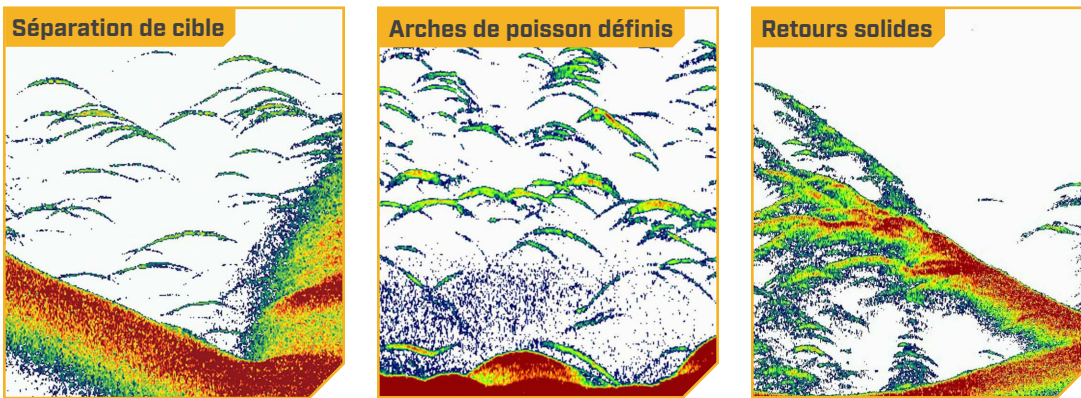

La conception intégrée du transducteur CHIRP à double spectre le protège dans l'unité inférieure du moteur de pêche à la traîne contre les dangers sous-marins et évite les enchevêtrements et les dommages aux câbles du transducteur. Dans certains cas, des bulles d'air peuvent adhérer à la surface du transducteur CHIRP à double spectre et nuire au rendement. Si cela se produit, essayez simplement la surface du transducteur à l'aide de votre doigt.

› Considérations relatives à la connexion et au routage du CHIRP à double spectre

Si le CHIRP à double spectre est préinstallé sur votre moteur de pêche à la traîne, un câble accessoire CHIRP à double spectre sortira de la base de la tête de contrôle et descendra au centre du cordon enroulé. Le CHIRP à double spectre nécessite que des câbles soient connectés à un périphérique de sortie tel qu'un détecteur de poissons Humminbird®. Le câble CHIRP à double spectre qui sort de la tête de contrôle est « prêt pour Apex et Solix ». La connexion du moteur de pêche à la traîne équipé d'un transducteur CHIRP à double spectre à un détecteur de poissons compatible vous donne une vue sonar 2D de ce qui se passe directement sous votre moteur de pêche à la traîne. Pour déterminer si votre détecteur de poissons est compatible avec le CHIRP à double spectre, veuillez visiter minnkota.johnsonoutdoors.com pour vérifier la compatibilité. Le câble CHIRP à double spectre du moteur de pêche à la traîne peut être branché directement sur un Solix ou un Apex, directement sur une rallonge ou directement sur un câble adaptateur Helix de Humminbird®.

CÂBLES D'EXTENSION - Le câble CHIRP à double spectre du moteur de pêche à la traîne peut ne pas être assez long pour atteindre votre détecteur de poissons. Si la longueur du câble n'est pas suffisante pour atteindre l'emplacement désiré du détecteur de poissons, une rallonge est disponible. Une câble d'extension de 10 pieds (3 mètres) (**EC M3 14W10 - câble d'extension de transducteur de 10 pi (3 m) - 720106-1**) et un câble d'extension de 30 pieds (9,1 mètres) (**EC M3 14W30 - câble d'extension de transducteur de 30 pi (9,1 m) - 720106-2**) sont disponibles sur humminbird.johnsonoutdoors.com. Les câbles d'extension de 10 pieds et de 30 pieds (3 mètres et 9,1 mètres) sont également livrés « prêts pour Apex et Solix ». Les câbles d'extension peuvent se brancher directement sur un Solix ou un Apex ou directement sur un câble adaptateur Helix.

CÂBLES ADAPTATEURS HELIX DE HUMMINBIRD - En cas de connexion à un détecteur de poissons Helix de Humminbird®, un accessoire de câble adaptateur est inclus qui permet la connexion de tout détecteur de poissons Helix de Humminbird® compatible. Le câble adaptateur Helix se branche directement sur le détecteur de poissons Helix.

AUTRES CÂBLES ADAPTATEURS POUR DÉTECTEUR DE POISSONS - Si vous vous connectez à d'autres détecteurs de poissons sur le marché, vérifiez la compatibilité ou les câbles adaptateurs requis en ligne sur minnkota.johnsonoutdoors.com.

CHIRP À DOUBLE SPECTRE

Connexions CHIRP à double spectre

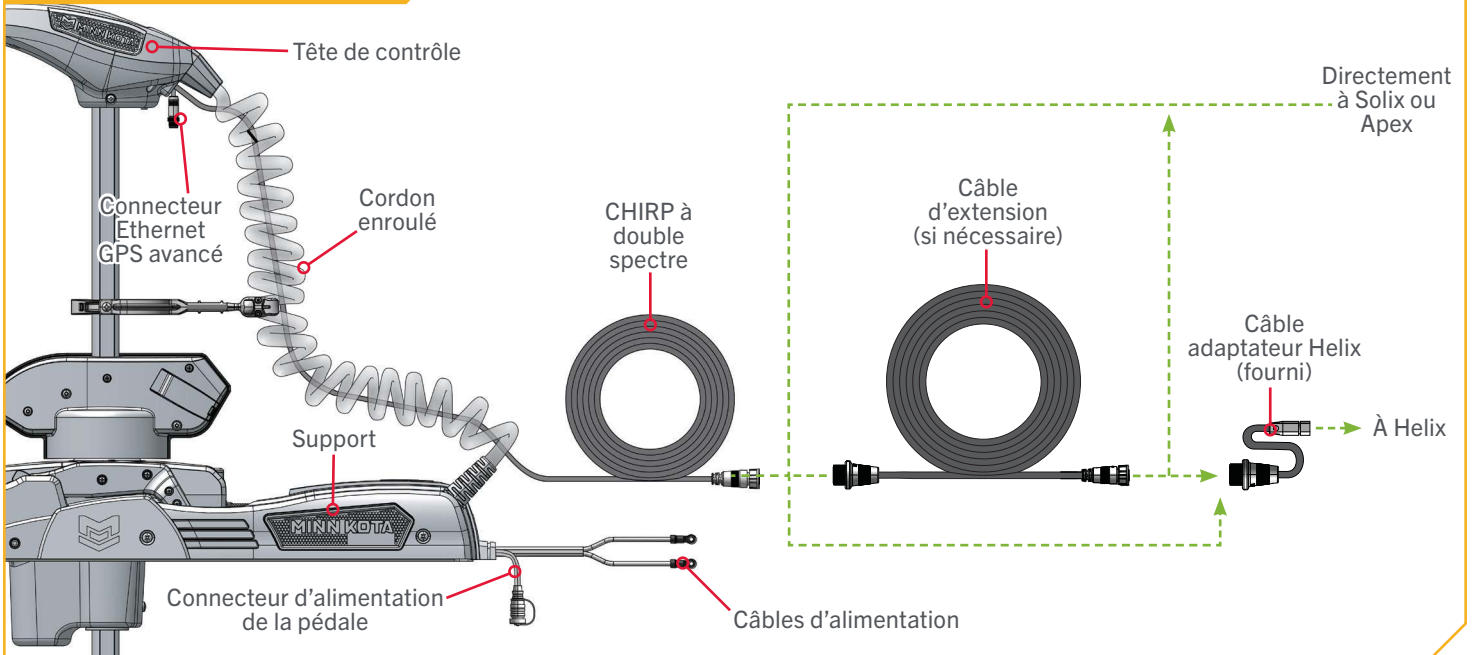

Tous les moteurs CHIRP à double spectre Ulterra QUEST sont équipés d'un fil de liaison interne. Un mauvais gréement risque de causer des interférences sonar et peut endommager votre moteur de pêche à la traîne, vos composants électroniques et d'autres accessoires du bateau. Pour réduire les interférences causées par le moteur de pêche à la traîne, assurez-vous que le détecteur de poissons et le moteur de pêche à la traîne sont actionnés par des batteries indépendantes. Consultez les sections « Installation de la batterie et du câblage » de ce manuel pour les instructions de gréement correctes.

Les câbles CHIRP à double spectre sont blindés de sorte à réduire les interférences. Pour protéger ce blindage, il est recommandé de ne pas serrer fermement les câbles contre des coins vifs ni des objets durs. Si des attache-fils sont utilisés, évitez de trop serrer. Tout surplus de câble devrait être enroulé en une boucle lâche d'au moins 4 po (10 cm) de diamètre. Le câble de connexion doit être acheminé vers le détecteur de poissons en suivant les recommandations de Minn Kota sur l'acheminement des câbles afin d'optimiser et de maximiser la fonctionnalité. Suivez les instructions ci-dessous pour terminer toutes les connexions, puis suivez les instructions de « Fixation des câbles accessoires » pour terminer l'installation du câble de sortie.

⚠ ATTENTION

Le non-respect de l'acheminement des câbles recommandé pour les fonctionnalités installées, le cas échéant, peut endommager le produit et annuler la garantie de votre produit. Acheminez les câbles en évitant les points de pincement et les autres zones qui pourraient faire en sorte que les câbles soient pliés à des angles aigus. Effectuer l'acheminement des câbles d'une tout autre façon que celle dictée peut entraîner des dommages aux câbles par un pincement ou sectionnement. Ne pas trop serrer les attache-fils, ce qui risquerait d'endommager les câbles.

1

AVIS : Votre détecteur de poissons doit être éteint jusqu'à ce que cette procédure soit terminée.

- a. Placez le moteur dans la position déployée.

AVIS : Pour les instructions sur le déploiement du moteur, voir la section « Arrimage et déploiement de l'Ulterra QUEST » de ce manuel.

- b. Localisez le connecteur à quatorze broches à l'extrémité du câble accessoire CHIRP à double spectre. Le câble sortira de la base de la tête de contrôle et descendra au centre du cordon enroulé.
- c. Déterminez si la prise à l'extrémité du câble accessoire CHIRP à double spectre sera fixée directement à :
- 1) un détecteur de poissons Humminbird® Solix ou Apex,
 - 2) une rallonge CHIRP à double spectre,
 - 3) un câble adaptateur Helix ou un câble adaptateur de détecteur de poissons compatible.

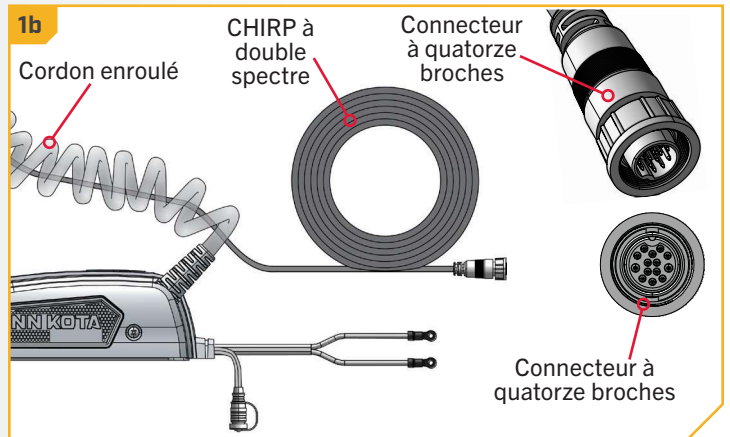

CHIRP À DOUBLE SPECTRE

2

- d. Si vous installez directement sur un Solix ou un Apex, la connexion sera plate à l'arrière de l'écran du détecteur de poissons.
- e. Enlignez les broches du câble accessoire et la prise du détecteur de poissons. Remarquez les connecteurs codés. Serrez le collier du câble accessoire pour sécuriser la connexion. Une fois directement installé sur le Solix ou l'Apex, la connexion est terminée.

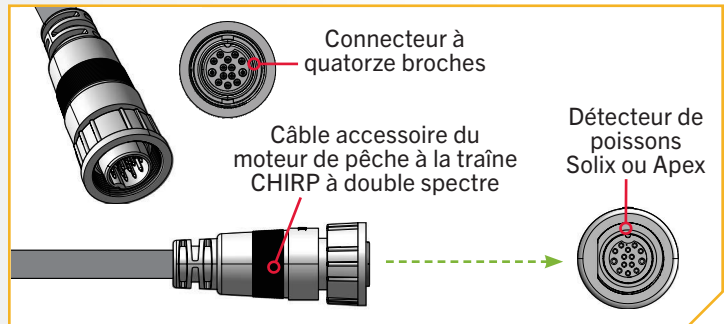

3

- f. En cas d'installation directe sur un câble d'extension CHIRP à double spectre, enlignez les broches du câble accessoire et la prise du câble d'extension. Remarquez les connecteurs codés. Serrez le collier du câble accessoire pour sécuriser la connexion.
- g. Si le câble d'extension CHIRP à double spectre est fixée directement à un Humminbird® Solix ou Apex, la connexion ressemble exactement à l'installation directement dans un détecteur de poissons Humminbird Solix ou Apex.

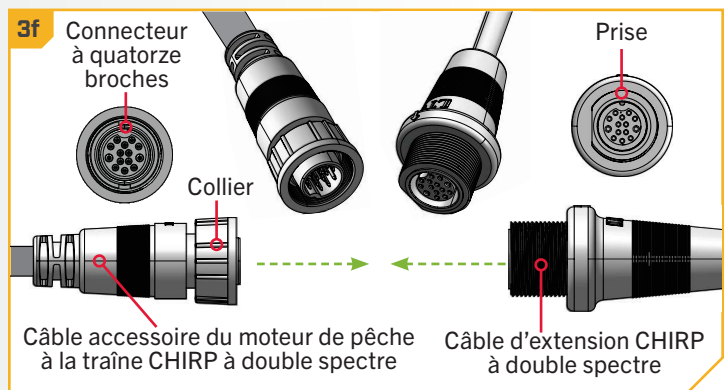

AVIS : Un câble d'extension de 10 pieds (3 mètres) (EC M3 14W10 - câble d'extension de transducteur de 10 pi (3 m) - 720106-1) et un câble d'extension de 30 pieds (9,1 mètres) (EC M3 14W30 - câble d'extension de transducteur de 30 pi (9,1 m) - 720106-2) sont disponibles sur humminbird.johnsonoutdoors.com.

4

ARTICLE(S) REQUIS

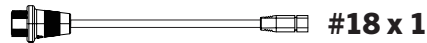

- h. Si vous installez directement sur un câble adaptateur Helix, enlevez les broches du câble accessoire ou du câble d'extension et la prise du câble adaptateur Helix (article n° 18). Remarquez les connecteurs codés. Serrez le collier du câble accessoire ou le câble d'extension pour sécuriser la connexion.
- i. Si le câble adaptateur Helix est fixé directement à un Humminbird® Helix, branchez-le dans la connexion codée du câble adaptateur Helix à l'arrière du détecteur de poissons.

AVIS : Si vous vous connectez à d'autres détecteurs de poissons sur le marché, vérifiez la compatibilité ou les câbles adaptateurs requis en ligne sur minnkota.johnsonoutdoors.com.

- j. Si le moteur de pêche à la traîne possède plus d'un connecteur externe pour un périphérique de sortie, effectuez la connexion pour cette sortie spécifique, puis suivez les instructions de « Fixation des câbles accessoires » pour terminer l'installation du câble de sortie.

AVIS : Si vous n'êtes pas sûr des fonctionnalités avec lesquelles le moteur de pêche à la traîne peut être installé et qui nécessitent une connexion à un périphérique de sortie, consultez la section « Identification des fonctionnalités des moteurs de pêche à la traîne et de leurs câbles associés » dans ce document.

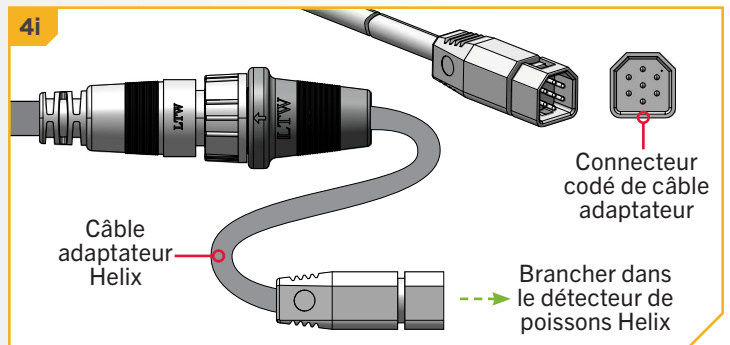
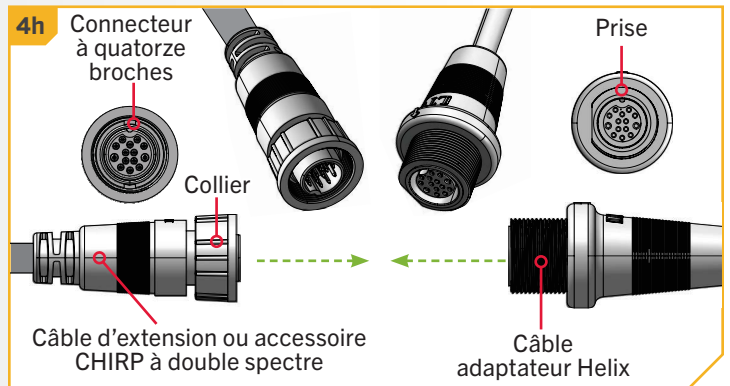

MEGA SIDE IMAGING INTÉGRÉ

MEGA SIDE IMAGING INTÉGRÉ >

La technologie MEGA Imaging a amené la détection de poissons au niveau des fréquences mégahertz pour la toute première fois. Désormais, MEGA Side Imaging+ intégré propose 3X les résultats de Side Imaging® standard. Humminbird a amélioré plus avant cette technologie en augmentant la plage de profondeur et en élargissant les zones de couverture latérales, tout en améliorant l'imagerie désormais claire comme du cristal. MEGA Side Imaging+ intégré est disponible dans les gammes phare Minn Kota de moteurs de pêche à la traîne, parmi lesquelles Ultrex et Ulterra, avec 200 pieds (61 mètres) de couverture de chaque côté de votre bateau. Avec le sonar d'imagerie MEGA de Humminbird intégré directement au moteur de pêche à la traîne, vous profitez désormais d'une vue parfaitement claire de ce qui se trouve directement à gauche et à droite de votre bateau, sans avoir à gérer tous les câbles associés aux transducteurs externes. Le transducteur MEGA SI intégré est uniquement disponible avec les nouveaux modèles, en tant qu'équipement installé en usine : on ne peut pas l'ajouter à un moteur de pêche à la traîne existant.

> Considérations relatives à la connexion et au routage du MEGA Side Imaging intégré

Si le MEGA Side Imaging intégré est préinstallé sur votre moteur de pêche à la traîne, un câble accessoire MEGA Side Imaging intégré sortira de la base de la tête de contrôle et passera le long du centre du cordon enroulé. Le MEGA Side Imaging intégré nécessite que des câbles soient connectés à un périphérique de sortie tel qu'un détecteur de poissons Humminbird®. Le câble du MEGA Side Imaging intégré qui sort de la tête de contrôle est « prêt pour Apex et Solix ». La connexion du moteur de pêche à la traîne équipé d'un transducteur MEGA Side Imaging intégré à un détecteur de poissons compatible vous donne une vue sonar 2D de ce qui se passe directement sous votre moteur de pêche à la traîne. Pour déterminer si votre détecteur de poissons est compatible avec le MEGA Side Imaging intégré, veuillez visiter minnkota.johnsonoutdoors.com. Le câble MEGA Side Imaging intégré du moteur de pêche à la traîne peut être branché directement sur un Solix ou un Apex, directement sur une rallonge ou directement sur un câble adaptateur Humminbird® Helix.

CÂBLES D'EXTENSION - Le câble MEGA Side Imaging intégré du moteur de pêche à la traîne peut ne pas être assez long pour atteindre votre détecteur de poissons. Si la longueur du câble n'est pas suffisante pour atteindre l'emplacement désiré du détecteur de poissons, une rallonge est disponible. Une rallonge de 10 pieds (3 mètres) ([EC M3 14W10 - rallonge de transducteur de 10 pi \(3 m\) - 720106-1](#)) et une rallonge de 30 pieds (9,1 mètres) ([EC M3 14W30 - rallonge de transducteur de 30 pi \(9,1 m\) - 720106-2](#)) sont disponibles sur humminbird.johnsonoutdoors.com. Les câbles d'extension de 10 pieds et de 30 pieds (3 mètres et 9,1 mètres) sont également livrés « prêts pour Apex et Solix ». Les câbles d'extension peuvent se brancher directement sur un Solix ou un Apex ou directement sur un câble adaptateur Helix.

CÂBLES ADAPTATEURS HELIX DE HUMMINBIRD - En cas de connexion à un détecteur de poissons Helix de Humminbird®, un accessoire de câble adaptateur est inclus qui permet la connexion de tout détecteur de poissons Helix de Humminbird® compatible. Le câble adaptateur Helix se branche directement sur le détecteur de poissons Helix.

AUTRES CÂBLES ADAPTATEURS POUR DÉTECTEUR DE POISSONS - Si vous vous connectez à d'autres détecteurs de poissons sur le marché, vérifiez la compatibilité ou les câbles adaptateurs requis en ligne sur minnkota.johnsonoutdoors.com.

MEGA SIDE IMAGING INTÉGRÉ

Connexions du MEGA Side Imaging intégré

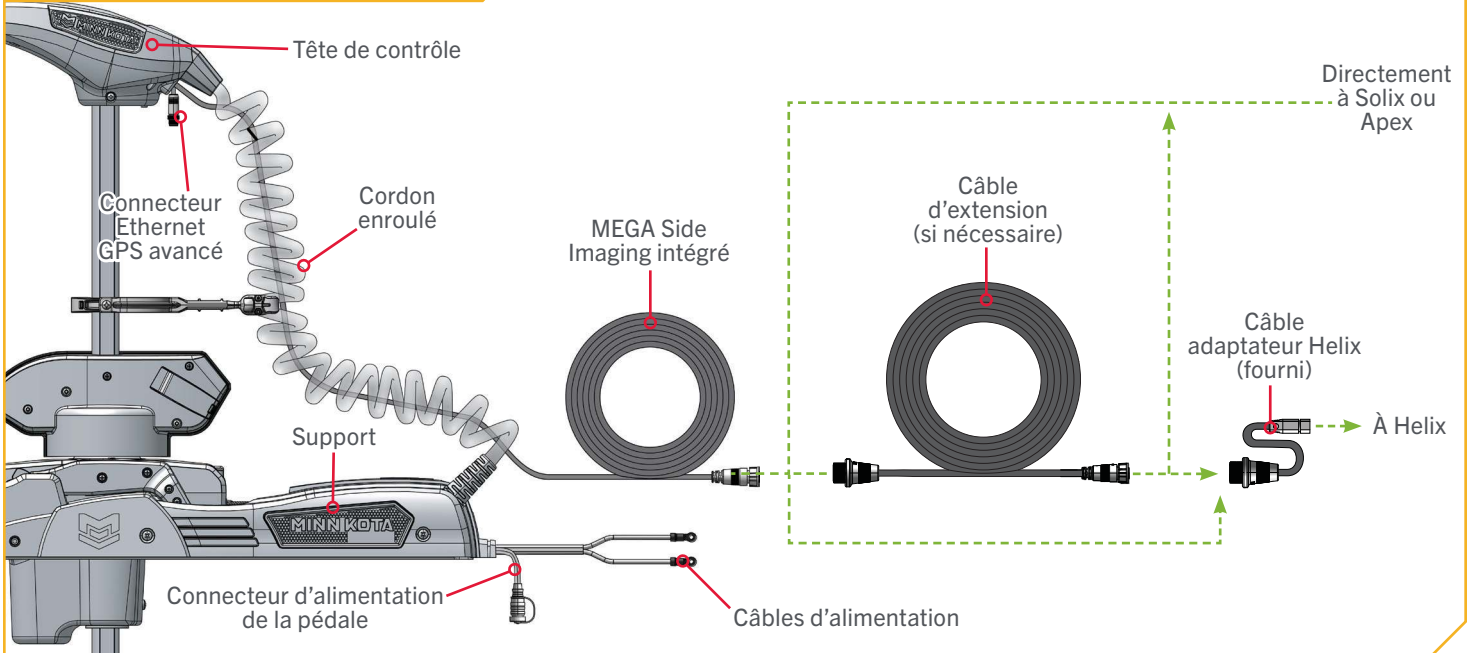

⚠ ATTENTION

Le non-respect de l'acheminement des câbles recommandé pour les fonctionnalités installées, le cas échéant, peut endommager le produit et annuler la garantie de votre produit. Acheminez les câbles en évitant les points de pincement et les autres zones qui pourraient faire en sorte que les câbles soient pliés à des angles aigus. Effectuer l'acheminement des câbles d'une tout autre façon que celle dictée peut entraîner des dommages aux câbles par un pincement ou sectionnement. Ne serrez pas trop les attache-fils, ce qui risquerait d'endommager les câbles.

AVIS : Vous ne pouvez afficher le Side Imaging qu'avec un modèle de série MEGA DI ou MEGA SI HELIX G2N, G3N ou G4N et un adaptateur requis ou avec tout modèle de série SOLIX ou APEX. Le transducteur intégré ne peut pas assurer le MEGA Imaging pour les modèles Humminbird qui ne possèdent pas déjà la capacité. Si vous avez un G2/G2N, un G3/G3N ou un G4/G4N HELIX autre qu'un modèle MEGA SI ou MEGA DI, le transducteur vous offrira tout de même le sonar numérique 2D CHIRP double spectre. Les unités SOLIX G1, HELIX G2 et G2N doivent fonctionner sur la toute dernière mise à jour logicielle pour pouvoir afficher le sonar à partir des moteurs avec le MEGA Imaging intégré. Vous pouvez obtenir la toute dernière version du logiciel pour votre détecteur de poissons sur humminbird.johnsonoutdoors.com. Les modèles HELIX G1 et les autres marques de détecteurs de poissons ne prennent pas en charge le MEGA Imaging intégré.

MEGA SIDE IMAGING INTÉGRÉ

1

AVIS : Votre détecteur de poissons doit être éteint jusqu'à ce que cette procédure soit terminée.

- a. Placez le moteur dans la position déployée.

AVIS : Pour les instructions sur le déploiement du moteur, voir la section « Arrimage et déploiement de l'Ulterra QUEST » de ce manuel.

- b. Localisez le connecteur à quatorze broches à l'extrémité du câble accessoire MEGA Side Imaging intégré. Le câble sortira de la base de la tête de contrôle et descendra au centre du cordon enroulé.
- c. Déterminez si la prise à l'extrémité du câble accessoire MEGA Side Imaging intégré sera fixée directement à :
 - 1) un détecteur de poissons Humminbird® Solix ou Apex,
 - 2) un câble d'extension MEGA Side Imaging intégré,
 - 3) un câble adaptateur Helix ou un câble adaptateur de détecteur de poissons compatible.

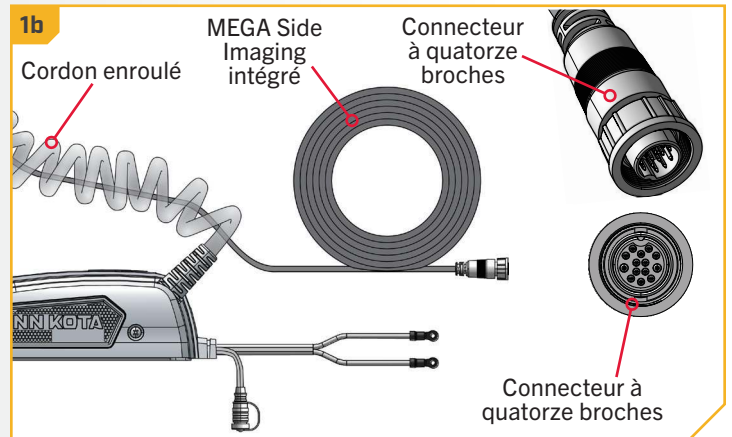

2

- d. Si vous installez directement sur un Solix ou un Apex, la connexion sera plate à l'arrière de l'écran du détecteur de poissons.
- e. Enlignez les broches du câble accessoire et la prise du détecteur de poissons. Remarquez les connecteurs codés. Serrez le collier du câble accessoire pour sécuriser la connexion. Une fois directement installé sur le Solix ou l'Apex, la connexion est terminée.

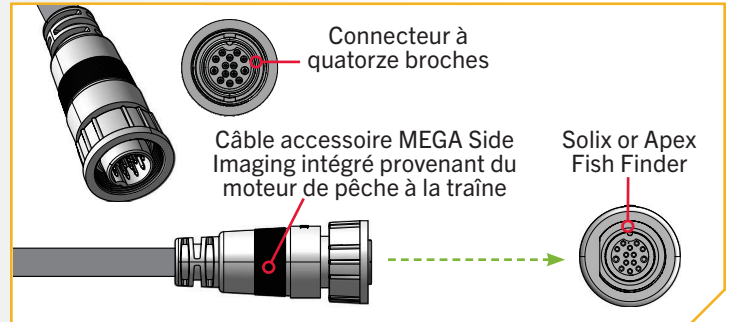

3

- f. En cas d'installation directe sur un câble d'extension MEGA Side Imaging intégré, enlignez les broches du câble accessoire et la prise du câble d'extension. Remarquez les connecteurs codés. Serrez le collier du câble accessoire pour sécuriser la connexion.
- g. Si le câble d'extension MEGA Side Imaging intégré est fixée directement à un Humminbird® Solix ou Apex, la connexion ressemble exactement à l'installation directement dans un détecteur de poissons Humminbird Solix ou Apex.

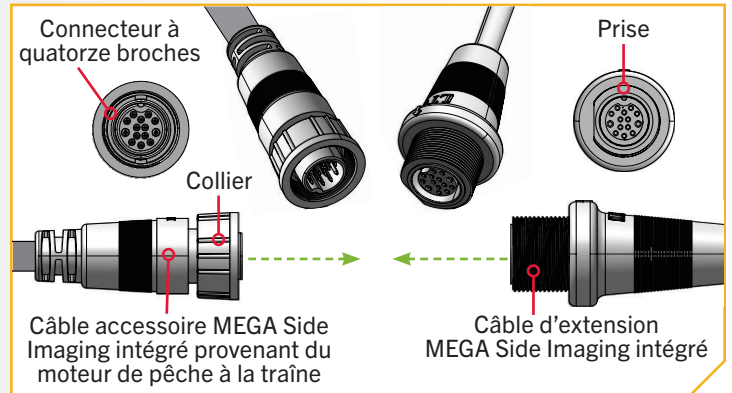

AVIS : Un câble d'extension de 10 pieds (3 mètres) (EC M3 14W10 - câble d'extension de transducteur de 10 pi (3 m) - 720106-1) et un câble d'extension de 30 pieds (9,1 mètres) (EC M3 14W30 - câble d'extension de transducteur de 30 pi (9,1 m) - 720106-2) sont disponibles sur humminbird.johnsonoutdoors.com.

MEGA SIDE IMAGING INTÉGRÉ

4

ARTICLE(S) REQUIS

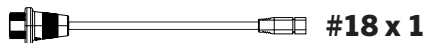

- h. Si vous installez directement sur un câble adaptateur Helix, enlevez les broches du câble accessoire ou du câble d'extension et la prise du câble adaptateur Helix (article n° 18). Remarquez les connecteurs codés. Serrez le collier du câble accessoire ou le câble d'extension pour sécuriser la connexion.
- i. Si le câble adaptateur Helix est fixé directement à un Humminbird® Helix, branchez-le dans la connexion codée du câble adaptateur Helix à l'arrière du détecteur de poissons.

AVIS : Si vous vous connectez à d'autres détecteurs de poissons sur le marché, vérifiez la compatibilité ou les câbles adaptateurs requis en ligne sur minnkota.johnsonoutdoors.com.

- j. Si le moteur de pêche à la traîne possède plus d'un connecteur externe pour un périphérique de sortie, effectuez la connexion pour cette sortie spécifique, puis suivez les instructions de « Fixation des câbles accessoires » pour terminer l'installation du câble de sortie.

AVIS : Si vous n'êtes pas sûr des fonctionnalités avec lesquelles le moteur de pêche à la traîne peut être installé et qui nécessitent une connexion à un périphérique de sortie, consultez la section « Identification des fonctionnalités des moteurs de pêche à la traîne et de leurs câbles associés » dans ce document.

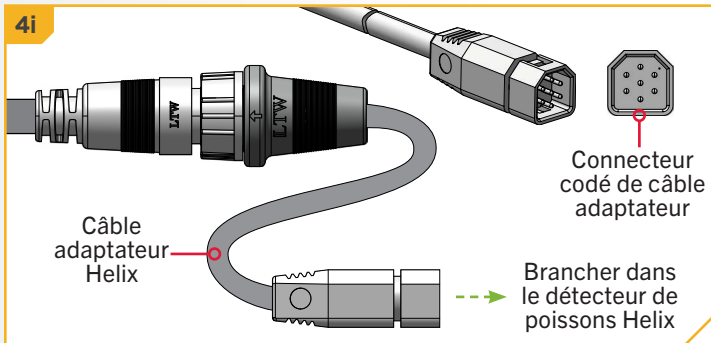
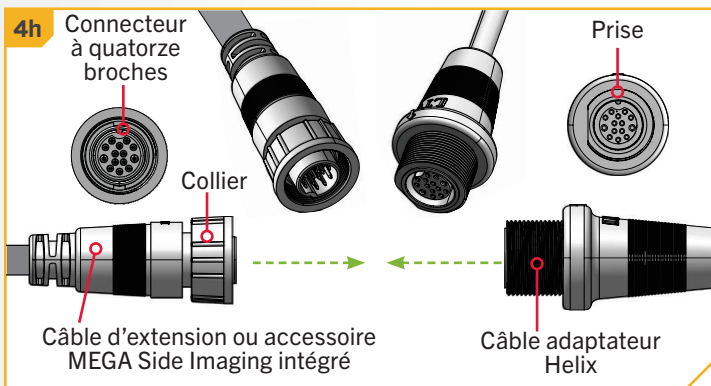

NAVIGATION GPS AVANCÉE >

Votre moteur de pêche à la traîne Minn Kota et le détecteur de poissons Humminbird communiquent entre eux pour changer votre façon de pêcher. La navigation GPS avancée offre un large éventail de fonctionnalités, notamment le contrôle de la vitesse, de la direction, de Spot-Lock et de la possibilité d'enregistrer et de retracer des chemins sur l'eau, le tout à portée de main. Pour en savoir plus sur les capacités GPS offertes avec votre nouveau moteur, veuillez consulter le manuel du propriétaire de la navigation GPS avancée en visitant minnkota.johnsonoutdoors.com.

La télécommande sans fil et le contrôleur GPS constituent le système de navigation GPS avancé. Une télécommande sans fil est jumelée au contrôleur en usine. Le contrôleur GPS contient une boussole très sensible et assure la réception de tous les signaux des satellites GPS et de la télécommande. Le contrôleur GPS se trouve dans la tête de contrôle du moteur de pêche à la traîne et est connecté à un détecteur de poissons grâce à un câble de connexion sortant de la tête de contrôle. Si le système de navigation GPS avancé est utilisé avec un détecteur de poissons, la liaison Ethernet entre le moteur de pêche à la traîne et le détecteur de poissons doit être connectée.

> Considérations relatives à la connexion et au routage Navigation GPS avancée

La navigation GPS avancée est préinstallée sur votre moteur de pêche à la traîne. Un connecteur Ethernet GPS avancé à huit broches sort de la base de la tête de contrôle et repose juste en dessous de la tête de contrôle à côté du cordon enroulé. Si la navigation GPS avancée du moteur de pêche à la traîne est utilisée avec un détecteur de poissons, un câble Ethernet devra être connecté au connecteur Ethernet GPS avancé sous la tête de contrôle. Tenez compte de la distance entre le moteur de pêche à la traîne et le détecteur de poissons pour déterminer comment effectuer la connexion Ethernet.

CÂBLES ETHERNET - Minn Kota fournit un câble Ethernet de 30 pieds (9,1 mètres) avec chaque moteur de pêche à la traîne équipé de la navigation GPS avancée. Le câble Ethernet de 30 pieds (9,1 mètres) accueillera une connexion Ethernet standard pour la plupart des installations à un détecteur de poissons Humminbird et est « prêt pour Apex et Solix ».

CÂBLES ADAPTATEURS HUMMINBIRD HELIX - Minn Kota fournit un câble adaptateur Helix (AS EC QDE - câble adaptateur Ethernet - 720074-1) avec chaque moteur de pêche à la traîne équipé de la navigation GPS avancée. Si la connexion Ethernet est établie entre le moteur de pêche à la traîne et n'importe quel détecteur de poissons Humminbird® Helix, le câble adaptateur Helix doit être utilisé. Le câble adaptateur Helix connecte directement le câble Ethernet à un détecteur de poissons Helix.

CÂBLES D'EXTENSION ETHERNET - Si le câble Ethernet de 30 pieds (9,1 mètres) fourni avec votre moteur de pêche à la traîne avec navigation GPS avancée n'est pas assez long pour atteindre le détecteur de poissons, une rallonge Ethernet doit être utilisée. La rallonge Ethernet est disponible sur humminbird.johnsonoutdoors.com et est disponible dans une longueur de 30 pieds (9,1 mètres) (AS ECX 30E - Câble d'extension Ethernet 30 pi (9,1 m) - 760025-1). La rallonge Ethernet se branche directement sur n'importe quelle longueur de câble Ethernet.

AVIS : Minn Kota recommande de faire passer le câble Ethernet ou la rallonge Ethernet à travers le cordon enroulé lors de la connexion Ethernet. Les câbles sont installés du support à la tête de contrôle via le cordon enroulé et parallèlement à tout câble CHIRP à double spectre ou MEGA Side Imaging intégré. Il n'est pas recommandé de contourner le cordon enroulé lors de l'acheminement du câble Ethernet ou de la rallonge Ethernet.

ATTENTION

Le non-respect de l'acheminement des câbles recommandé pour les fonctionnalités installées, le cas échéant, peut endommager le produit et annuler la garantie de votre produit. Acheminez les câbles en évitant les points de pincement et les autres zones qui pourraient faire en sorte que les câbles soient pliés à des angles aigus. Effectuer l'acheminement des câbles d'une tout autre façon que celle dictée peut entraîner des dommages aux câbles par un pincement ou sectionnement. Ne serrez pas trop les attache-fils, ce qui risquerait d'endommager les câbles.

NAVIGATION GPS AVANCÉE

Connexion Ethernet GPS

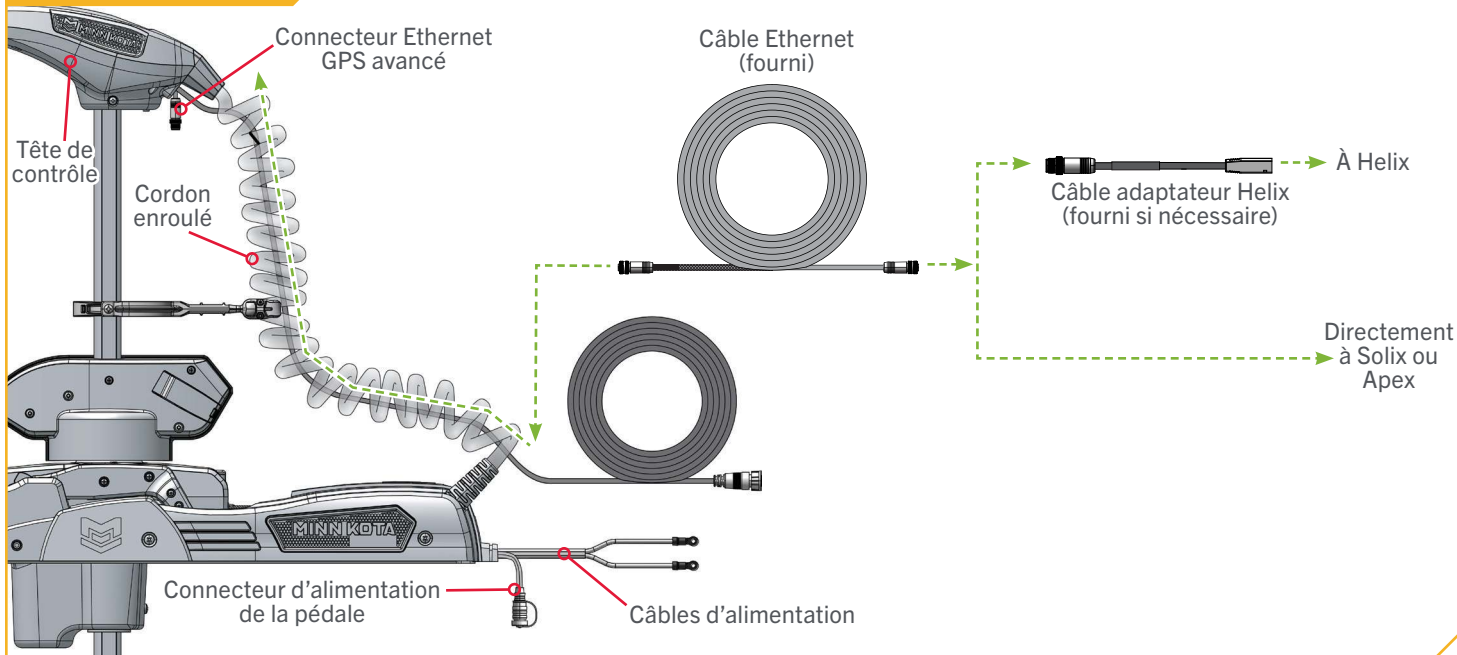

1

AVIS : Votre détecteur de poissons doit être éteint jusqu'à ce que cette procédure soit terminée.

AVIS : Pour les instructions sur le déploiement du moteur, voir la section « Arrimage et déploiement de l'Ulterra QUEST » de ce manuel.

- Placez le moteur dans la position déployée.
- Localisez le connecteur Ethernet GPS avancé à huit broches sous la tête de contrôle. Le connecteur Ethernet GPS avancé sort de la base de la tête de contrôle et repose juste en dessous de la tête de contrôle à côté du cordon enroulé.

AVIS : Les moteurs de pêche à la traîne Ulterra QUEST avec navigation GPS avancée sont également équipés d'un sonar. Le sonar est préinstallé en usine et peut être soit un CHIRP à double spectre ou un MEGA Side Imaging intégré. Un câble sonar passera le long du centre du cordon enroulé. Consultez la section « Identification des caractéristiques des moteurs de pêche à la traîne et de leurs câbles associés » de ce document pour identifier et en savoir plus sur le sonar.

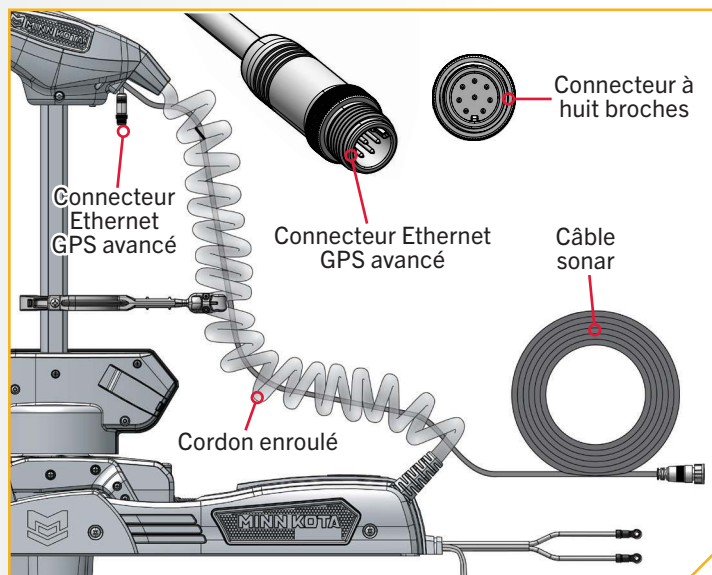

2

ARTICLE(S) REQUIS

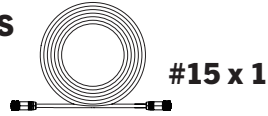

- c. Identifiez la prise codée sur le câble Ethernet (article n° 15). Il sera codé pour s'adapter au connecteur Ethernet GPS avancé à huit broches sous la tête de contrôle.

AVIS : Le câble Ethernet comporte une prise aux deux extrémités. La prise à l'extrémité du câble Ethernet avec manchon tressé doit être connectée au connecteur Ethernet GPS avancé, tandis que la prise à l'extrémité nue sans manchon doit être connectée au détecteur de poissons.

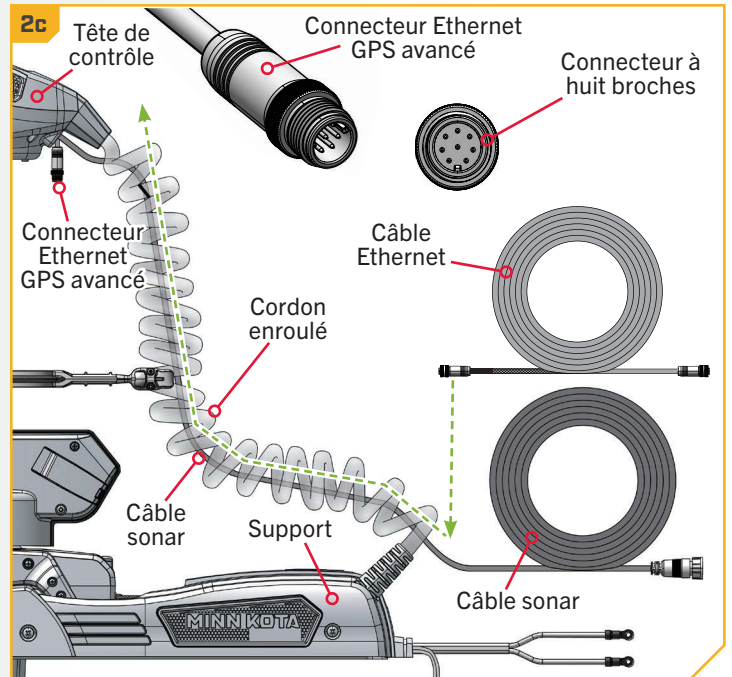
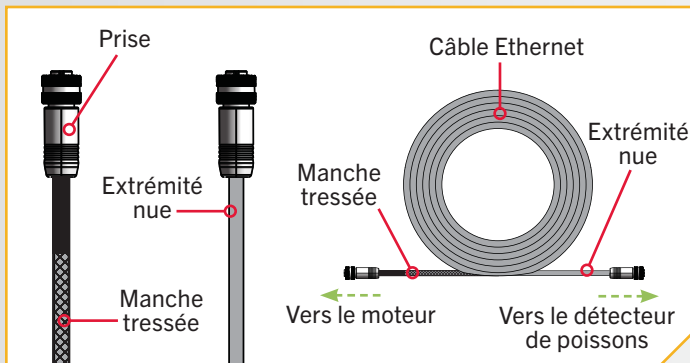

NAVIGATION GPS AVANCÉE

3

- d. Prenez la prise à l'extrémité du câble Ethernet couverte d'un manchon tressé. La prise avec le manchon tressé sera insérée dans le cordon enroulé et connectée au connecteur Ethernet GPS avancé, tandis que la prise à l'extrémité nue du câble Ethernet sortira du cordon enroulé et sera connectée au détecteur de poissons.
- e. Faites passer la prise du câble Ethernet à travers le bas du cordon enroulé de manière à ce qu'elle soit parallèle au câble sonar. Laissez suffisamment de jeu dans le câble pour fixer la prise au connecteur Ethernet GPS avancé.

AVIS : Assurez-vous que la bonne prise sur le câble Ethernet est acheminée par le cordon enroulé et connectée au connecteur Ethernet GPS avancé. La section du câble Ethernet couverte d'un manchon tressé doit être acheminée à travers le cordon enroulé et connectée. Ne connectez pas la prise à l'extrémité nue au moteur. Ne pas brancher la bonne prise peut endommager les câbles.

AVIS : Une fois tous les câbles accessoires connectés, l'installation finale nécessitera que tous les câbles Ethernet soient fixés. Voir la section « Fixation des câbles accessoires » de ce document pour plus de détails une fois toutes les connexions terminées.

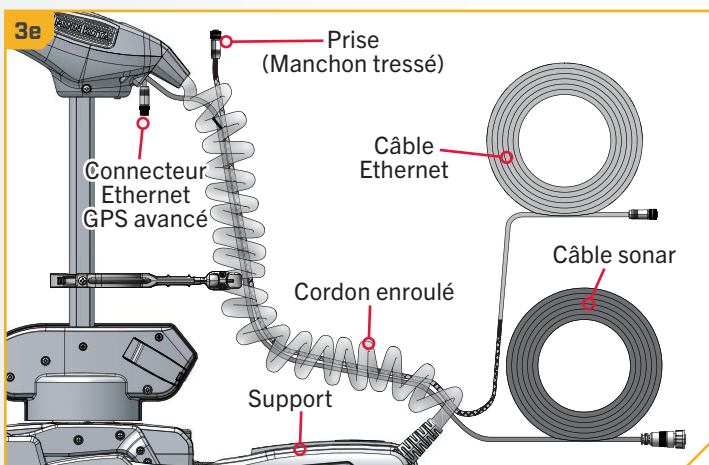
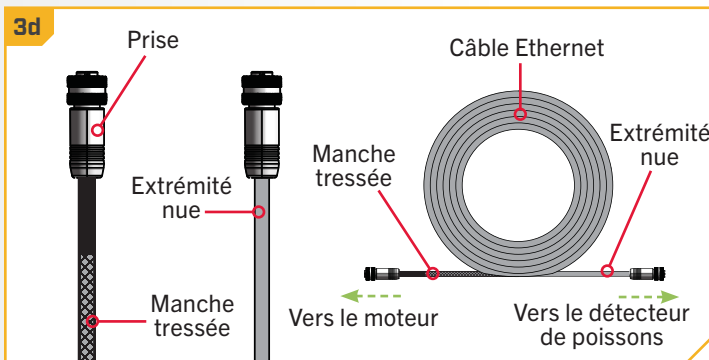

4

- f. **Pour installer le câble Ethernet**, enlevez les broches du connecteur Ethernet de navigation GPS avancée et la prise du câble Ethernet. Remarquez les connecteurs codés. Serrez le collier du câble Ethernet pour sécuriser la connexion.
- g. Le câble Ethernet se branche directement sur un détecteur de poissons Solix ou Helix ou directement sur un câble adaptateur Helix.

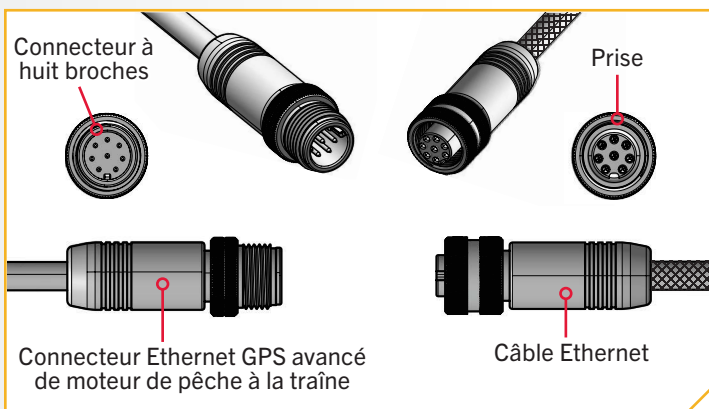

5

- h. Si vous installez directement sur un Solix ou un Apex, la connexion sera plate à l'arrière de l'écran du détecteur de poissons.
- i. Enlignez la prise du câble Ethernet et le connecteur à huit broches du détecteur de poissons Apex ou Solix. Remarquez les connecteurs codés. Serrez le collier du câble Ethernet pour sécuriser la connexion. Une fois directement installé sur le Solix ou l'Apex, la connexion est terminée.

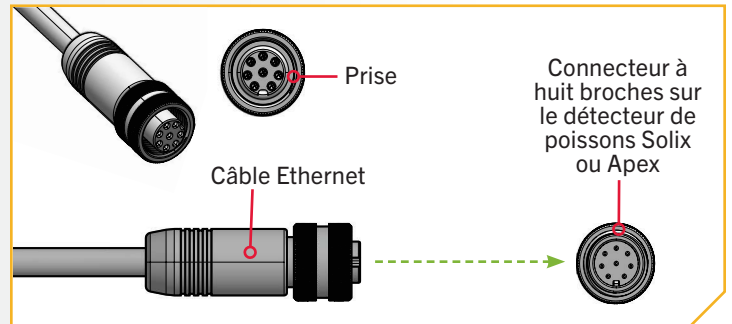

6

ARTICLE(S) REQUIS



- j. Si vous installez directement sur un câble adaptateur Helix (article n° 16), enlignez la prise du câble Ethernet et le connecteur à huit broches du câble adaptateur Helix fourni. Remarquez les connecteurs codés. Serrez le collier du câble Ethernet pour sécuriser la connexion.

AVIS : Minn Kota fournit un câble adaptateur Helix (AS EC QDE - câble adaptateur Ethernet - 720074-1) avec chaque moteur de pêche à la traîne équipé de la navigation GPS avancée.

- k. Le câble adaptateur Helix connecte directement le câble Ethernet à un détecteur de poissons Helix. Localisez le connecteur codé du câble adaptateur Helix à l'arrière du détecteur de poissons. Branchez le câble adaptateur Helix à l'arrière du détecteur de poissons Helix pour terminer la connexion.
- l. Si le moteur de pêche à la traîne possède plus d'une fonction nécessitant une connexion à un périphérique de sortie, effectuez la connexion pour cette sortie spécifique, puis suivez les instructions de « Fixation des câbles accessoires » pour terminer l'installation du câble accessoire.

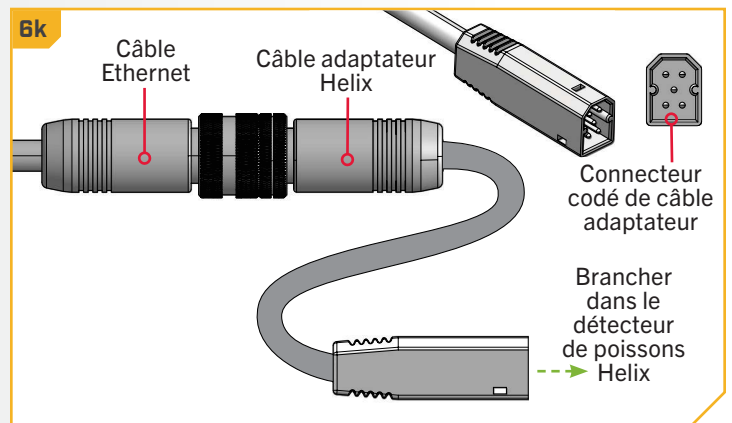
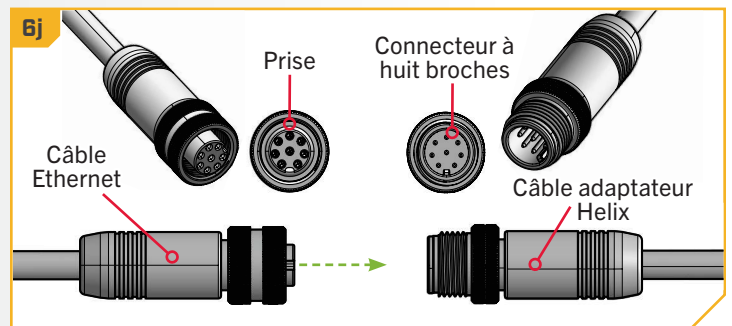

AVIS : Si vous n'êtes pas sûr des fonctionnalités avec lesquelles votre moteur de pêche à la traîne peut être installé et qui nécessitent une connexion à un périphérique de sortie, veuillez consulter la section « Identification des fonctionnalités des moteurs de pêche à la traîne et de leurs câbles associés » de ce manuel.

FIXATION DES CÂBLES ACCESSOIRES

Fixation des câbles accessoires

Avant de fixer les câbles accessoires, veuillez consulter la section « Identification des fonctionnalités des moteurs de pêche à la traîne et de leurs câbles associés » de ce document. Lors de l'identification des fonctions, il est très important de sécuriser les câbles si **deux** connexions sont présentes sous la tête de contrôle. S'il n'y a qu'**un** seul câble sous la tête de contrôle, il n'est pas nécessaire de fixer les câbles accessoires. Tous les câbles accessoires qui seront utilisés sur le moteur de pêche à la traîne doivent être acheminés et toutes les connexions, sécurisées avant de terminer l'installation dans cette section. Pour savoir comment les câbles de fonction doivent être acheminés et connectés, consultez les sections « Navigation GPS avancée » et « CHIRP à double spectre » ou « MEGA Side Imaging intégré » de ce document.

AVIS : Si un seul câble est présent sous la tête de contrôle, cette installation n'est pas applicable.

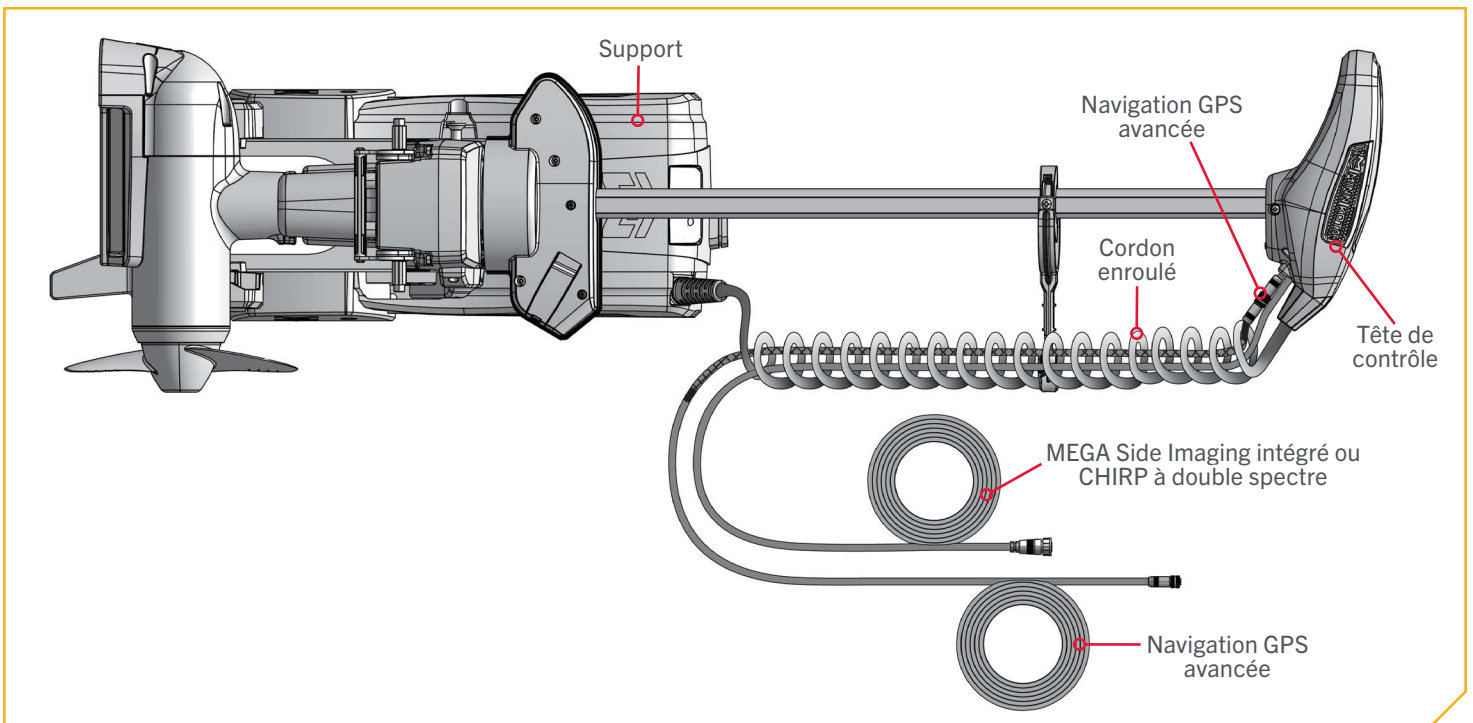

⚠ ATTENTION

Le non-respect de l'acheminement des câbles recommandé pour les fonctionnalités installées, le cas échéant, peut endommager le produit et annuler la garantie de votre produit. Acheminez les câbles en évitant les points de pincement et les autres zones qui pourraient faire en sorte que les câbles soient pliés à des angles aigus. Effectuer l'acheminement des câbles d'une tout autre façon que celle dictée peut entraîner des dommages aux câbles par un pincement ou sectionnement. Ne pas trop serrer les attache-fils, ce qui risquerait d'endommager les câbles.

1

ARTICLE(S) REQUIS



- a. Placez le moteur dans la position arrimée.

AVIS : Pour les instructions sur l'arrimage du moteur, voir la section « Arrimage et déploiement de l'Ulterra QUEST » de ce manuel.

- b. Vérifiez que tous les câbles accessoires sont connectés à un périphérique de sortie comme vous le souhaitez. Avec le moteur en position arrimée, localisez le connecteur Ethernet GPS avancé sous la tête de contrôle.
- c. Prenez un attache-câble (article n° 17) et fixez le câble Ethernet à la deuxième bobine du cordon enroulé. L'attache-câble doit être autour du câble Ethernet et du câble enroulé, mais pas du câble sonar. Une installation correcte permettra de fixer individuellement le câble Ethernet et le câble sonar à la deuxième bobine du cordon enroulé.

AVIS : Le câble sonar provient de l'usine fixé au cordon enroulé avec un attache-câble. Ne retirez pas et n'ajustez pas l'attache-câble qui retient le câble sonar.

- d. Fixez l'attache-câble et serrez-le avec vos doigts. Ne serrez pas trop, ce qui risquerait d'endommager le câble Ethernet.
- e. Laissez 6 po (15,2 cm) de jeu à l'endroit où les câbles sonar et Ethernet sortent du cordon enroulé. Enroulez tout surplus de câble dans une boucle lâche d'au moins 4 po (10,2 cm) de diamètre. L'attache-câble réutilisable peut être utilisé pour fixer l'excédent de câble.

ATTENTION

Ne serrez pas trop l'attache-câble, ce qui risquerait d'endommager les câbles.

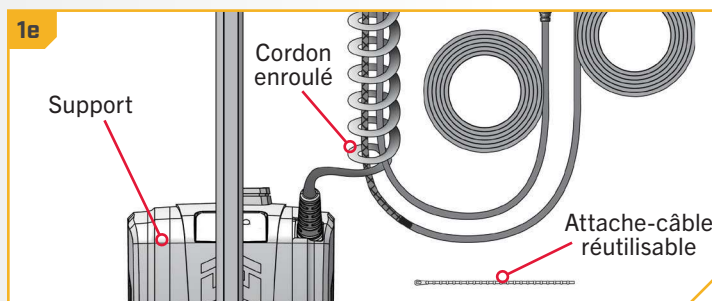
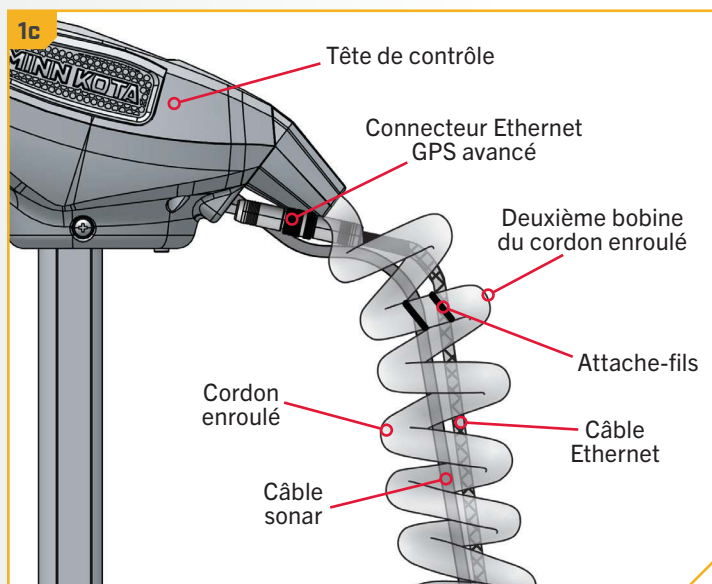

AVIS : Minn Kota recommande de faire passer les câbles accessoires par le cordon enroulé. Il n'est pas recommandé de contourner le cordon enroulé lors de l'acheminement des câbles accessoires.

AVIS : Le câble Ethernet doit être fixé à la deuxième bobine du cordon enroulé. La fixation du câble Ethernet à toute autre bobine peut endommager les câbles.

INSTALLATION DE L'HÉLICE

Installation de l'hélice

1

ARTICLE(S) REQUIS

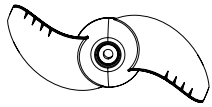

#10 x 1



#11 x 1



#12 x 1



#13 x 1



ATTENTION

Débranchez le moteur de la batterie avant d'effectuer tout travail ou entretien sur l'hélice.

- Prenez l'ergot d'entraînement (article n° 13) et glissez-le dans l'orifice de l'arbre d'armature. Placez l'ergot d'entraînement à l'horizontale en saisissant l'arbre d'armature et en le tournant avec l'ergot d'entraînement en place.
- Alignez l'hélice (article n° 10) de manière à ce qu'elle soit à l'horizontale et parallèle à l'ergot d'entraînement. Glissez l'hélice sur l'arbre d'armature et l'ergot d'entraînement jusqu'à ce qu'elle repose contre l'appareil inférieur.
- Installez la rondelle de l'hélice (article n° 11) et l'écrou de l'hélice (article n° 12) sur l'extrémité de l'arbre d'armature.
- Tout en maintenant l'hélice à l'horizontale, serrez l'écrou de l'hélice avec une clé à douille profonde de 9/16 po (14,3 mm). Serrez l'écrou de l'hélice à un couple de 25 à 35 po-lb (2,8 à 4 Nm).



ATTENTION

Ne serrez pas trop pour ne pas endommager l'hélice.

1a

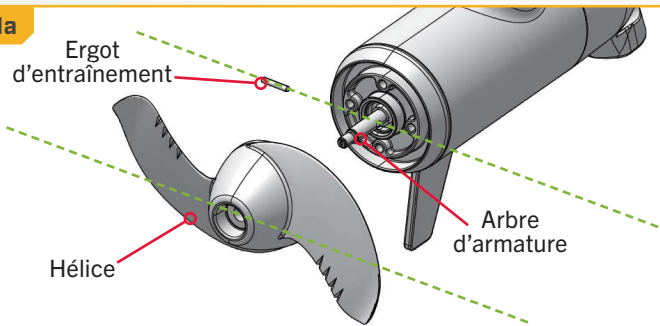

1b

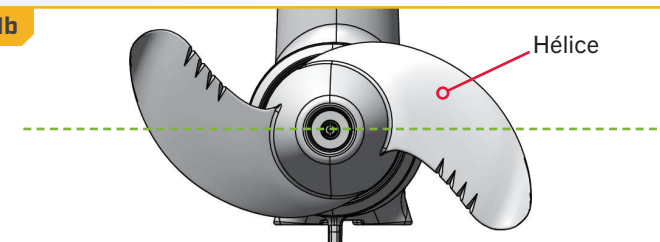

1c

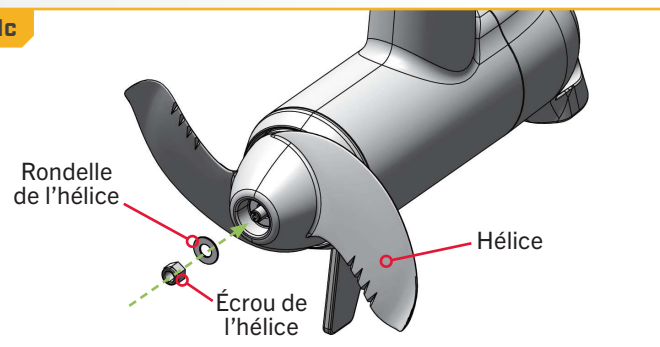

ONE-BOAT NETWORK

OPTIMISER LA PERFORMANCE DE L'ULTRERRA QUEST GRÂCE À LA TÉLÉCOMMANDE SANS FIL OU À L'APPLICATION ONE-BOAT NETWORK

Minn Kota® et Humminbird® ont uni leurs forces pour vous offrir One-Boat Network, y compris la plus récente télécommande sans fil de navigation GPS avancée et l'application One-Boat Network. La télécommande sans fil est jumelée au moteur de pêche à la traîne en usine. Pour en savoir plus sur les fonctions de la télécommande sans fil, consultez le manuel du propriétaire de la télécommande sans fil en ligne sur minnkota.johnsonoutdoors.com.

Pour tirer le meilleur parti de votre One-Boat Network, nous vous encourageons à télécharger l'application One-Boat Network sur votre appareil intelligent. L'application One-Boat Network® est une application gratuite iOS et Android que vous pouvez télécharger sur un appareil mobile, offrant ainsi un contrôle inégalé à l'aide de tous vos produits connectés à One-Boat Network. Minn Kota recommande de connecter le moteur de pêche à la traîne à l'application OBN pour faciliter ces étapes. Pour obtenir des instructions sur le jumelage de l'application OBN au moteur de pêche à la traîne, consultez le Guide de démarrage rapide OBN inclus avec le moteur. Pour plus d'informations sur l'application OBN, consultez le manuel du propriétaire One-Boat Network en ligne sur minnkota.johnsonoutdoors.com.

L'installation de l'Ulterra QUEST par l'entremise de la télécommande sans fil ou de l'application OBN doit être complétée après l'installation de l'hélice. Assurez-vous que le moteur de pêche à la traîne est connecté à une source d'alimentation avant de régler les paramètres One-Boat Network.

AVERTISSEMENT

Veillez à ce que ni vous, ni les autres personnes ne s'approchent trop de l'hélice en rotation, que ce soit avec une partie du corps ou des objets. Le moteur est puissant et pourrait provoquer des situations périlleuses ou des blessures, pour vous ou les autres. Restez à l'écart de l'hélice et faites attention à tout engagement accidentel.

AVIS : Assurez-vous que le moteur de pêche à la traîne est connecté à une source d'alimentation avant de régler les paramètres One-Boat Network.



Icône de l'application One-Boat Network



Tableau de bord One-Boat Network sur appareil mobile

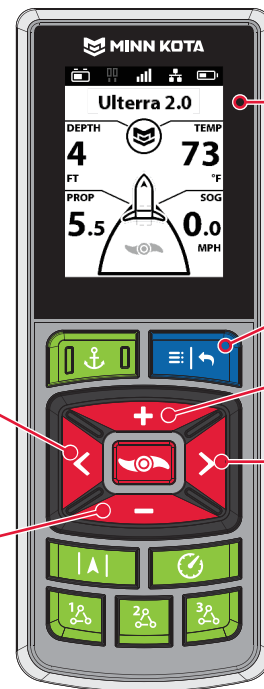

Télécommande sans fil

Menu/Arrière

Accélérer

Direction droite

Direction gauche

Ralentir

AVIS : Si la télécommande sans fil est perdue ou ne fonctionne plus pendant la navigation et que l'application One-Boat Network n'est pas disponible, déconnectez le moteur de l'alimentation pour annuler toute navigation active et arrêter l'hélice.

RÉGLAGES DE ONE-BOAT NETWORK

RÉGLAGES DE ONE-BOAT NETWORK >

DÉCALAGE DE LA QUILLE

L'Ulterra QUEST vient de l'usine avec l'unité inférieure parallèle au support. Lorsque l'unité inférieure est parallèle au support, la fonction de décalage de la quille est à zéro. Dans une installation idéale, l'unité inférieure sera parallèle à la quille, mais le support est rarement installé pour être parfaitement aligné avec la quille; donc, l'unité inférieure ne sera pas parallèle à la quille. Presque toutes les installations auront une certaine variation de la position de montage côté bâbord ou tribord du bateau. La fonction Décalage de la quille enregistre la position de l'unité inférieure lorsqu'elle est parallèle à la quille en fonction du montage décalé de la quille. Avant de régler le décalage de la quille, effectuez toutes les étapes d'installation. Cela comprend le montage du moteur de pêche à la traîne sur le bateau et l'installation de câbles d'alimentation et d'accessoires. Le décalage de la quille peut être enregistré par l'intermédiaire de la télécommande sans fil ou de l'application One-Boat Network.

AVIS : Lorsque le moteur est installé en usine, le décalage de la quille est de 0 degré. Lors de l'ajustement du décalage de la quille, toute position vers le bâbord créera un décalage de la quille à angle négatif. Toute position vers le tribord crée un angle positif.

Décalage zéro de la quille à bâbord (0°)

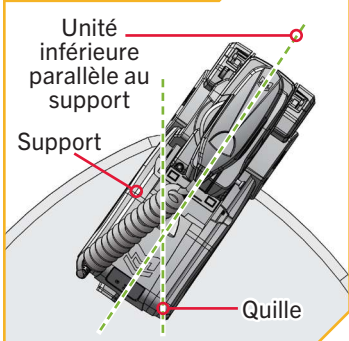

Correction du décalage de la quille à bâbord [-X°]

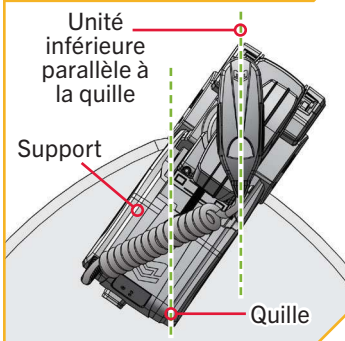

Décalage zéro de la quille à tribord (0°)

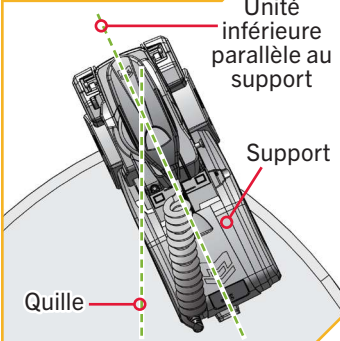

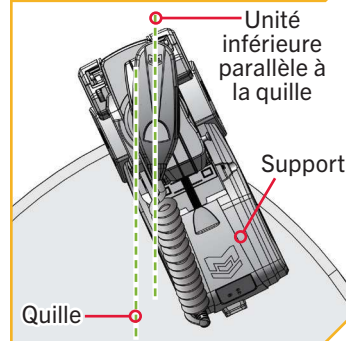

Correction du décalage de la quille à tribord [+X°]









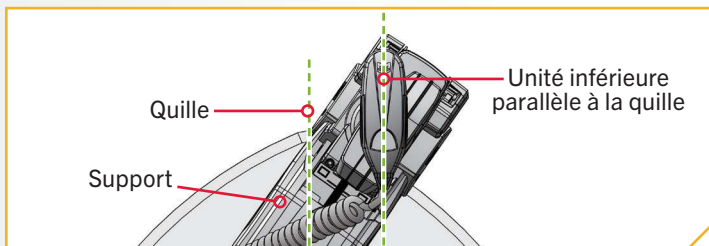
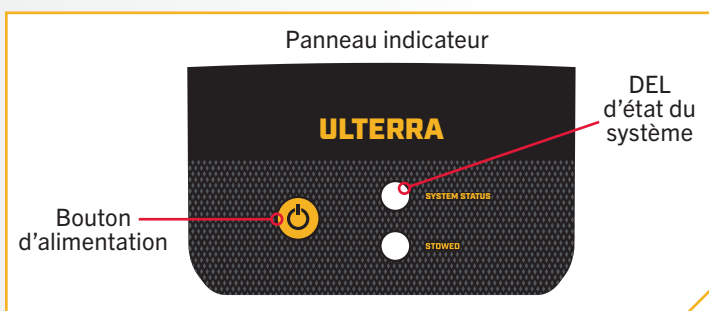

> Réglage du décalage de la quille avec la télécommande sans fil

1

- Mettez le moteur de pêche à la traîne sous tension en appuyant sur le bouton d'alimentation  sur le panneau indicateur. Lorsque le moteur de pêche à la traîne est allumé, le voyant d'état du système  est bleu.
- Avec la télécommande sans fil, la pédale ou l'application One-Boat Network (OBN) jumelé à un appareil mobile, dirigez le moteur de sorte que la tête de contrôle et l'unité inférieure soient parallèles à la quille.







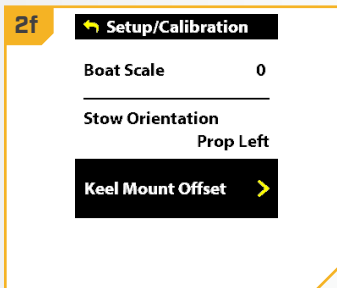
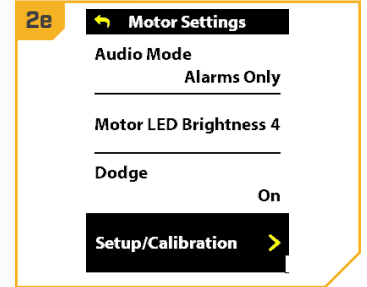
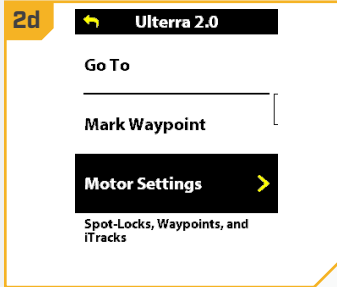

2

- c. Appuyez sur le bouton Menu  de la télécommande sans fil.
- d. Utilisez le bouton Accélérer  ou Ralentir  pour trouver le menu Réglages du moteur. Utilisez le bouton Direction droite  pour sélectionner Réglages du moteur.
- e. Dans le menu Réglages du moteur, utilisez le bouton Accélérer  ou Ralentir  pour trouver Configuration/Calibrage.
- f. Dans le menu Configuration/Calibrage, utilisez le bouton Accélérer  ou Ralentir  pour trouver le décalage de support de la quille. Utilisez le bouton Direction droite  pour sélectionner Décalage de support de la quille.



3

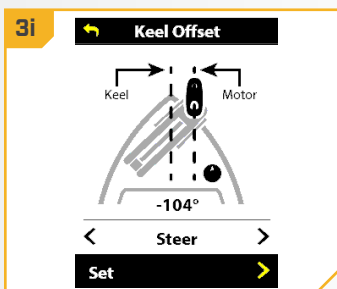
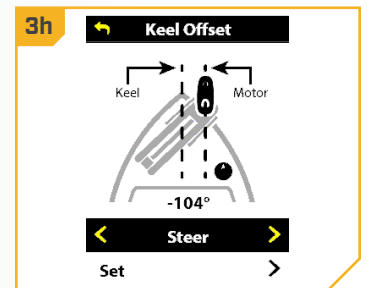
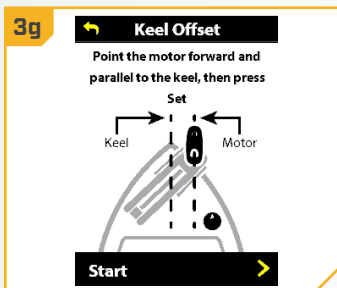

- g. Passez en revue tous les avertissements de sécurité. Utilisez le bouton Direction droite  pour sélectionner Commencer et commencer le processus.
- h. Utilisez le bouton Direction gauche  ou Direction droite  pour pointer le moteur vers l'avant et parallèlement à la quille.
- i. Lorsque vous êtes satisfait de l'emplacement du moteur de pêche à la traîne, utilisez le bouton Accélérer  ou Ralentir  pour défiler jusqu'à Régler. Utilisez le bouton Direction droite  pour sélectionner Régler. Le degré de décalage est affiché en bas du tableau de bord.



DÉCALAGE DE LA QUILLE

➤ Régler le décalage de la quille avec l'application One-Boat Network

1

- Mettez le moteur de pêche à la traîne sous tension en appuyant sur le bouton d'alimentation  sur le panneau indicateur. Lorsque le moteur de pêche à la traîne est allumé, le voyant d'état du système  est bleu.
- Avec la télécommande sans fil, la pédale ou l'application One-Boat Network (OBN) jumelé à un appareil mobile, dirigez le moteur de sorte que la tête de contrôle et l'unité inférieure soient parallèles à la quille.

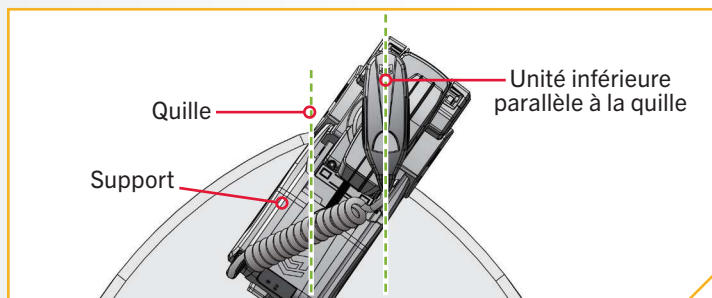
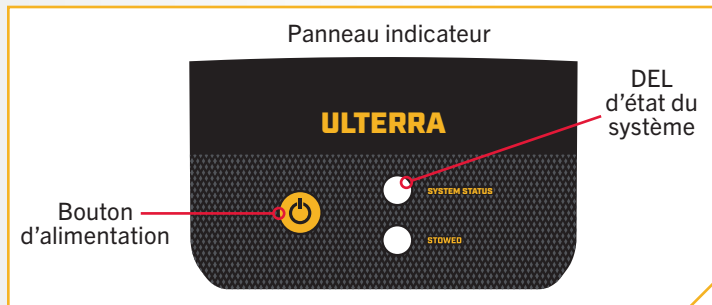

2

- Ouvrez l'application One-Boat Network (OBN) sur l'appareil mobile. Assurez-vous que l'appareil mobile est jumelé au moteur de pêche à la traîne.
- À partir de l'écran d'accueil OBN, touchez le menu Moteur. Le menu Moteur ouvre l'écran d'accueil Moteur.
- Avant l'ouverture de l'écran d'accueil Moteur, touchez Accepter sur le message-guide à l'écran.

AVIS : Le message-guide à l'écran ne s'affichera qu'une fois, chaque fois que l'application est lancée. Si le message-guide s'affiche, l'écran d'accueil Moteur apparaît.

- Sur l'écran d'accueil Moteur, repérez le bouton Paramètres du moteur dans le coin supérieur droit et touchez-le.

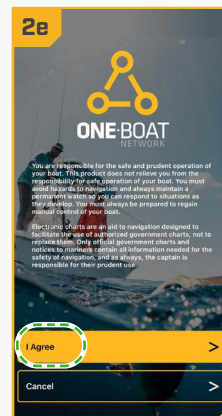
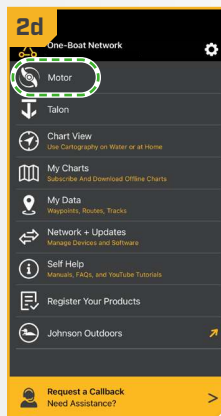

3

- g. Dans le menu Paramètres du moteur, trouvez et touchez Configuration et calibrage.
- h. Dans Configuration et calibrage, trouvez et touchez Décalage de support de la quille.
- i. Passez en revue tous les avertissements de sécurité. Suivez les instructions dans l'application One-Boat Network. Si le positionnement du moteur de pêche à la traîne pointe vers l'avant et parallèlement à la quille, appuyez sur Réglage. Le degré de décalage apparaît en bas de l'écran de l'application.

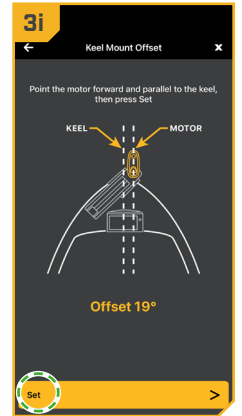
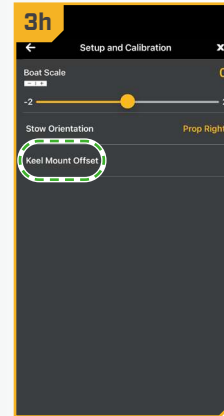
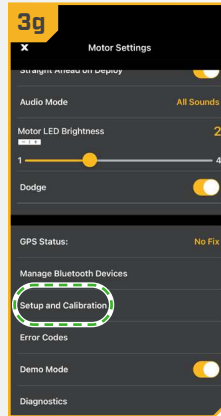

4

- j. Si le moteur de pêche à la traîne doit être ajusté, repérez le bouton Retour dans le coin supérieur gauche de l'écran de l'application. Touchez trois fois le bouton Retour jusqu'à ce que s'affiche l'écran d'accueil Moteur.
- k. Utilisez le bouton Direction droite > et Direction gauche < pour pointer le moteur vers l'avant et parallèlement à la quille.
- l. Lorsque vous êtes satisfait de l'emplacement du moteur de pêche à la traîne, repérez et touchez le bouton Réglages du moteur dans le coin supérieur droit.
- m. Dans le menu Paramètres du moteur, trouvez et touchez Configuration et calibrage.
- n. Dans Configuration et calibrage, trouvez et touchez Décalage de support de la quille. Si le positionnement du moteur de pêche à la traîne pointe vers l'avant et parallèlement à la quille, appuyez sur Réglage.
- o. Le degré de décalage apparaît en bas de l'écran de l'application. Touchez Retour pour fermer le Décalage de support de la quille et revenir à l'écran d'accueil.

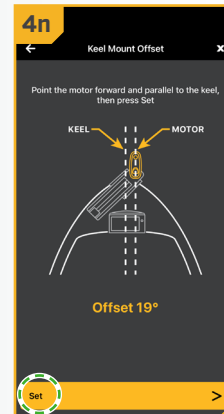
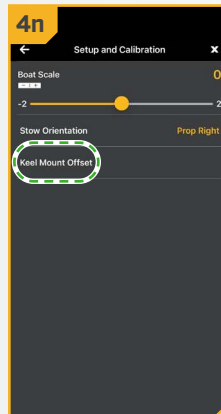
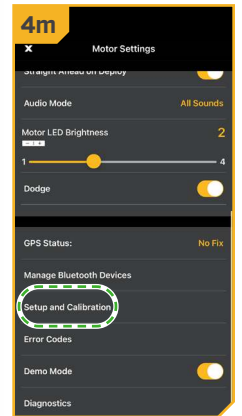

DÉPLOIEMENT DIRECT

DÉPLOIEMENT DIRECT

Minn Kota recommande de régler le décalage de la quille lorsque la position de l'unité inférieure est parallèle à la quille. Enregistrez le décalage de la quille avant d'explorer la fonction Déploiement direct. La fonction Déploiement direct utilise la position enregistrée dans la fonction Décalage de la quille pour savoir où positionner l'unité inférieure pour qu'elle soit parallèle à la quille.

Lorsque la fonction Déploiement direct est activée, l'unité inférieure tourne automatiquement en position de décalage de la quille lorsque déployé. Par défaut, l'unité inférieure sera parallèle à la quille lorsque le support est parallèle à la quille. Si le décalage de la quille a été programmé à un autre angle, la fonction Déploiement direct corrige la position pour correspondre à l'angle de décalage de la quille corrigé lorsqu'elle est activée. Si le déploiement direct est désactivé, le moteur de pêche à la traîne ne corrige la position dans aucune direction.

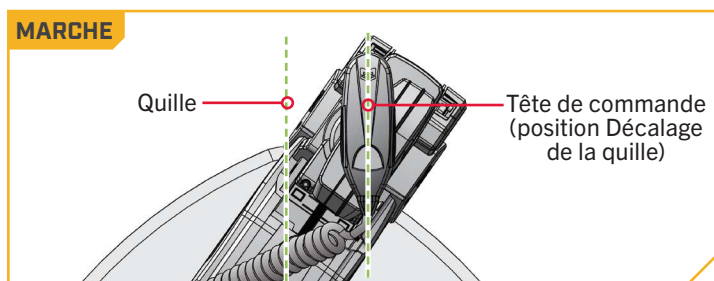
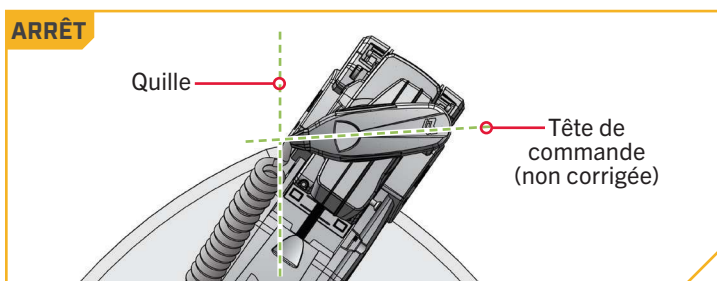

► Pour activer le déploiement direct avec la télécommande sans fil

1

- Le moteur allumé, appuyez sur le bouton Menu de la télécommande sans fil.
- Utilisez le bouton Accélérer ou Ralentir pour trouver le menu Réglages du moteur. Utilisez le bouton Direction droite pour sélectionner Réglages du moteur.
- Dans le menu Réglages du moteur, utilisez le bouton Accélérer ou Ralentir pour trouver le Déploiement direct.
- Par défaut, le Déploiement direct est désactivé.
- Utilisez le bouton Direction droite pour basculer entre « marche » et « arrêt ».

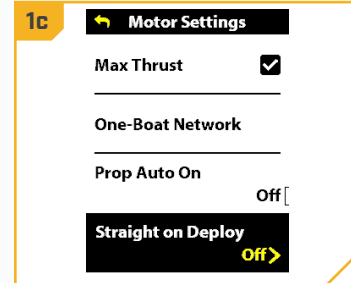
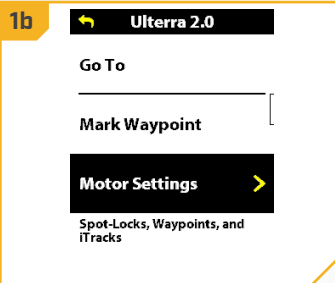

► Pour basculer directement sur Déployer avec l'application One-Boat Network

1

- Ouvrez l'application One-Boat Network (OBN) sur un appareil mobile. Assurez-vous que l'appareil mobile est jumelé au moteur de pêche à la traîne et que le moteur est « en marche ».
- À partir de l'écran d'accueil OBN, touchez le menu Moteur. Le menu Moteur ouvre l'écran d'accueil Moteur.
- Avant l'ouverture de l'écran d'accueil Moteur, touchez Accepter sur le message-guide à l'écran.

AVIS : Le message-guide à l'écran ne s'affichera qu'une fois, chaque fois que l'application est lancée. Si le message-guide s'affiche, l'écran d'accueil Moteur apparaît.

- Sur l'écran d'accueil Moteur, repérez le bouton Paramètres du moteur dans le coin supérieur droit et touchez-le.

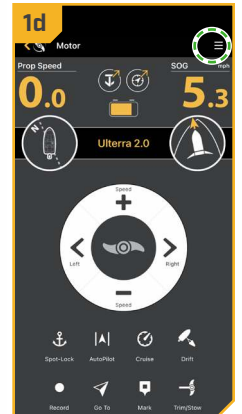
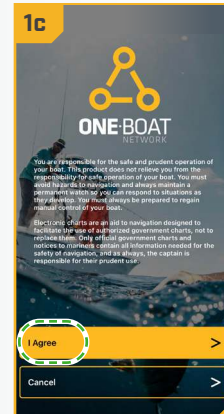
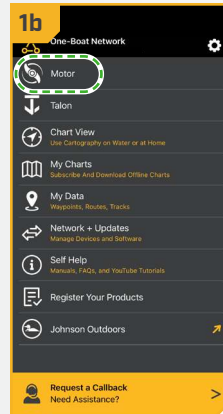

2

- Dans le menu Paramètres du moteur, trouvez le bouton Déploiement direct. Appuyez pour activer et désactiver le bouton. Lorsque le bouton est mis en surbrillance en jaune, il est activé.

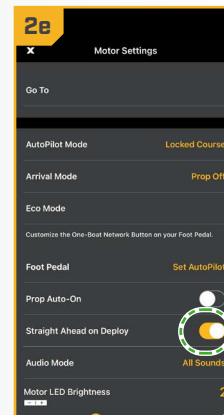
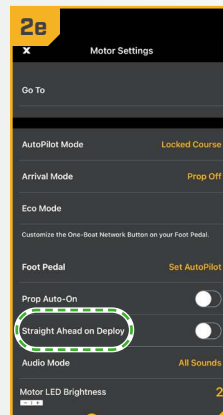

ORIENTATION D'ARRIMAGE

ORIENTATION D'ARRIMAGE

L'orientation d'arrimage est un terme utilisé pour décrire la position de l'unité inférieure et celle de l'hélice lorsque le moteur est arrimé. L'unité inférieure tourne automatiquement en orientation d'arrimage lors de l'arrimage du moteur. L'orientation d'arrimage peut être réglée à Hélice à gauche ou à Hélice à droite à l'aide de la télécommande sans fil ou de l'application One-Boat Network. Le réglage d'usine par défaut de l'unité inférieure est Hélice à gauche. Ajuster l'orientation d'arrimage permet de personnaliser l'installation en fonction du positionnement du bateau pour une installation à bâbord ou à tribord et pour prendre en charge les applications de pêche ou de remorquage.

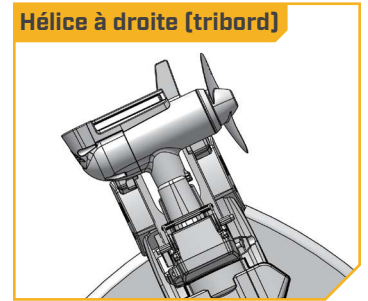
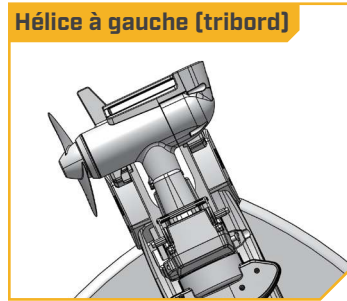
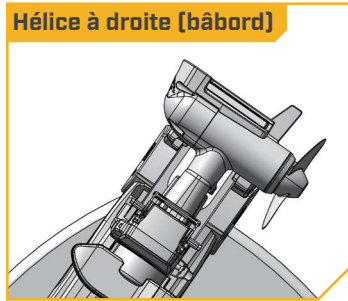
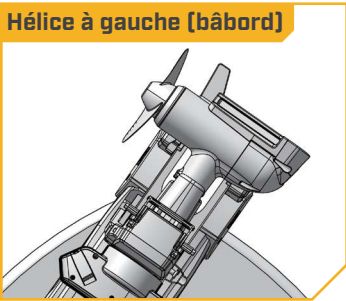

› Réglage de l'orientation d'arrimage avec la télécommande sans fil

- 1**
- a. Le moteur de pêche à la traîne allumé, appuyez sur le bouton Menu de la télécommande sans fil.
 - b. Utilisez le bouton Accélérer ou Ralentir pour trouver le menu Réglages du moteur. Utilisez le bouton Direction droite pour sélectionner Réglages du moteur.
 - c. Dans le menu Réglages du moteur, utilisez le bouton Accélérer ou Ralentir pour trouver Configuration/Calibrage. Utilisez Direction droite pour ouvrir le menu Configuration/Calibrage.

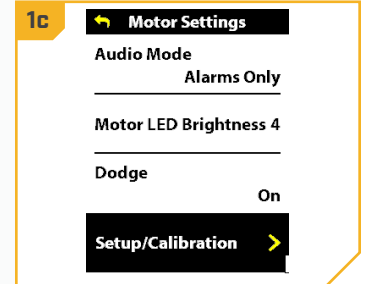
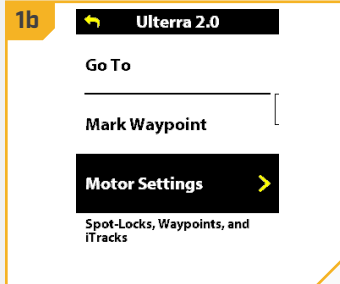

- 2**
- d. Dans le menu Configuration/Calibrage du moteur, utilisez le bouton Accélérer ou Ralentir pour trouver Configuration/Calibrage. Utilisez Direction droite pour ouvrir le menu Orientation d'arrimage.
 - e. Dans le menu Orientation d'arrimage, utilisez les boutons Ralentir ou Accélérer pour passer entre Hélice à gauche et Hélice à droite. Utilisez le bouton Direction droite pour sélectionner l'orientation d'arrimage désirée.

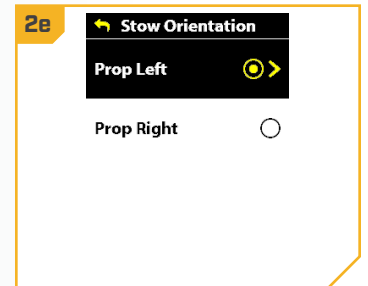
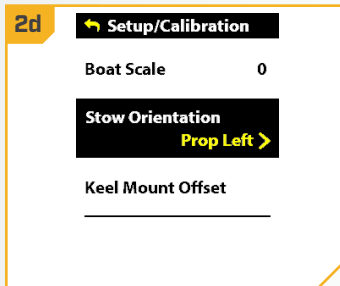

➤ Réglage de l'orientation d'arrimage avec l'application One-Boat Network

1

- Ouvrez l'application One-Boat Network (OBN) sur un appareil mobile. Assurez-vous que l'appareil mobile est jumelé au moteur de pêche à la traîne et que le moteur est « en marche ».
- À partir de l'écran d'accueil OBN, touchez le menu Moteur. Le menu Moteur ouvre l'écran d'accueil Moteur.
- Avant l'ouverture de l'écran d'accueil Moteur, touchez Accepter sur le message-guide à l'écran.

AVIS : Le message-guide à l'écran ne s'affichera qu'une fois, chaque fois que l'application est lancée. Si le message-guide s'affiche, l'écran d'accueil Moteur apparaît.

- Sur l'écran d'accueil Moteur, repérez le bouton Paramètres du moteur dans le coin supérieur droit et touchez-le.

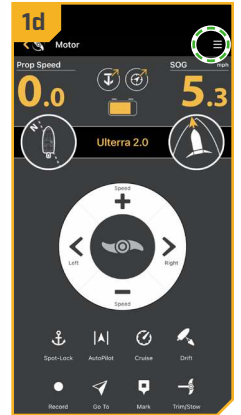
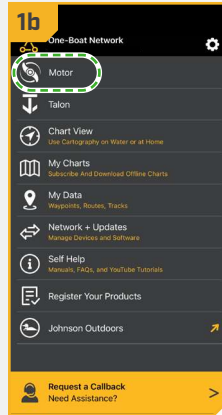

2

- Dans le menu Paramètres du moteur, trouvez et touchez Configuration et calibrage.
- Dans Configuration et calibrage, trouvez et appuyez sur Orientation d'arrimage.
- Réglez la fonction à Hélice à droite ou à Hélice à gauche.

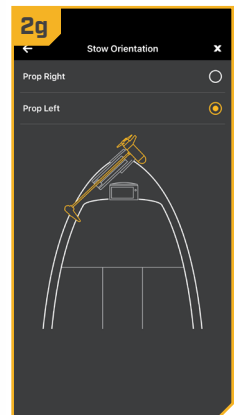
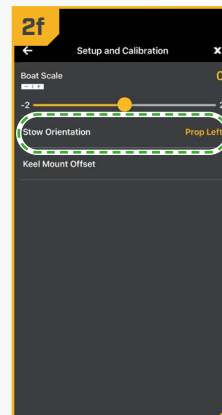
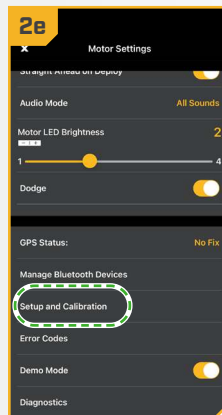

TAILLE DU BATEAU







TAILLE DU BATEAU

Les performances du moteur de pêche à la traîne peuvent être affectées par des facteurs tels que, mais sans s'y limiter, le vent, les conditions de l'eau, les spécifications du bateau, l'état de la batterie, le câblage, etc. La taille de bateau fournit une méthode d'ajustement de la performance du moteur de pêche à la traîne pour tenir compte de ces variables et d'autres variables. L'Ulterra QUEST vient de l'usine avec la taille du bateau réglée à zéro. La taille du bateau peut être réglée vers le haut (+2) ou vers le bas (-2) pour augmenter ou diminuer la façon dont le logiciel de commande du moteur applique la puissance en utilisant un mode de navigation comme Spot-Lock.

Un exemple montrant la nécessité de réduire la taille du bateau serait lorsque vous utilisez le Spot-Lock et que le moteur corrige trop ou effectue des ajustements fréquents. Dans ce cas, essayez de réduire la taille du bateau de -1 pour réduire ce comportement. Si le comportement persiste, réduisez la taille du bateau à -2. Un exemple montrant la nécessité d'augmenter la taille du bateau en utilisant le Spot-Lock serait que le moteur s'éloigne fréquemment de son emplacement cible ou a besoin d'aide pour apporter des corrections. Essayez d'augmenter la taille du bateau à +1 pour améliorer la précision du moteur de pêche à la traîne dans ce cas. Si le comportement persiste, augmentez la taille du bateau à +2.

➤ Réglage de la taille du bateau avec la télécommande sans fil

1

- Le moteur allumé, appuyez sur le bouton Menu  de la télécommande sans fil.
- Utilisez le bouton Accélérer  ou Ralentir  pour trouver le menu Réglages du moteur. Utilisez le bouton Direction droite  pour sélectionner Réglages du moteur.
- Dans le menu Réglages du moteur, utilisez le bouton Accélérer  ou Ralentir  pour trouver Configuration/Calibrage.



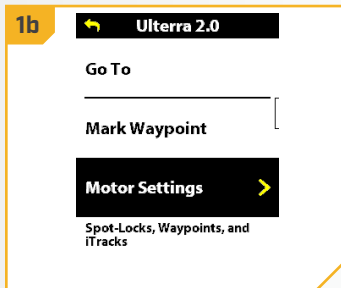

1b

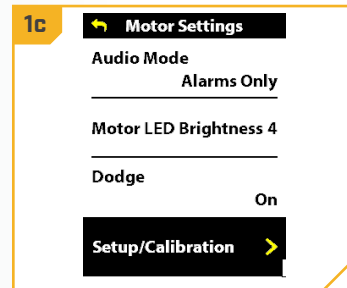

1c



2

- Dans le menu Configuration/Calibrage, utilisez le bouton Accélérer  ou Ralentir  pour trouver Taille du bateau.
- Utilisez le bouton Direction gauche  ou Direction droite  pour régler la taille du bateau à l'un des cinq réglages suivants : -2, -1, 0, 1 ou 2.

2d

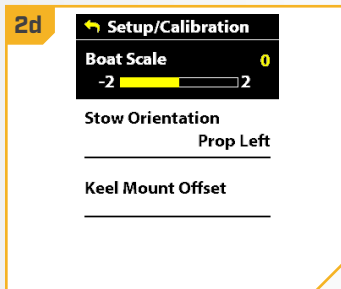

➤ Réglage de la taille du bateau avec l'application One-Boat Network

1

- Ouvrez l'application One-Boat Network (OBN) sur un appareil mobile. Assurez-vous que l'appareil mobile est jumelé au moteur de pêche à la traîne et que le moteur est « en marche ».
- À partir de l'écran d'accueil OBN, touchez le menu Moteur. Le menu Moteur ouvre l'écran d'accueil Moteur.
- Avant l'ouverture de l'écran d'accueil Moteur, touchez Accepter sur le message-guide à l'écran.

AVIS : Le message-guide à l'écran ne s'affichera qu'une fois, chaque fois que l'application est lancée. Si le message-guide s'affiche, l'écran d'accueil Moteur apparaît.

- Sur l'écran d'accueil Moteur, repérez le bouton Paramètres du moteur dans le coin supérieur droit et touchez-le.

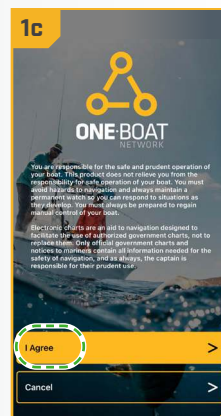
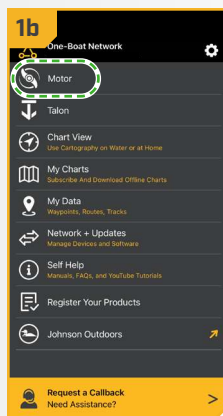

2

- Dans le menu Paramètres du moteur, trouvez et touchez Configuration et calibrage.
- Dans Configuration et calibrage, trouvez et appuyez sur Taille du bateau.
- Réglez la fonction pour augmenter ou diminuer la Taille du bateau.

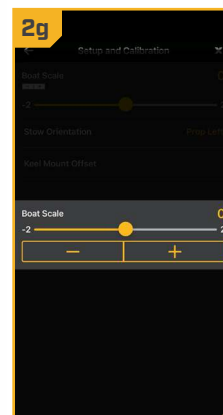
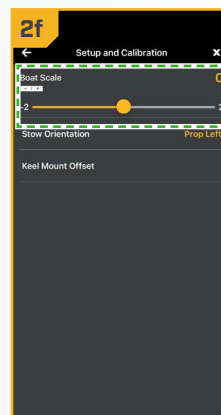
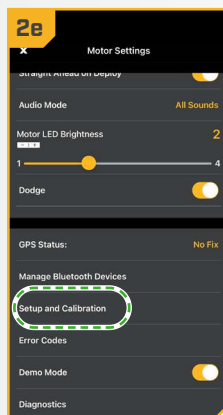

BOUTONS ONE-BOAT NETWORK



BOUTONS ONE-BOAT NETWORK >

Les moteurs de pêche à la traîne Minn Kota équipés d'un système de navigation GPS avancée sont compatibles avec les dispositifs activés par One-Boat Network (OBN), comme la télécommande sans fil et la pédale. Les fonctions OBN peuvent être activées et désactivées à l'aide de boutons OBN personnalisables sur la télécommande sans fil et la pédale. La fonction des boutons OBN peut être personnalisée selon les préférences de l'utilisateur pour améliorer le fonctionnement du produit OBN. Les boutons OBN personnalisables comprennent :

1. Les quatre boutons One-Boat Network de la télécommande sans fil
2. Le bouton One-Boat Network de la pédale





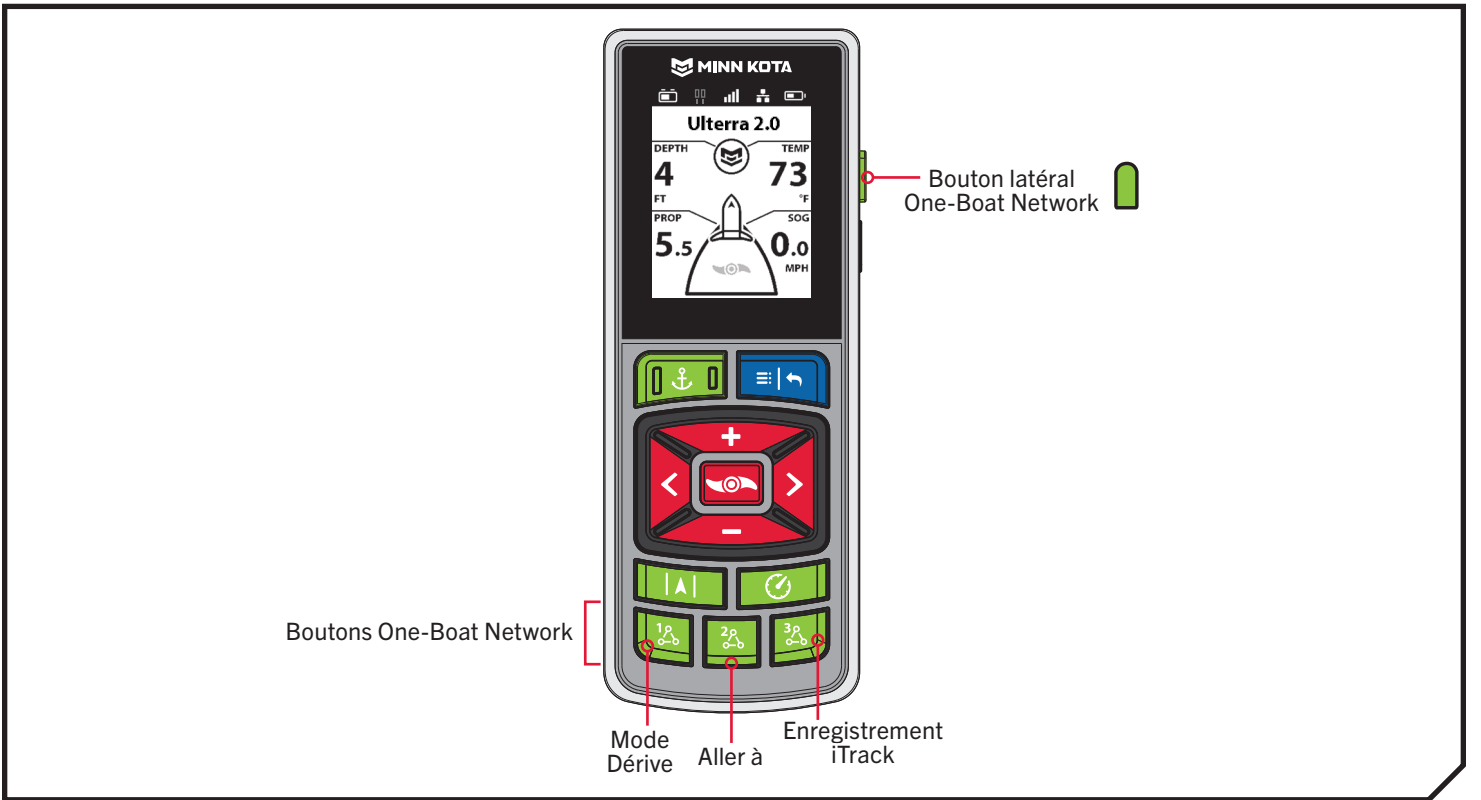



PERSONNALISER LES QUATRE BOUTONS ONE-BOAT NETWORK DE LA TÉLÉCOMMANDE SANS FIL



| Boutons par défaut One-Boat Network | | | |
|-------------------------------------|-------------|--|-----------------------|
| | Mode Dérive | | Enregistrement iTrack |
| | Aller à | | Mode Déploiement |

PERSONNALISER LES QUATRE BOUTONS ONE-BOAT NETWORK DE LA TÉLÉCOMMANDE SANS FIL











Les fonctions de One-Boat Network sont activées et désactivées à l'aide des boutons One-Boat Network sur la télécommande sans fil. Les boutons One-Boat Network peuvent être personnalisés pour commander les fonctions suivantes, selon votre configuration :

| Fonction | Icône | Description |
|-----------------------|---|--|
| Mode Dérive |  | Le mode Dérive est la fonction par défaut du bouton 1 OBN. Appuyez une fois pour activer le mode Dérive. Appuyez une deuxième fois pour ajuster le cap. |
| Aller à |  | Aller à est la valeur par défaut du bouton 2 OBN. Appuyez une fois pour ouvrir le menu Aller à. Les options Aller à sont Spot-Lock, Point de cheminement, iTrack et Dérive. |
| Enregistrement iTrack |  | Enregistrement iTrack est la fonction par défaut du bouton 3 OBN. Appuyez une fois pour commencer à enregistrer un iTrack. Appuyez une deuxième fois pour enregistrer l'iTrack. |
| Point de cheminement |  | Marquer un point de cheminement doit d'abord être personnalisé sur l'un des boutons OBN. Appuyez une fois pour enregistrer un point de cheminement. |
| Vitesse maximale |  | La vitesse maximale doit d'abord être personnalisée sur l'un des boutons OBN. Appuyez deux fois pour la vitesse maximale. Appuyez une fois pour revenir à la vitesse précédente. |
| Talon/Raptor |  | La fonction d'ancrage en eau peu profonde doit d'abord être personnalisée sur l'un des boutons OBN. La fonction d'ancrage en eau peu profonde s'affiche comme Talon ou Raptor, selon votre configuration. Appuyez deux fois pour déployer l'ancre. Appuyez une fois pour interrompre ou ranger l'ancre. |
| Mode Déploiement |  | Le mode Déploiement est la fonction par défaut du bouton latéral OBN sur les moteurs de pêche à la traîne avec une fonction d'arrimage/de déploiement et de compensation. La fonction Mode de déploiement s'affichera comme Ulterra. Appuyez une fois sur le bouton latéral OBN pour afficher le menu Ulterra. |

PERSONNALISER LES QUATRE BOUTONS ONE-BOAT NETWORK DE LA TÉLÉCOMMANDE SANS FIL





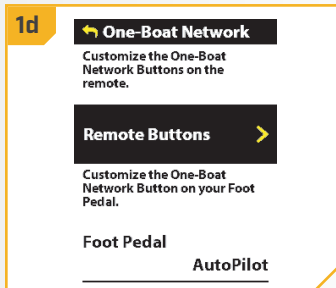
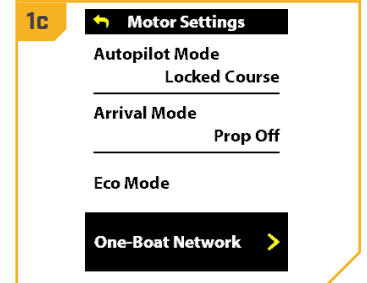
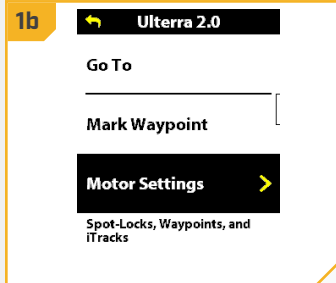

Personnalisez les quatre boutons One-Boat Network de la télécommande sans fil

1

- Sur la télécommande sans fil, appuyez sur le bouton Menu  pour ouvrir le menu Moteur.
- Dans le menu Moteur, utilisez le bouton Ralentir  ou Accélérer  pour trouver le menu Réglages du moteur. Utilisez le bouton Direction droite  pour sélectionner Réglages du moteur.
- Dans Réglages du moteur, utilisez le bouton Ralentir  ou le bouton Accélérer  pour trouver le menu One-Boat Network. Utilisez le bouton Direction droite  pour sélectionner One-Boat Network.
- Dans le menu One-Boat Network, utilisez le bouton Ralentir  ou le bouton Accélérer  pour trouver les boutons de la télécommande. Utilisez le bouton Direction droite  pour sélectionner les boutons de la télécommande.



2

- Utilisez le bouton Ralentir  ou Accélérer  pour mettre en surbrillance le bouton OBN pour personnaliser. Il existe quatre options : Bouton 1, Bouton 2, Bouton 3 ou Bouton latéral. Appuyez sur le bouton Direction droite  pour sélectionner.
- Utilisez le bouton Accélérer  ou Ralentir  pour faire défiler les options. Utilisez le bouton Direction droite  pour sélectionner la fonction.

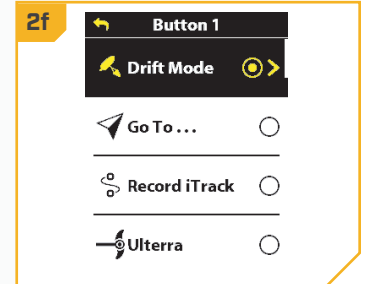
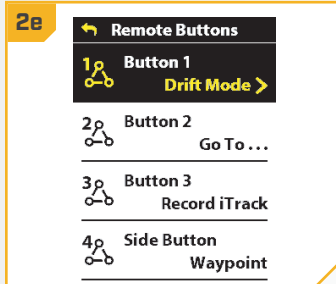

AVIS : Le bouton radio situé à côté de la fonction désirée est sélectionné tandis que le bouton Direction droite  est utilisé pour personnaliser la fonction. Les options de fonction disponibles apparaissent selon le moteur de pêche à la traîne et les autres appareils du réseau du système de navigation GPS avancée.

AVIS : Pour une personnalisation rapide, appuyez longuement sur le bouton OBN que vous souhaitez personnaliser pour afficher rapidement l'écran de personnalisation.

- Appuyez sur le bouton Menu  et maintenez-le enfoncé pour fermer la page et revenir à l'écran d'accueil.

PERSONNALISER LE BOUTON ONE-BOAT NETWORK DE LA PÉDALE

PERSONNALISER LE BOUTON ONE-BOAT NETWORK DE LA PÉDALE

Les moteurs de pêche à la traîne Minn Kota équipés d'un système de navigation GPS avancée sont compatibles avec les dispositifs activés par One-Boat Network, comme la pédale. Les fonctions de One-Boat Network sont activées et désactivées à l'aide du bouton One-Boat Network  de la pédale. Ce bouton peut être personnalisé au moyen de la télécommande sans fil ou de l'application One-Boat Network sur un appareil mobile jumelé.

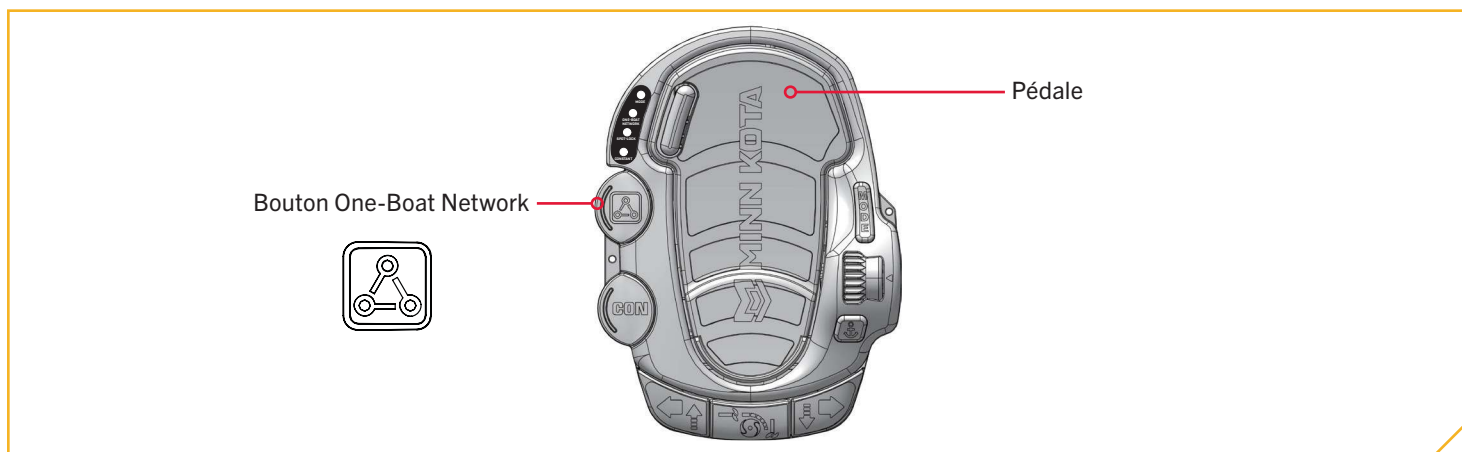







Le bouton One-Boat Network  de la pédale peut être personnalisé pour commander les fonctions suivantes :

| Fonction | Fonctionnement | Voyant DEL d'indication |
|--|--|---|
| Système AutoPilot (par défaut) | Activer et désactiver le système AutoPilot | Le voyant DEL rouge s'allume lorsque le système AutoPilot est activé et reste allumé jusqu'à ce que le système AutoPilot soit désactivé. |
| Point de cheminement | Marquage d'un point de cheminement | Le voyant DEL rouge s'allume lorsque le bouton One-Boat Network est enfoncé, puis s'éteint pour indiquer qu'un point de cheminement a été marqué. |
| Ancrage en eau peu profonde (Raptor/Talon) | Déployer et rétracter un Raptor/Talon | Le voyant DEL rouge clignote en continu lorsque l'ancre pour eaux peu profondes se déploie ou se rétracte. Le voyant DEL rouge reste allumé lorsque l'ancre est dans n'importe quel état de déploiement, y compris lorsque celui-ci est mis en pause. Le voyant DEL rouge s'éteint lorsque l'ancre est entièrement rétractée. |

PERSONNALISER LE BOUTON ONE-BOAT NETWORK DE LA PÉDALE





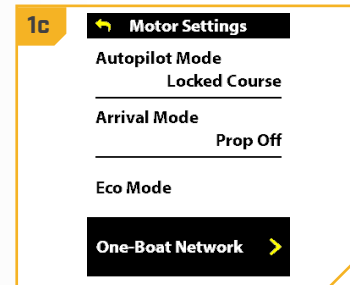
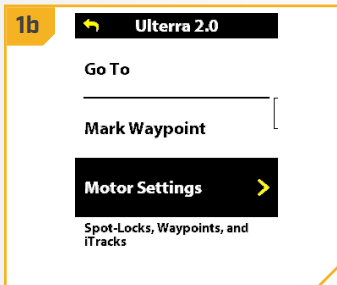

Personnaliser le bouton OBN de la pédale avec la télécommande sans fil

1

- Le moteur de pêche à la traîne allumé, appuyez sur le bouton Menu  de la télécommande sans fil.
- Dans le menu Moteur, utilisez le bouton Ralentir  ou Accélérer  pour trouver le menu Réglages du moteur. Utilisez le bouton Direction droite  pour sélectionner Réglages du moteur.
- Dans Réglages du moteur, utilisez le bouton Ralentir  ou le bouton Accélérer  pour trouver le menu One-Boat Network. Utilisez le bouton Direction droite  pour sélectionner One-Boat Network.



2

- Dans le menu One-Boat Network, utilisez le bouton Ralentir  ou le bouton Accélérer  pour trouver la pédale. Utilisez le bouton Direction droite  pour sélectionner le menu Pédale.
- Dans le menu Pédale, utilisez le bouton Ralentir  ou le bouton Accélérer  pour trouver la fonction souhaitée. Utilisez le bouton Direction droite  pour sélectionner la fonction.
- Appuyez sur le bouton Menu  et maintenez-le enfoncé pour fermer la page et revenir à l'écran d'accueil.

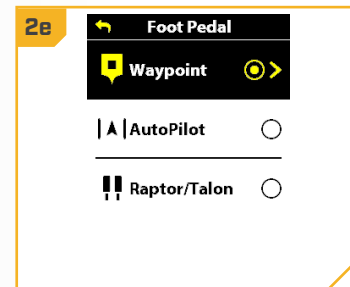
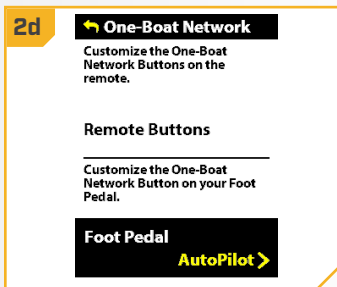

AVIS : Le bouton radio situé à côté de la fonction désirée est sélectionné tandis que le bouton Direction droite  est utilisé pour personnaliser la fonction. La fonction AutoPilot est la sélection par défaut pour les moteurs de pêche à la traîne Ulterra QUEST. Les options de fonction disponibles apparaissent selon le moteur de pêche à la traîne et les autres appareils du réseau du système de navigation GPS avancée.

PERSONNALISER LE BOUTON ONE-BOAT NETWORK DE LA PÉDALE

➤ Personnaliser le bouton One-Boat Network de la pédale grâce à l'application One-Boat Network

1

- Ouvrez l'application One-Boat Network (OBN) sur un appareil mobile. Assurez-vous que l'appareil mobile est jumelé au moteur de pêche à la traîne et que le moteur est « en marche ».
- À partir de l'écran d'accueil OBN, touchez le menu Moteur. Le menu Moteur ouvre l'écran d'accueil Moteur.
- Avant l'ouverture de l'écran d'accueil Moteur, touchez Accepter sur le message-guide à l'écran.

AVIS : Le message-guide à l'écran ne s'affichera qu'une fois, chaque fois que l'application est lancée. Si le message-guide s'affiche, l'écran d'accueil Moteur apparaît.

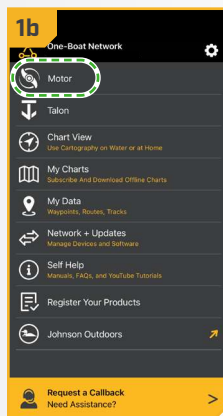

2

- Sur l'écran d'accueil Moteur, repérez le bouton Paramètres du moteur dans le coin supérieur droit et touchez-le.
- Dans le menu Paramètres du moteur, repérez Pédale et appuyez dessus.
- Dans le menu Pédale, appuyez sur la fonction souhaitée. Le bouton radio situé à côté de la fonction sélectionnée est mis en surbrillance.



SCHÉMA DE CÂBLAGE DU MOTEUR

ULTRERA QUEST

Le schéma de câblage de moteur suivant s'applique à tous les modèles Ulterra QUEST. Le sonar est soit un CHIRP à double spectre ou un MEGA Side Imaging intégré.

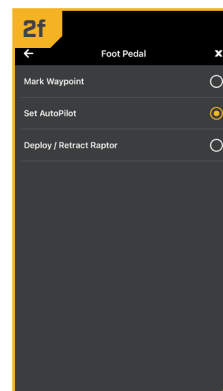
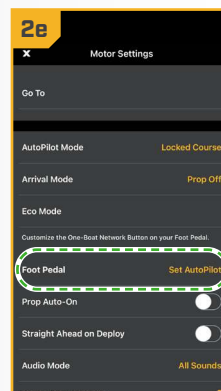
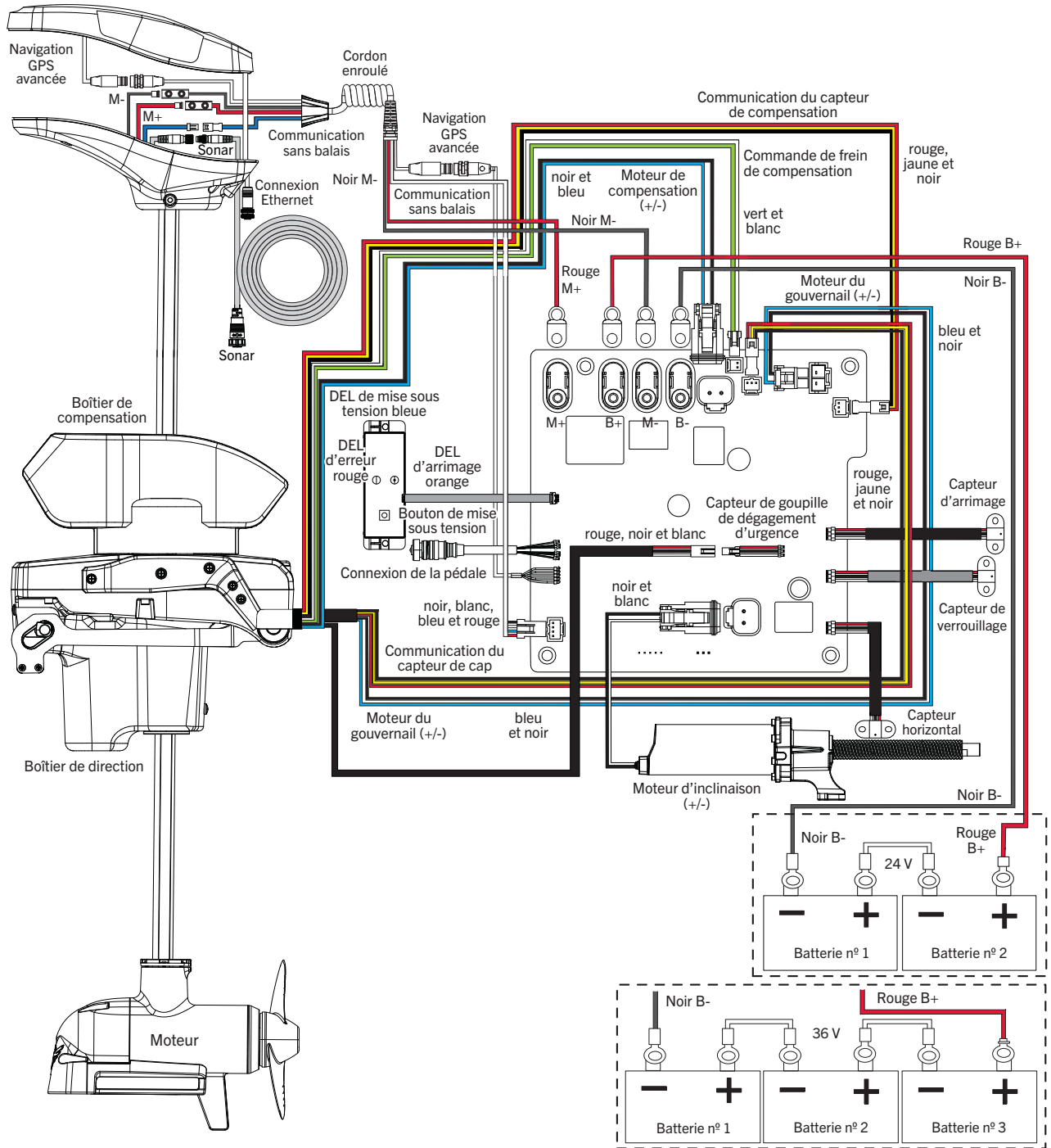

AVIS : il s'agit d'un schéma multitenion. Revérifiez la tension de votre moteur afin d'effectuer les raccordements appropriés. Les dispositifs de protection contre les surintensités ne figurent pas dans cette illustration.

UTILISATION ET RÉGLAGE DU MOTEUR

CARACTÉRISTIQUES DU SUPPORT

Prenez connaissance des fonctionnalités du moteur afin de maximiser les capacités qu'offre ce produit.

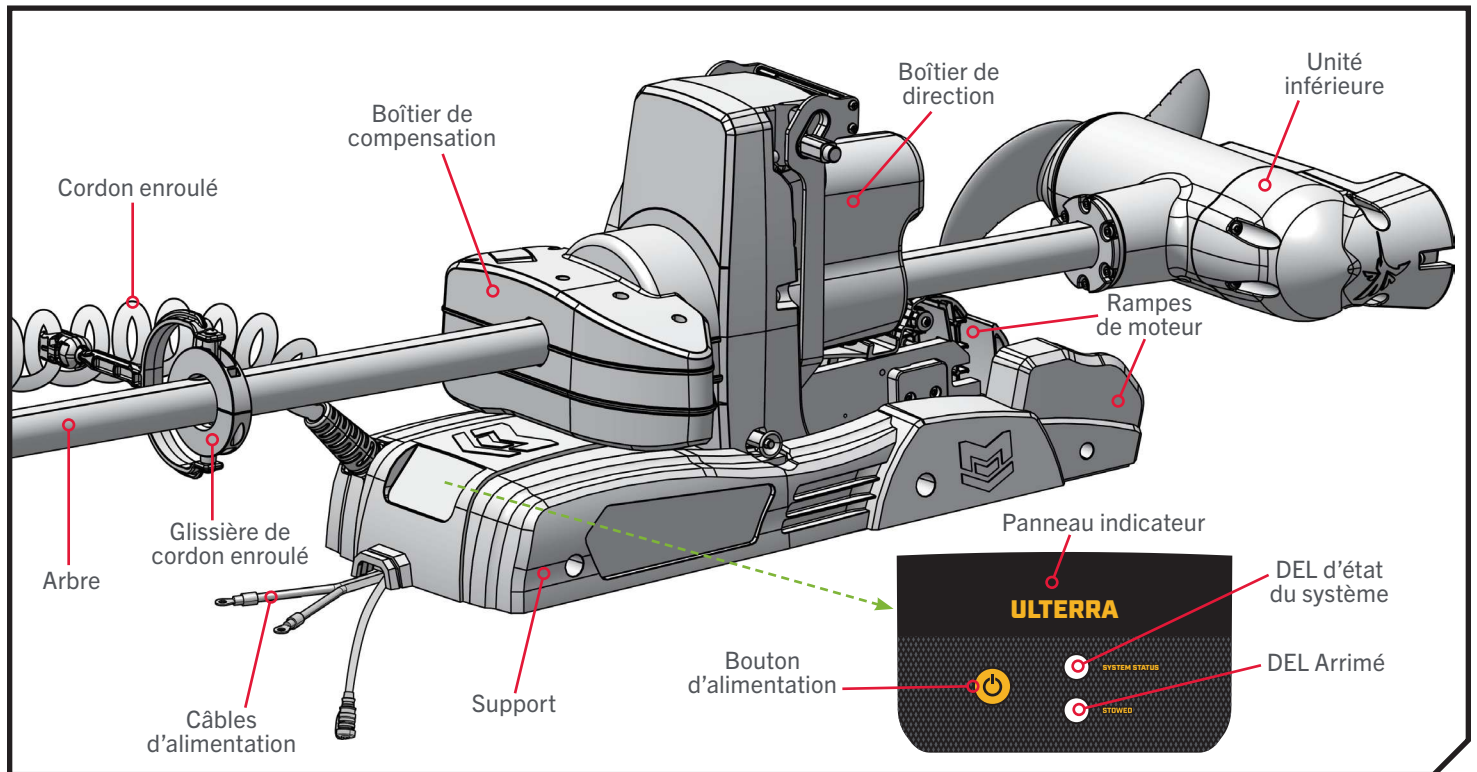

Support

Le support maintient le moteur sur le pont du bateau. Le support positionne le moteur lorsqu'il est déployé et le fixe à plat sur le pont lorsqu'il est arrimé. Le panneau indicateur est situé à l'extrémité du support, près des câbles d'alimentation.

Rampes de moteur

Les rampes de moteur maintiennent et soutiennent l'unité inférieure lorsque le moteur est arrimé. Quand l'unité inférieure repose solidement sur les rampes de moteur, la DEL ARRIMÉ sur le panneau indicateur est allumée en orange. Les rampes de moteur maintiennent également le moteur en position déployée.



AVERTISSEMENT

Lorsque vous arrimez ou déployez le moteur, gardez vos doigts loin des charnières, des points de pivot, des points de pincement et des pièces mobiles.

Glissière de cordon enroulé

Les moteurs d'une longueur d'arbre de 72 po (182,9 cm) sont équipés d'une glissière de cordon enroulé. La glissière de cordon enroulé fonctionne pour soutenir le cordon enroulé et l'empêcher de s'emmêler ou de heurter des obstructions. La glissière de cordon enroulé repose sur l'arbre entre la tête de contrôle et le boîtier de compensation. Le bras de la glissière de cordon enroulé se connecte au cordon enroulé. La glissière de cordon enroulé flotte librement sur l'arbre et se déplace avec le cordon enroulé lors de l'arrimage et du déploiement. La glissière de cordon enroulé n'est pas présente sur les moteurs avec un arbre de 45 po (114,3 cm) ou de 60 po (152,4 cm).

PANNEAU INDICATEUR

AVERTISSEMENT

Lors du transport du moteur, il est important de toujours arrimer le moteur et de s'assurer que l'unité inférieure est bien placée sur les rampes de moteur. La DEL ARRIMÉ  sur le panneau indicateur doit s'allumer en orange pour indiquer un arrimage sécuritaire. Un arrimage sécuritaire maintient le moteur en place pendant le transport, où il pourrait être soumis à des vibrations et à des chocs importants. Ne pas fixer le moteur pourrait endommager l'unité ou blesser.





ATTENTION

Veillez à fermer le bouton d'alimentation  lorsque le moteur n'est pas utilisé. Pour des raisons de sécurité, débranchez le moteur des batteries quand le moteur n'est pas utilisé ou les batteries se rechargent. Si le contrôle du moteur est laissé en marche et que la rotation de l'hélice est bloquée, le moteur peut être endommagé sérieusement.

PANNEAU INDICATEUR

Le panneau indicateur est situé à l'extrémité du support près des câbles d'alimentation. L'alimentation du moteur est mise sous tension et hors tension par le bouton d'alimentation  du panneau indicateur. Les DEL sur le panneau indicateur communiquent l'état du moteur.

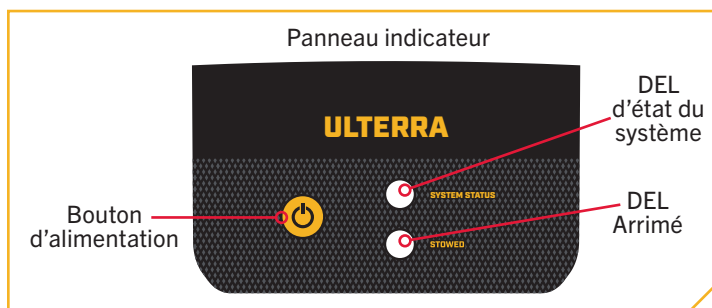

› Bouton d'alimentation

Sur le panneau indicateur, appuyez sur le bouton d'alimentation  une fois sur le panneau indicateur pour allumer le moteur. Lorsque le moteur est allumé, la DEL d'état du système  s'allume en bleu. Pour éteindre le moteur, appuyez sur le bouton d'alimentation  et relâchez-le. Lorsque le moteur est éteint, la DEL d'état du système  ne s'allume pas. L'Ulterra QUEST est doté d'un arrêt automatique et s'éteindra automatiquement après 90 minutes d'inactivité en position d'arrimage.







› Séquences des DEL

ARRIMÉ

- **Orange fixe**  - Indique que le moteur de pêche à la traîne est arrimé et que l'unité inférieure repose solidement sur les rampes de moteur. Quand l'unité inférieure ne repose pas sur les rampes de moteur, la DEL ARRIMÉ  ne s'allume pas.

ÉTAT DU SYSTÈME

- **Bleu fixe**  - Fonctionnement normal. Le moteur de pêche à la traîne est sous tension. Lorsque le moteur est éteint, la DEL d'état du système  ne s'allume pas.
- **Rouge clignotant**  - Erreur critique. L'hélice se verrouille et ne peut pas être engagée. Une erreur critique doit être effacée manuellement en corrigeant la source de l'erreur. Une fois l'erreur corrigée, éteignez, puis rallumez le moteur de pêche à la traîne en appuyant sur le bouton Alimentation  pour l'éteindre, puis en appuyant sur le bouton Alimentation  pour le rallumer pour effacer l'erreur et reprendre le fonctionnement normal.

AVERTISSEMENT

Le moteur de pêche à la traîne n'est pas bien arrimé pour le transport tant que la DEL ARRIMÉ  orange n'est pas allumée.

AVIS : Lorsqu'une erreur critique se produit, la télécommande sans fil fournit un code d'erreur dans le menu Diagnostic. Consultez le manuel du propriétaire de la télécommande sans fil pour en savoir plus sur les codes d'erreur.

ARRIMAGE ET DÉPLOIEMENT DE L'ULTERRA QUEST

ARRIMAGE ET DÉPLOIEMENT DE L'ULTERRA QUEST





L'Ulterra® QUEST vous permet de commander par bouton-poussoir n'importe où sur le bateau. Arrimez, déployez ou compensez le moteur vers le haut et vers le bas à l'aide des boutons de votre télécommande sans fil de navigation GPS avancée, de votre pédale, de l'application One-Boat Network ou d'un détecteur de poissons Humminbird® connecté. C'est instantané. Sans effort. Et cela fait de l'Ulterra QUEST le moteur le plus facile à utiliser sur l'eau.



Exécutez les procédures suivantes lorsque vous désirez arrimer et déployer le moteur. Si le moteur cale lors de la tentative d'arrimage, il se peut qu'il y ait erreur. Vérifiez s'il y a obstructions ou batteries de moteur faibles. Si les batteries sont trop faibles pour arrimer le moteur, réinitialisez l'alimentation, déployez le moteur, compensez l'unité inférieure à son réglage le plus élevé et coupez l'alimentation jusqu'à ce que les batteries puissent être rechargées. Lorsque les batteries sont rechargées, tentez à nouveau d'arrimer le moteur.

ARRIMER ET DÉPLOYER >

ARRIMAGE ET DÉPLOIEMENT AVEC LA TÉLÉCOMMANDE SANS FIL

> Déploiement avec la télécommande sans fil

- 1 a. Appuyez sur le bouton Alimentation  de la télécommande sans fil.
- b. Utilisez le bouton Augmenter la vitesse  ou Réduire la vitesse  pour trouver Ulterra.
- c. Appuyez sur le bouton Tourner à droite  pour sélectionner Ulterra et ouvrir le mode Déploiement.

AVIS : Vous pouvez également appuyer sur le bouton latéral One-Boat Network  pour accéder rapidement au mode Déploiement. La fonction du bouton latéral OBN  est réglée par défaut pour ouvrir le menu Mode de déploiement Ulterra.

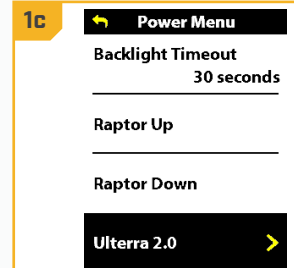
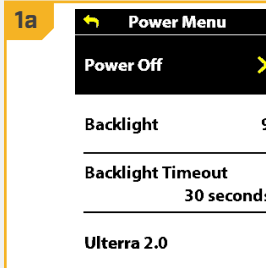

AVIS : La télécommande sans fil est jumelée à l'Ulterra QUEST en usine.

ARRIMAGE AVEC LA TÉLÉCOMMANDE SANS FIL



2

- d. Utilisez le bouton Tourner à droite  pour sélectionner Déploiement. Le moteur se déploiera automatiquement.



AVERTISSEMENT

Dès que Déploiement est sélectionné, le moteur se déploiera automatiquement. Assurez-vous que rien n'obstrue le moteur et que sa voie de déplacement est dégagée. L'hélice est désactivée lorsque le moteur est arrimé et pendant le déploiement, afin de prévenir un contact accidentel avec une hélice en mouvement.



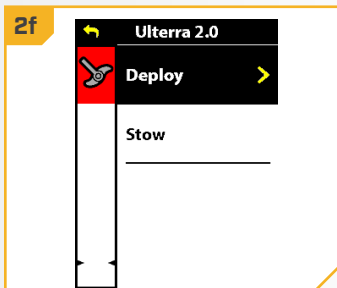
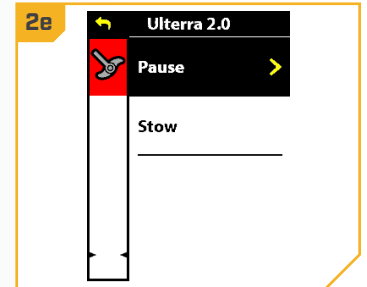
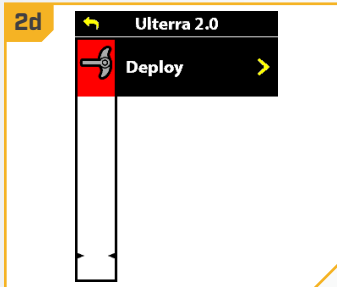

- e. On peut arrêter le déploiement du moteur tandis qu'il est en cours. Pour mettre en pause l'action, utilisez le bouton Tourner à droite  pour sélectionner Pause.
- f. Pour relancer l'action Déploiement, appuyez sur Tourner à droite  pour sélectionner Déployer.
- g. Si le moteur continue, il terminera le processus de déploiement et fonctionnera ensuite normalement.





AVIS : Assurez-vous que le haut du moteur est immergé d'au moins 12 po (30,5 cm) au-dessous de la surface de l'eau afin d'éviter de brasser ou d'agiter l'eau à la surface.

Arrimage avec la télécommande sans fil

1

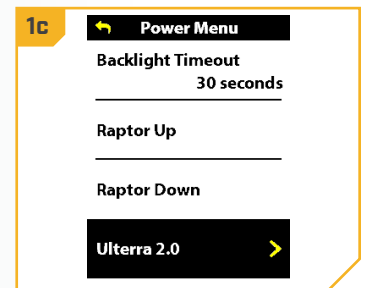
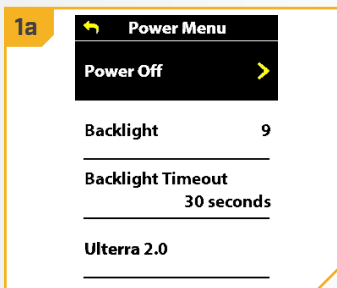

- a. Appuyez sur le bouton Alimentation  de la télécommande sans fil.
- b. Utilisez le bouton Augmenter la vitesse  ou Réduire la vitesse  pour trouver Ulterra.
- c. Appuyez sur le bouton Tourner à droite  pour sélectionner Ulterra et ouvrir le mode Déploiement.

AVIS : Vous pouvez également appuyer sur le bouton latéral One-Boat Network  pour accéder rapidement au mode Déploiement. La fonction du bouton latéral OBN  est réglée par défaut pour ouvrir le menu Mode de déploiement Ulterra.



ARRIMAGE AVEC LA TÉLÉCOMMANDE SANS FIL



2

- d. Utilisez le bouton Augmenter la vitesse  ou Réduire la vitesse  pour trouver Arrimage. Utilisez le bouton Tourner à droite  pour le sélectionner. Après la sélection, le moteur s'arrimera automatiquement et l'hélice sera désactivée.



AVERTISSEMENT

Dès qu'Arrimage est sélectionné, le moteur s'arrimera automatiquement. Assurez-vous que rien n'obstrue le moteur et que sa voie de déplacement est dégagée. L'hélice est désactivée lorsque le moteur est arrimé et pendant le déploiement, afin de prévenir un contact accidentel avec une hélice en mouvement.

- e. On peut arrêter l'arrimage du moteur tandis qu'il est en cours. Pour mettre l'action en pause, appuyez sur le bouton Ralentir  pour trouver Pause et appuyez sur le bouton Tourner à droite  pour la sélectionner.
- f. Pour reprendre l'action Arrimage, appuyez de nouveau sur le bouton Tourner à droite  pour sélectionner Arrimage.
- g. Si le moteur continue, il terminera le processus d'arrimage et fonctionnera ensuite normalement.

2d

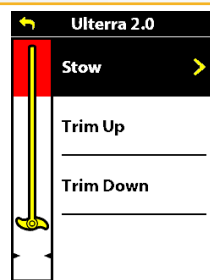

2e

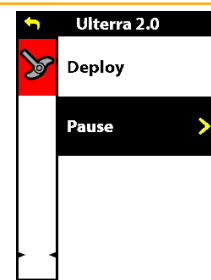

AVIS : L'option Arrimage n'est affichée que lorsque le moteur est déployé.



AVERTISSEMENT

Le moteur n'est pas bien arrimé pour le transport tant que le voyant ARRIMÉ  orange sur le panneau indicateur n'est pas allumé.

DÉPLOIEMENT AVEC L'APPLICATION OBN

ARRIMAGE ET DÉPLOIEMENT AVEC L'APPLICATION ONE-BOAT NETWORK (OBN)

► Déploiement avec l'application OBN

1

- Ouvrez l'application One-Boat Network (OBN) sur l'appareil mobile. Assurez-vous que l'appareil mobile est jumelé au moteur de pêche à la traîne.
- À partir de l'écran d'accueil OBN, touchez le menu Moteur. Le menu Moteur ouvre l'écran d'accueil Moteur.
- Avant l'ouverture de l'écran d'accueil Moteur, touchez Accepter sur le message-guide à l'écran.

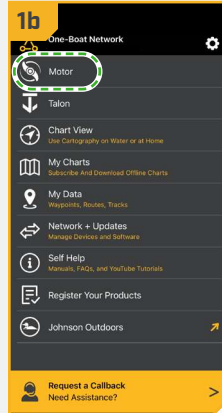

AVIS : Le message-guide à l'écran ne s'affichera qu'une fois, chaque fois que l'application est lancée. Si le message-guide s'affiche, l'écran d'accueil Moteur apparaît.

2

- Appuyez sur Compensation/arrimage au bas de l'écran pour ouvrir le menu Compensation/arrimage/déploiement.
- Appuyez sur Déploiement pour déployer le moteur automatiquement. Le fonctionnement normal du moteur suivra.

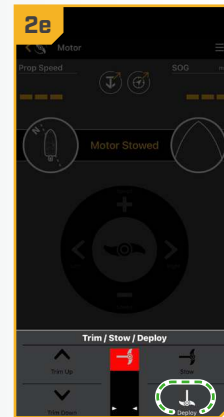

AVERTISSEMENT

Dès que le menu Déploiement est sélectionné, le moteur se déploiera automatiquement. Assurez-vous que rien n'obstrue le moteur et que sa voie de déplacement est dégagée. L'hélice est désactivée lorsque le moteur est arrimé et pendant le déploiement, afin de prévenir un contact accidentel avec une hélice en mouvement.

AVIS : On peut arrêter le déploiement du moteur tandis qu'il est en cours en appuyant sur Pause. Pour reprendre, appuyez sur l'action désirée.

AVIS : Assurez-vous que le haut du moteur est immergé d'au moins 12 po (30,5 cm) au-dessous de la surface de l'eau afin d'éviter de brasser ou d'agiter l'eau à la surface.

➤ Arrimage avec l'application OBN

1

- Ouvrez l'application One-Boat Network (OBN) sur l'appareil mobile. Assurez-vous que l'appareil mobile est jumelé au moteur de pêche à la traîne.
- À partir de l'écran d'accueil OBN, touchez le menu Moteur. Le menu Moteur ouvre l'écran d'accueil Moteur.
- Avant l'ouverture de l'écran d'accueil Moteur, touchez Accepter sur le message-guide à l'écran.

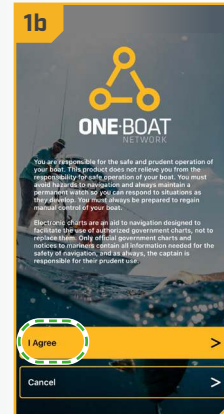
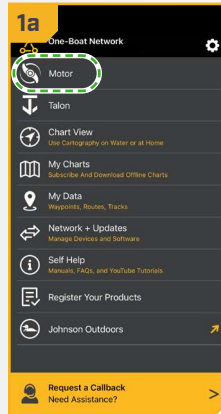

AVIS : Le message-guide à l'écran ne s'affichera qu'une fois, chaque fois que l'application est lancée. Si le message-guide s'affiche, l'écran d'accueil Moteur apparaît.

2

- Appuyez sur Compensation/arrimage au bas de l'écran pour ouvrir le menu Compensation/arrimage/déploiement.
- Appuyez sur Arrimage pour arrimer automatiquement le moteur. L'hélice sera désactivée et « Moteur arrimé » s'affichera à l'écran.

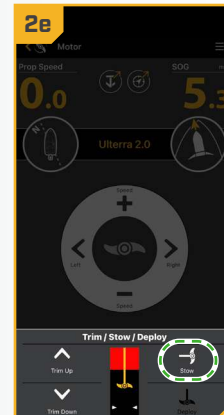

AVERTISSEMENT

Dès qu'Arrimage est sélectionné, le moteur s'arrimera automatiquement. Assurez-vous que rien n'obstrue le moteur et que sa voie de déplacement est dégagée. L'hélice est désactivée lorsque le moteur est arrimé et pendant le déploiement, afin de prévenir un contact accidentel avec une hélice en mouvement.

AVIS : On peut arrêter l'arrimage du moteur tandis qu'il est en cours en appuyant sur Pause. Pour reprendre, appuyez sur l'action désirée.

AVERTISSEMENT

Le moteur n'est pas bien arrimé pour le transport tant que le voyant ARRIMÉ  orange sur le panneau indicateur n'est pas allumé.

ARRIMAGE ET DÉPLOIEMENT AVEC LA PÉDALE

ARRIMAGE ET DÉPLOIEMENT AVEC LA PÉDALE

1

- Sur la pédale, appuyez sur le bouton MODE de sorte que la DEL MODE  blanche située sur le panneau indicateur s'allume, et la pédale sera ainsi en mode Déploiement.

AVIS : Le moteur peut être arrimé et déployé seulement en mode Déploiement.

- Pour déployer le moteur lorsqu'il est arrimé, appuyez deux fois sur le bouton Arrimer/déployer. Pour arrimer le moteur lorsqu'il est déployé, appuyez une fois sur le bouton Arrimer/déployer.

AVERTISSEMENT

Assurez-vous de garder vos doigts loin des charnières, des points de pivot et des pièces mobiles lorsque vous arrimez et déployez le moteur. Lorsque vous arrimez et déployez le moteur, assurez-vous qu'il ne touche pas le bateau, la remorque ou toute autre obstruction.

AVIS : La séquence de déploiement peut être interrompue en tout temps en appuyant sur le bouton Arrimer/déployer. La séquence d'arrimage peut être interrompue en tout temps en appuyant sur les boutons Augmenter la compensation ou Réduire la compensation ou sur le bouton Arrimer/déployer.

AVIS : Assurez-vous que le haut du moteur est immergé d'au moins 12 po (30,5 cm) au-dessous de la surface de l'eau afin d'éviter de brasser ou d'agiter l'eau à la surface.

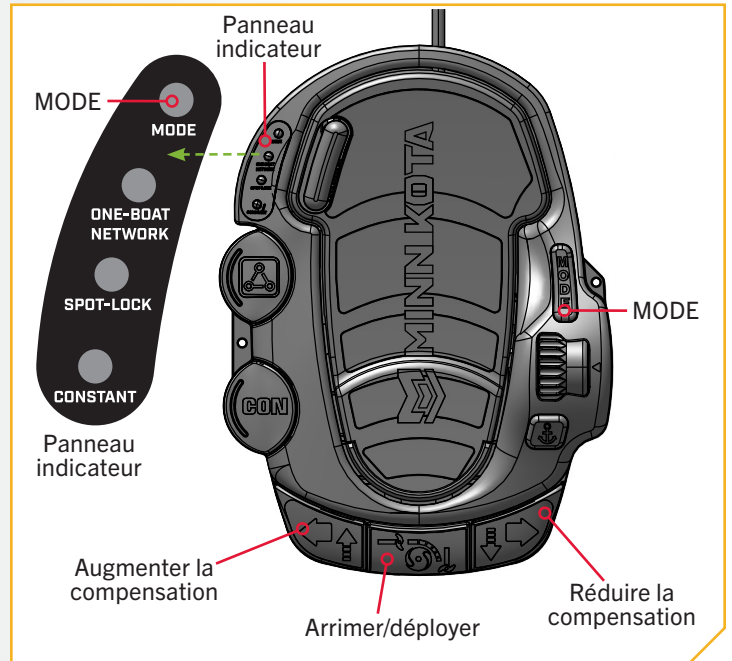

AVERTISSEMENT

Le moteur n'est pas bien arrimé pour le transport tant que le voyant ARRIMÉ  orange sur le panneau indicateur n'est pas allumé.

RÉGLAGE DE LA PROFONDEUR (COMPENSATION) DE L'ULTERRA QUEST



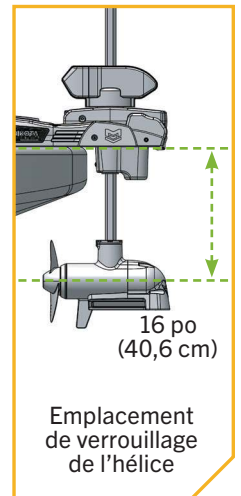
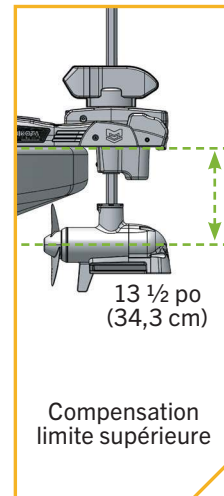
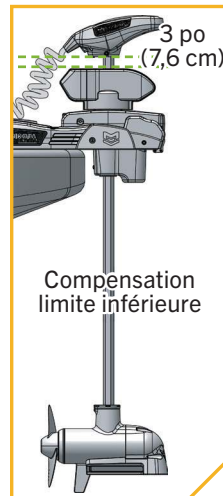
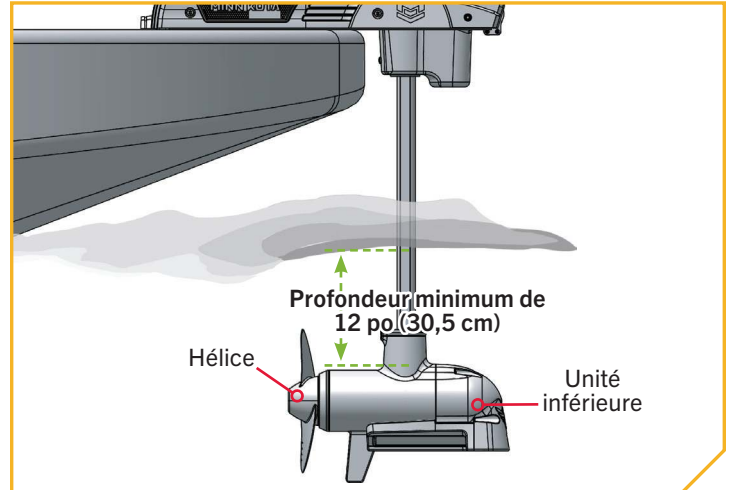

RÉGLAGE DE LA PROFONDEUR (COMPENSATION) DE L'ULTERRA QUEST

Une fois que le bateau est sur l'eau, il peut être nécessaire d'ajuster l'unité inférieure pour que la performance du moteur permette une profondeur optimale. Quand vous réglez la profondeur, assurez-vous que le haut de l'unité inférieure est immergé à au moins 12 po (30,5 cm) au-dessous de la surface de l'eau afin d'éviter de brasser ou d'agiter l'eau à la surface. Il peut être nécessaire de compenser le moteur vers le haut ou vers le bas, selon la façon dont le bateau réagit. Vous pouvez compenser vers le haut pour éviter de heurter des objets immergés et vers le bas si votre hélice sort de l'eau.



L'hélice s'arrête temporairement pendant la compensation du moteur et reprend une fois la compensation terminée. Le moteur est programmé pour fonctionner en sécurité et limiter la rotation de l'hélice lorsque l'unité inférieure est compensée dans certaines limites. Les limites de compensation sont en place pour éviter les dommages à l'unité. La limite de compensation inférieure est établie à 3 po (7,6 cm) du bas de la tête de contrôle jusqu'au haut du boîtier de compensation. La limite de compensation supérieure est établie à 13 ½ po (34,3 cm) à partir du bas du support jusqu'au centre de l'unité inférieure. L'emplacement de verrouillage de l'hélice, défini comme étant à 16 po (40,6 cm) du bas du support jusqu'au centre de l'unité inférieure, est utilisé pour éliminer la possibilité que le moteur touche la coque du bateau. Toutes les fonctions, à l'exception de la direction manuelle et des enregistrements d'iTrack, sont annulées dès que la compensation atteint cet espace.



Compensation avec la télécommande sans fil

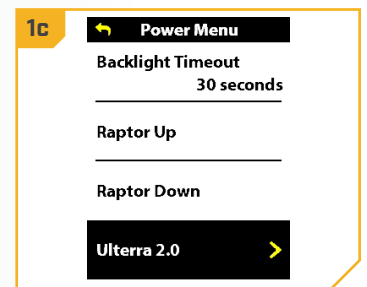
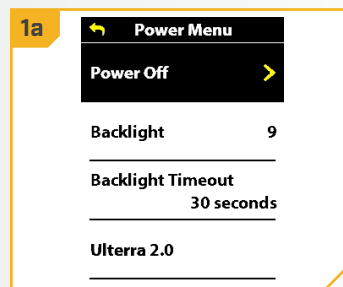

- 1 a. Appuyez sur le bouton Alimentation  de la télécommande sans fil.
- b. Utilisez le bouton Augmenter la vitesse  ou Réduire la vitesse  pour trouver Ulterra.
- c. Appuyez sur le bouton Tourner à droite  pour sélectionner Ulterra et ouvrir le mode Déploiement.



AVIS : Vous pouvez également appuyer sur le bouton latéral One-Boat Network  pour accéder rapidement au mode Déploiement. La fonction du bouton latéral OBN  est réglée par défaut pour ouvrir le menu Mode de déploiement Ulterra.

COMPENSATION AVEC LA TÉLÉCOMMANDE SANS FIL

2

- d. Une fois dans le menu Ulterra, utilisez le bouton Augmenter la vitesse  ou Réduire la vitesse  pour sélectionner Augmenter la compensation ou Réduire la compensation. Augmenter la compensation montera le moteur, Réduire la compensation le baissera.
- e. Appuyez sur le bouton Tourner à droite  et maintenez-le enfoncé pour le sélectionner.
- f. Lorsque le moteur atteint sa limite de compensation maximale, l'hélice sera verrouillée et le bouton Augmenter la compensation sera désactivé. L'hélice reste verrouillée même lorsque le menu de déploiement est fermé. Compensez le moteur vers le bas et hors de la zone de verrouillage de l'hélice pour rétablir la fonctionnalité.
- g. Lorsque la limite inférieure de compensation est atteinte, le bouton Réduire la compensation sera désactivé.

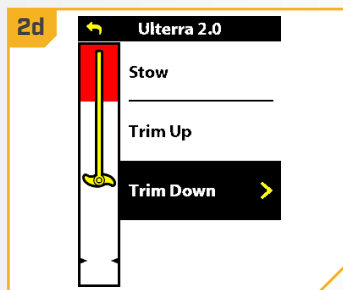
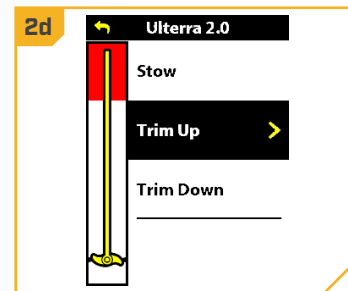
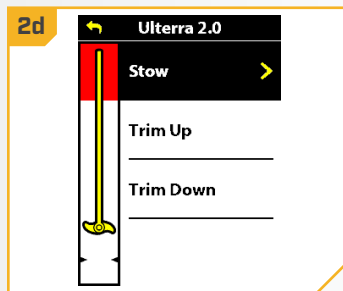

AVIS : Assurez-vous que le haut du moteur est immergé d'au moins 12 po (30,5 cm) au-dessous de la surface de l'eau afin d'éviter de brasser ou d'agiter l'eau à la surface.



AVERTISSEMENT

Alors que vous appuyez sur le bouton Augmenter la compensation ou Réduire la compensation, il y aura compensation automatique du moteur. Assurez-vous que rien n'obstrue le moteur et que sa voie de déplacement est dégagée. L'hélice est désactivée pendant qu'il y a compensation du moteur, afin de prévenir un contact accidentel avec une hélice en mouvement.



AVERTISSEMENT

Lorsque vous compensez le moteur, gardez vos doigts loin des charnières, des points de pivot et des pièces mobiles.

AVIS : La zone rouge est la zone de verrouillage de l'hélice. L'hélice sera automatiquement désactivée si l'unité inférieure est compensée dans cette zone et l'icône d'hélice deviendra grise. Pour rétablir la fonctionnalité de l'hélice, compensez l'unité inférieure hors de la zone de verrouillage de l'hélice.

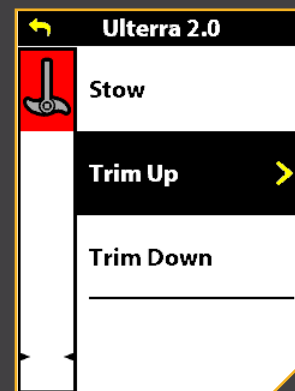

➤ Compensation avec l'application OBN



1

- Ouvrez l'application One-Boat Network (OBN) sur l'appareil mobile. Assurez-vous que l'appareil mobile est jumelé au moteur de pêche à la traîne.
- À partir de l'écran d'accueil OBN, touchez le menu Moteur. Le menu Moteur ouvre l'écran d'accueil Moteur.
- Avant l'ouverture de l'écran d'accueil Moteur, touchez Accepter sur le message-guide à l'écran.

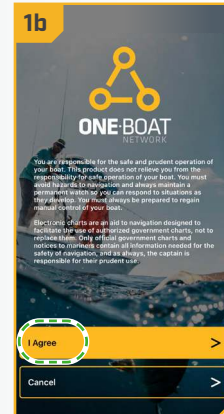
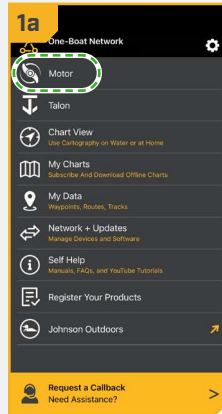
AVIS : Le message-guide à l'écran ne s'affichera qu'une fois, chaque fois que l'application est lancée. Si le message-guide s'affiche, l'écran d'accueil Moteur apparaît.



2

- Appuyez sur Compensation/arrimage au bas de l'écran pour ouvrir le menu Compensation/arrimage/déploiement.
- Pour compenser le moteur vers le haut, appuyez sur Augmenter la compensation  et maintenez enfoncé. Continuez à appuyer jusqu'à ce que l'unité inférieure soit à la hauteur désirée.
- Pour compenser le moteur vers le bas, appuyez sur Réduire la compensation  et maintenez enfoncé. Continuez à appuyer jusqu'à ce que l'unité inférieure soit à la hauteur désirée.



AVERTISSEMENT

Alors que vous appuyez sur le bouton Augmenter la compensation ou Réduire la compensation, il y aura compensation automatique du moteur. Assurez-vous que rien n'obstrue le moteur et que sa voie de déplacement est dégagée. L'hélice est désactivée pendant qu'il y a compensation du moteur, afin de prévenir un contact accidentel avec une hélice en mouvement.

AVERTISSEMENT

Lorsque vous compensez le moteur, gardez vos doigts loin des charnières, des points de pivot et des pièces mobiles.

AVIS : Assurez-vous que le haut du moteur est immergé d'au moins 12 po (30,5 cm) au-dessous de la surface de l'eau afin d'éviter de brasser ou d'agiter l'eau à la surface.

AVIS : La zone rouge est la zone de verrouillage de l'hélice. L'hélice sera automatiquement désactivée si l'unité inférieure est compensée dans cette zone et l'icône d'hélice deviendra grise. Pour rétablir la fonctionnalité de l'hélice, compensez l'unité inférieure hors de la zone de verrouillage de l'hélice.



COMPENSATION AVEC LA PÉDALE

» Compensation avec la pédale

1

- a. Sur la pédale, appuyez sur le bouton MODE de sorte que la DEL MODE ^{MODE} blanche située sur le panneau indicateur s'allume, et la pédale sera ainsi en mode Déploiement.

AVIS : Le moteur peut être compensé seulement en mode Déploiement.

AVERTISSEMENT

Lorsque vous compensez le moteur, gardez vos doigts loin des charnières, des points de pivot et des pièces mobiles.

AVERTISSEMENT

Alors que vous appuyez sur le bouton Augmenter la compensation ou Réduire la compensation, il y aura compensation automatique du moteur. Assurez-vous que rien n'obstrue le moteur et que sa voie de déplacement est dégagée. L'hélice est désactivée pendant qu'il y a compensation du moteur, afin de prévenir un contact accidentel avec une hélice en mouvement.

- b. Pour compenser le moteur vers le haut, appuyez sur le bouton Augmenter la compensation en bas à gauche de la pédale.
- c. Pour compenser le moteur vers le bas, appuyez sur le bouton Réduire la compensation en bas à droite de la pédale.

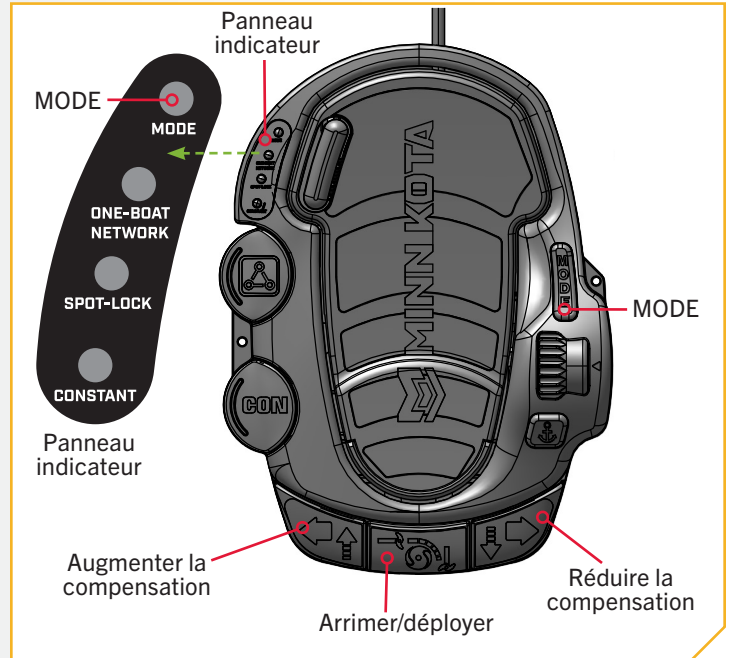

AVIS : Assurez-vous que le haut du moteur est immergé d'au moins 12 po (30,5 cm) au-dessous de la surface de l'eau afin d'éviter de brasser ou d'agiter l'eau à la surface.

AJUSTEMENTS DU MOTEUR >

> Réglage de la courroie de levage

La courroie de levage aide à monter ou à descendre la partie inférieure du moteur. Il est possible que du jeu apparaisse périodiquement sur la courroie de levage le long de l'arbre du moteur. Pour maintenir la tension sur la courroie de levage, la vis maintenant la tension de la courroie de levage peut parfois avoir besoin de petits ajustements.

1

- a. Placez le moteur dans la position arrimée. Une fois le moteur arrimé, éteignez-le.



AVERTISSEMENT

Débranchez le moteur de l'alimentation pour éviter tout fonctionnement accidentel.

- b. Repérez la vis à tête creuse dans le bas de la tête de contrôle entre le cordon enroulé et l'arbre. Ajustez cette vis pour augmenter la tension de la courroie de levage.
- c. Avec une clé Allen de 5/32 po (3,97 mm), tournez la vis à tête creuse dans le sens horaire pour serrer la courroie de levage. Serrez à un couple de 8 à 10 po-lb (10,8 à 13,6 Nm).

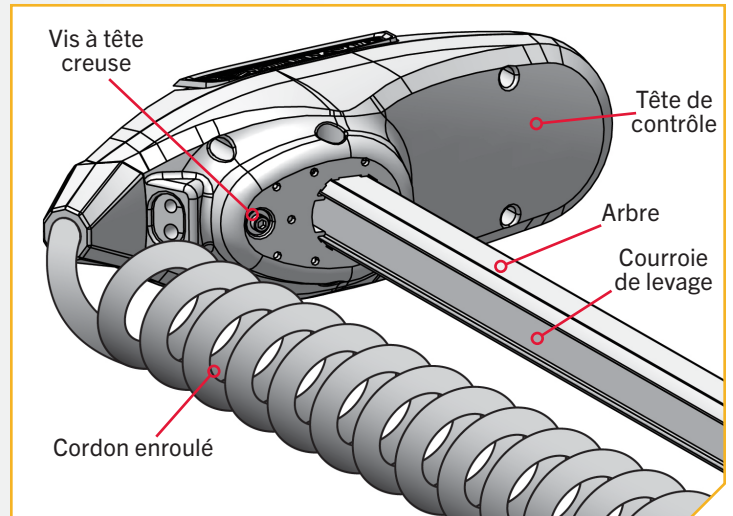

AJUSTEMENTS DU MOTEUR

› Graissage de l'arbre d'inclinaison et de la tige de verrouillage

Afin que le moteur Ulterra QUEST maintienne un rendement optimal, il est recommandé que l'arbre d'inclinaison et que la tige de verrouillage soient graissés chaque saison. Minn Kota recommande d'utiliser une graisse de qualité marine.

1

- a. Déployez le moteur. Une fois le moteur déployé, éteignez-le.



AVERTISSEMENT

Débranchez le moteur de l'alimentation pour éviter tout fonctionnement accidentel.

- b. Localisez l'arbre d'inclinaison près du centre du support, dans l'espace entre le support et le boîtier de direction.
- c. Appliquez une graisse de qualité marine sur les filets exposés de l'arbre d'inclinaison. Appliquez la graisse avec parcimonie.

AVIS : Assurez-vous que la zone entre le support et le boîtier de direction est propre et exempte de débris. Le support contient un coussinet d'arrimage qui entre en contact avec le boîtier de direction lorsqu'il est arrimé. Le moteur ne peut pas être arrimé solidement en cas d'obstruction sur le coussinet d'arrimage.

1c

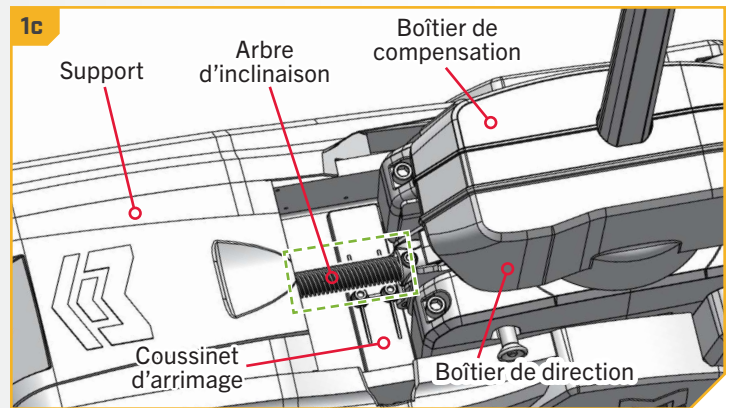

ATTENTION

Faites attention et gardez vos doigts loin des charnières, des points de pivot et des pièces mobiles lorsque vous arrimez et déployez le moteur.

2

- d. Rebranchez l'alimentation au moteur. Démarrez le moteur.
- e. Arrimez le moteur. Une fois le moteur arrimé, éteignez-le.



AVERTISSEMENT

Débranchez le moteur de l'alimentation pour éviter tout fonctionnement accidentel.

- f. Repérez la tige de verrouillage dans le bas du boîtier de direction. La tige de verrouillage fait partie de la poignée du support de verrouillage.
- g. Appliquez de la graisse de qualité marine aux deux extrémités de la tige de verrouillage, afin de conserver un rendement optimal. Appliquez la graisse avec parcimonie aux deux extrémités de la tige de verrouillage à l'endroit où la tige de verrouillage entre en contact avec la poignée du support de verrouillage.

2g

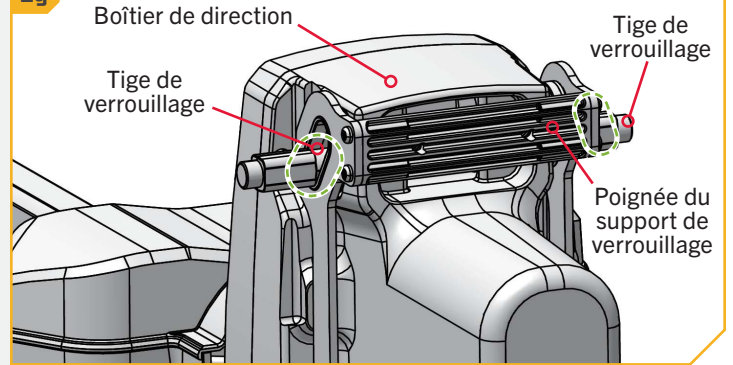

ATTENTION

Faites attention et gardez vos doigts loin des charnières, des points de pivot et des pièces mobiles lorsque vous arrimez et déployez le moteur.



ATTENTION

N'engagez pas la poignée du support de verrouillage pendant le graissage de la tige de verrouillage pour éviter les points de pincement.

AJUSTEMENTS DU MOTEUR

Installation d'un transducteur externe

Aucun transducteur externe n'est inclus avec votre moteur de pêche à la traîne. On peut installer un transducteur externe sur les moteurs qui sont équipés d'un système de navigation GPS avancée. L'installation d'un transducteur externe n'est pas recommandée pour les moteurs équipés d'un MEGA Side Imaging intégré.

1

- Installez le transducteur externe conformément aux instructions fournies avec le transducteur.
- Laissez suffisamment de jeu dans le câble du transducteur entre l'unité inférieure et la tête de contrôle pour que le moteur puisse être bien arrimé et déployé.
- Utilisez deux pinces rapides pour fixer le câble du transducteur à l'arbre, juste au-dessus de l'unité inférieure et juste en dessous de la tête de contrôle.
- Faites passer le câble du transducteur au travers du cordon enroulé jusqu'à l'alimentation.

ATTENTION

Le défaut de suivre l'acheminement recommandé pour les câbles du sonar et du transducteur externe peut causer des dommages au produit et annuler sa garantie. Assurez-vous de bien tester la longueur et la position du câble pour vérifier qu'il y a suffisamment de jeu là où nécessaire et que les câbles ne s'emmêleront pas dans des pièces mobiles. Effectuer l'acheminement des câbles d'une toute autre façon que celle dictée peut entraîner des dommages aux câbles par un pincement ou sectionnement.

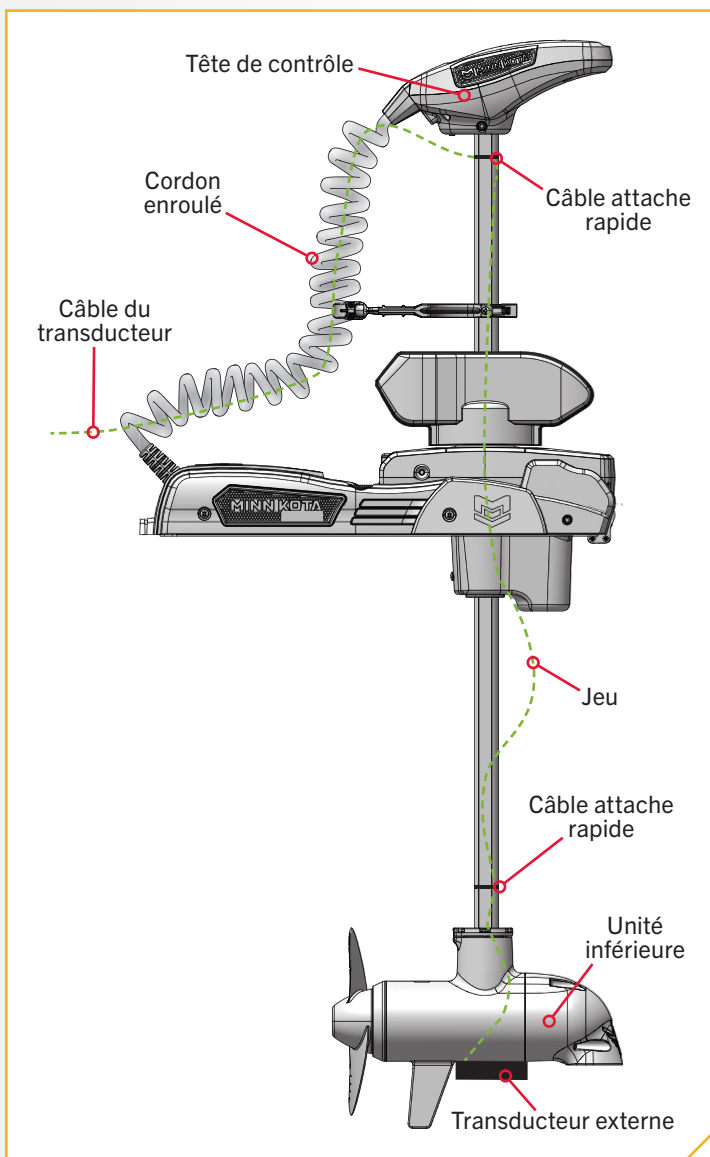

PROCÉDURE D'ARRIMAGE D'URGENCE

PROCÉDURE D'ARRIMAGE D'URGENCE

Dans le cas peu probable où le moteur n'arrime pas à partir de la télécommande sans fil, de l'application One-Boat Network ou de la pédale, les autres méthodes d'arrimage suivantes pourraient régler le problème.

AVIS : Si le moteur cale lors de la tentative d'arrimage, il se peut qu'il y ait erreur. Vérifiez s'il y a des obstructions ou des batteries de moteur faibles. Si les batteries sont trop faibles pour arrimer le moteur, réinitialisez l'alimentation, déployez le moteur, compensez l'unité inférieure à son réglage le plus élevé et coupez l'alimentation jusqu'à ce que les batteries puissent être rechargées. Lorsque les batteries sont rechargées, tentez à nouveau d'arrimer le moteur.

Arrimage du support



Dans le cas peu probable où votre télécommande sans fil, votre application One-Boat Network ou votre pédale de commande ne fonctionnerait pas, vous pouvez arrimer le moteur à partir du panneau indicateur situé à la base du support.

1



AVERTISSEMENT

Durant cette procédure, le moteur exécute une séquence automatisée. Gardez vos doigts loin des charnières, des points de pivot et des pièces mobiles. Assurez-vous que le moteur et les composants du moteur ne touchent pas le bateau, la remorque, des personnes ou toute autre obstruction.

- Repérez le panneau indicateur à la base du support.
- Assurez-vous que le moteur est allumé en vérifiant que la DEL d'état  du système est allumée en bleu.
- Appuyez et gardez le bouton Alimentation  enfoncé pendant 10 secondes.
- La DEL bleue et la DEL orange situées à côté des voyants d'état (bleu) et de système prêt (orange) devraient clignoter en alternance et le moteur devrait commencer l'arrimage.

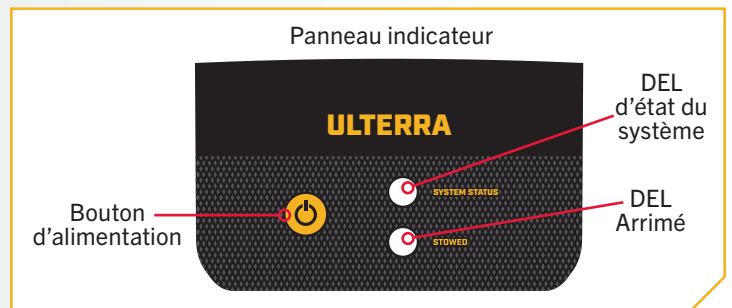

CONTOURNEMENT DE L'ARRIMAGE MANUEL

Si le moteur perd de l'alimentation ou ne s'arrime pas par une autre méthode, une procédure de contournement d'arrimage manuel peut être utilisée pour arrimer le moteur manuellement. Le contournement d'arrimage manuel comporte deux étapes :

- Compenser manuellement le moteur
- Arrimer manuellement le moteur

Après avoir effectué les deux étapes de contournement d'arrimage manuel, retournez sur le rivage et résolvez l'erreur ou apportez le moteur à un fournisseur de service autorisé Minn Kota. Une fois l'erreur résolue, voir la section « Réinitialisation après un contournement d'arrimage manuel » pour obtenir des instructions sur la réinitialisation des fonctions du moteur après un arrimage d'urgence.

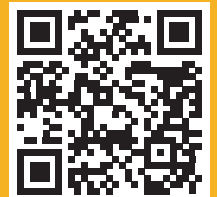

Balayez pour trouver de l'aide supplémentaire.

CONTOURNEMENT DE L'ARRIMAGE MANUEL

AVERTISSEMENT

Lors de l'entretien du moteur, restez à l'écart des points de pincement et ne portez pas de vêtements ou de bijoux amples.

ATTENTION

Lorsque le moteur a été arrimé manuellement, il ne fonctionnera pas tant qu'il n'aura pas été réinitialisé manuellement.

AVIS : Dans le cas d'un contournement d'arrimage manuel, la goupille de dégagement rapide est retirée du boîtier de direction. Pour réinstaller la goupille de dégagement rapide et réinitialiser les fonctions du moteur, le boîtier de direction doit être dans la position où il se trouvait quand la goupille de dégagement rapide a été retirée. Une installation incorrecte de la goupille de dégagement rapide peut causer de graves dommages au moteur. Voir la section « Réinitialisation après un contournement d'arrimage manuel » pour plus d'informations.

» Compenser manuellement le moteur

1

AVERTISSEMENT

Débranchez le moteur de l'alimentation pour éviter tout fonctionnement accidentel.

- Lorsque le moteur est déployé, repérez le levier de dégagement de compensation sur le côté du boîtier de compensation.
- Saisissez fermement l'arbre du moteur. Tout en soulevant l'arbre, ouvrez le levier de dégagement de compensation.
- Compensez manuellement le moteur en tirant l'arbre vers le haut. Arrêtez de soulever lorsqu'il reste environ 10 pouces (25,4 centimètres) d'arbre sous le boîtier de direction.
- Tournez l'arbre de manière à ce que l'hélice soit orientée vers le bâbord. L'unité inférieure doit être perpendiculaire au support.
- Fermez le levier de dégagement de compensation pour fixer l'arbre en place.

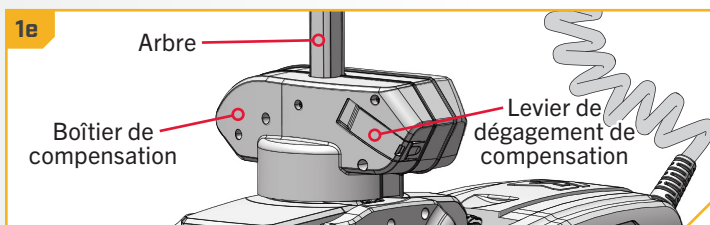
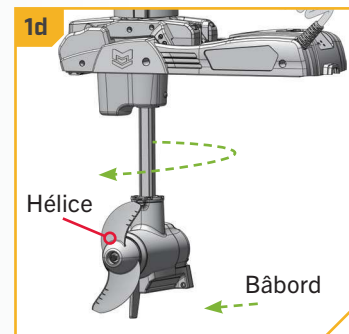
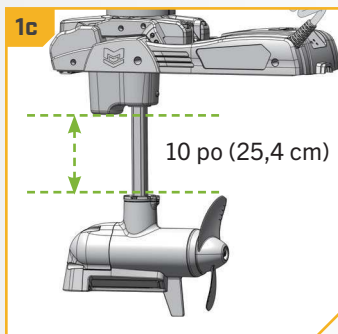
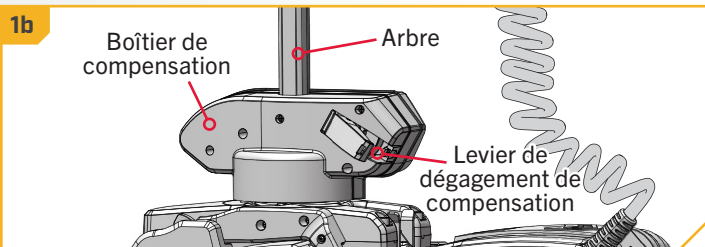

AVERTISSEMENT

Les pièces mobiles peuvent couper ou écraser. Lorsque vous utilisez le levier de dégagement de compensation ou que vous déplacez l'arbre, gardez les doigts à l'écart de toutes les charnières, de tous les points de pivot et de toutes les pièces mobiles. Soyez prudent lorsque des pièces mécaniques sont en mouvement.

➤ Arrimage manuel du moteur

1

AVIS : Terminez la garniture manuelle avant de commencer cette procédure.

- a. Localisez le levier à dégage­ment rapide sur le boîtier de direction, au-dessus de l'arbre d'inclinaison près du centre du support. Ouvrez le levier de déverrouillage rapide en le soulevant vers le haut.
- b. Localisez la goupille de dégage­ment rapide sur le côté du boîtier de direction. Poussez au centre de la goupille. Tout en maintenant le centre de la goupille enfoncé, tirez la goupille complètement hors du boîtier de direction.

AVIS : Ne perdez pas la goupille de dégage­ment rapide. Le moteur ne peut pas fonctionner sans la goupille.

- c. Repérez la poignée du support de verrouillage à l'arrière du boîtier de direction, près des rampes du moteur.
- d. Saisissez fermement l'arbre et soulevez la poignée du support de verrouillage. Tout en maintenant la poignée de l'arbre et du support de verrouillage, faites pivoter le propulseur électrique en position d'arrimage.

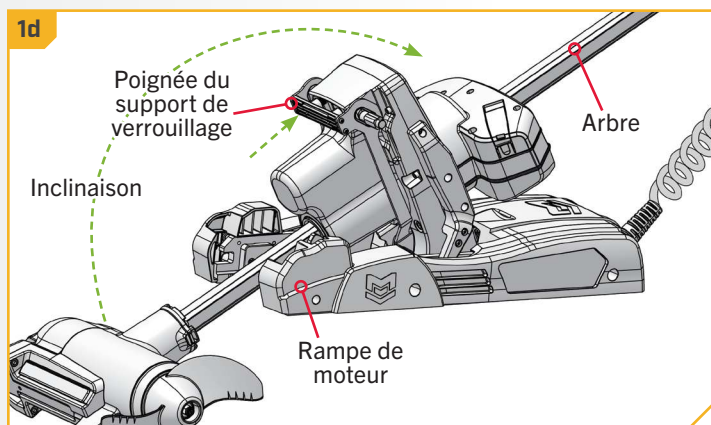
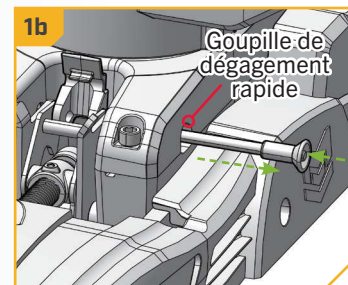
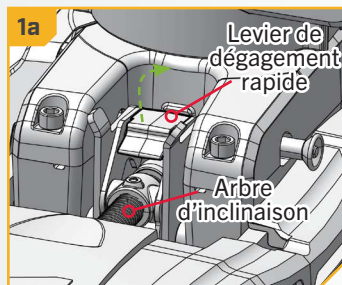

2

- e. Lorsque le moteur est en position d'arrimage, relâchez la poignée du support de verrouillage, tout en maintenant l'arbre.
- f. Repérez le levier de dégage­ment de positionnement situé sur la surface latérale du boîtier de positionnement. Tout en tenant l'arbre, ouvrez le levier de dégage­ment de positionnement.
- g. Tirez complètement l'unité inférieure sur les rampes du moteur. Fixez l'unité inférieure sur les rampes du moteur et fermez le levier de dégage­ment de positionnement pour verrouiller le moteur en position d'arrimage.

AVIS : Une fois sur le rivage, confiez le moteur à un fournisseur de services autorisé ou utilisez le centre d'aide Minn Kota sur minnkota.johnsonoutdoors.com.

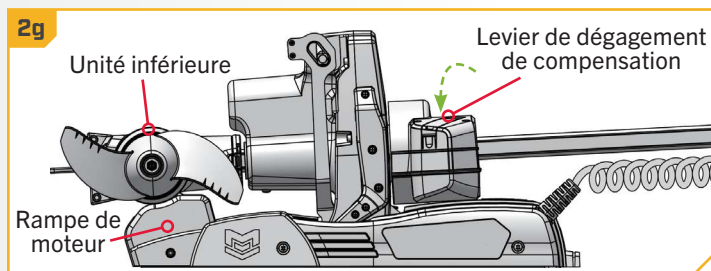
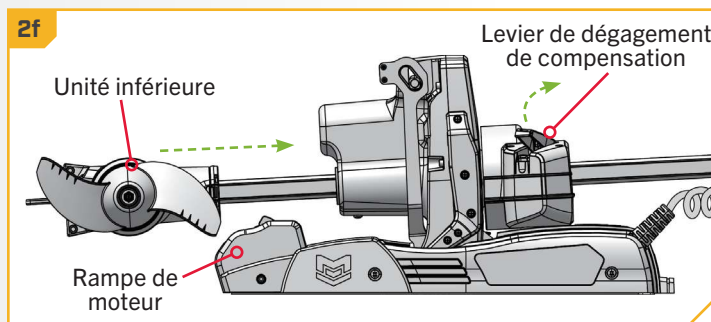

RÉINITIALISATION APRÈS UN CONTOURNEMENT D'ARRIMAGE MANUEL

RÉINITIALISATION APRÈS UN CONTOURNEMENT D'ARRIMAGE MANUEL

Après un contournement d'arrimage manuel, la plupart des fonctions du moteur sont désactivées et une erreur s'affichera sur la télécommande sans fil. Si l'erreur qui a nécessité un arrimage d'urgence est résolue, le fonctionnement du moteur peut être réinitialisé grâce à une procédure de réinitialisation après contournement d'arrimage manuel. Pour réinitialiser après un contournement d'arrimage manuel, le moteur doit être déployé manuellement et la goupille de dégagement rapide doit être réinstallée.

⚠ ATTENTION

Une fois le moteur arrimé manuellement, il ne fonctionnera plus jusqu'à ce que le contournement d'arrimage manuel soit réinitialisé.

1

⚠ AVERTISSEMENT

Débranchez le moteur de l'alimentation pour éviter tout fonctionnement accidentel.

- Avec le moteur hors tension et en position d'arrimage, repérez le levier de dégagement de compensation sur le côté du boîtier de compensation. Saisissez fermement l'arbre et ouvrez le levier de dégagement de compensation.
- En tenant l'arbre, faites glisser l'unité inférieure d'environ 10 pouces (25,4 centimètres) hors-bord. Maintenez l'arbre à l'horizontale pour éviter que le moteur s'incline. Lorsque l'unité inférieure est dégagée des rampes de moteur, fermez le levier de dégagement de compensation pour verrouiller l'arbre.
- Tout en maintenant l'arbre et le boîtier de direction, faites pivoter le moteur en position déployée. Guidez le moteur à la verticale jusqu'à ce que la tige de verrouillage s'engage complètement avec les rampes de moteur.

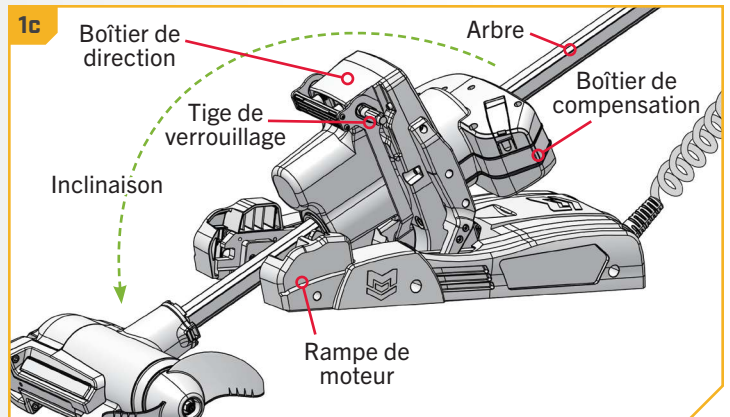
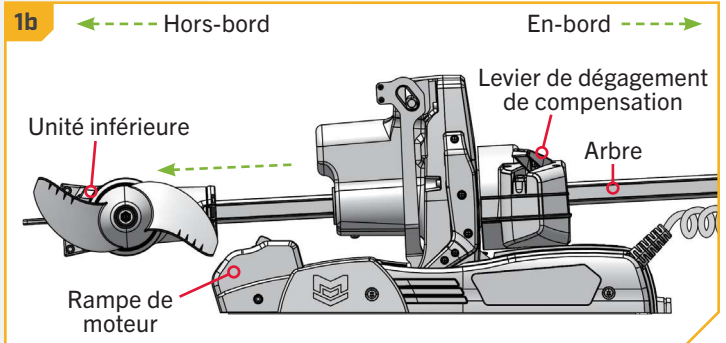

⚠ AVERTISSEMENT

Les pièces mobiles peuvent couper ou écraser. Gardez les doigts à l'écart de toutes les charnières, de tous les points de pivot et de toutes les pièces mobiles lorsque vous utilisez le levier de dégagement de compensation ou que vous déplacez l'arbre. Soyez prudent lorsque des pièces mécaniques sont en mouvement.

RÉINITIALISATION APRÈS UN CONTOURNEMENT D'ARRIMAGE MANUEL

2

- d. Prenez la goupille de dégagement rapide qui a été retirée pendant le contournement d'arrimage manuel.
- e. Repérez la goupille de dégagement rapide sur le côté du boîtier de direction.
- f. La goupille de dégagement rapide doit passer à travers quatre plaques centrales entre le boîtier de direction pour être bien installée. Si les trous des plaques ne sont pas alignés, tirez sur le levier de dégagement rapide pour soulever les plaques. Réalignez les plaques, au besoin, pour permettre l'insertion complète de la goupille de dégagement rapide.
- g. Appuyez au centre de la goupille de dégagement rapide. Tout en appuyant sur le centre de la tige, insérez la tige à dégagement rapide dans le boîtier de direction. Assurez-vous que la goupille de dégagement rapide passe à travers les quatre plaques jusqu'à l'autre côté du boîtier de direction. La goupille de dégagement rapide est complètement insérée lorsque la poignée est logée contre le boîtier de direction. La bille de retenue dans la goupille de dégagement rapide doit être visible au-delà de la plaque finale.

AVIS : Si la goupille de dégagement rapide n'est pas installée correctement et ne capture pas les quatre plaques, le moteur peut être endommagé sérieusement.

- h. La goupille de dégagement rapide complètement insérée, abaissez le levier de dégagement rapide. Assurez-vous que le levier est bien en place.

⚠ ATTENTION

Surveillez les points de pincement lorsque vous fermez le levier de dégagement rapide. Poussez sur l'arrière du levier de dégagement rapide la paume ouverte pour garder les doigts à l'écart des points de pincement.

- i. Rebranchez le moteur à l'alimentation. Le fonctionnement normal du moteur peut reprendre.

AVIS : La goupille de dégagement rapide doit être complètement insérée pour que le moteur fonctionne.

AVIS : Si le moteur ne fonctionne pas après avoir rétabli l'alimentation et réinstallé la goupille de dégagement rapide, communiquez avec un fournisseur de service agréé Minn Kota.

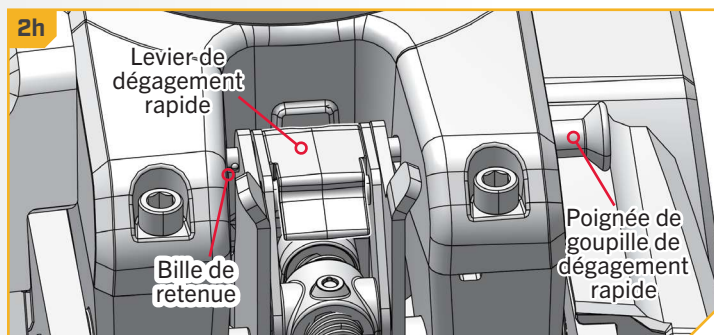
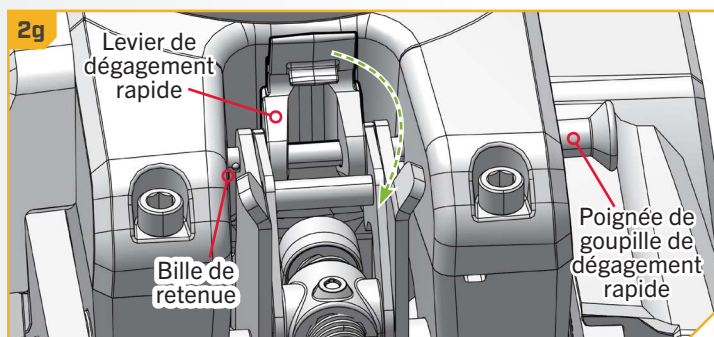
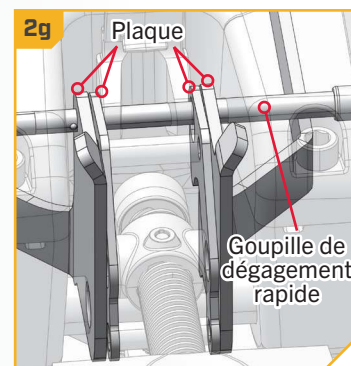
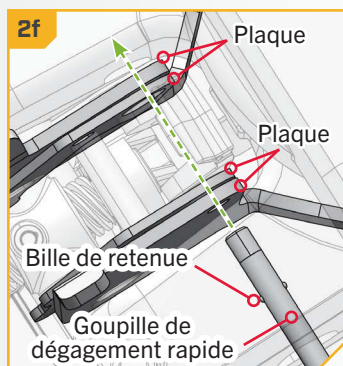
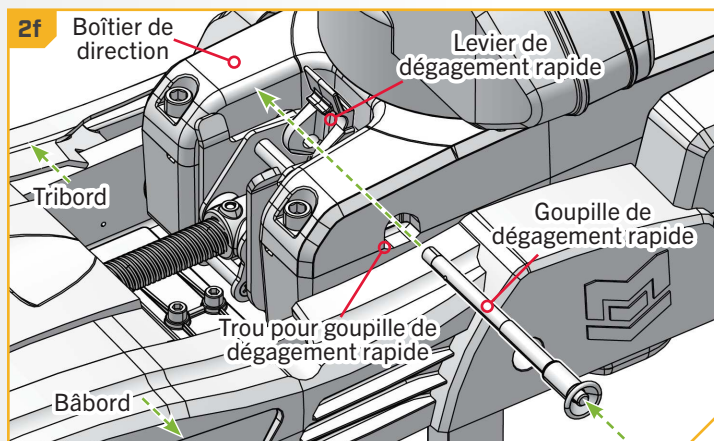

UTILISATION DE LA PÉDALE

CONTRÔLE DE LA VITESSE ET DE LA DIRECTION AVEC LA PÉDALE

La pédale sert à opérer le moteur de pêche à la traîne Ulterra QUEST. Les contrôles sur la pédale sont faciles à utiliser. Le moteur de pêche à la traîne peut aussi être commandé au moyen de la télécommande sans fil d'un système de navigation GPS avancée ou de toute télécommande Minn Kota compatible. Veuillez consulter les instructions du manuel de la télécommande en question.

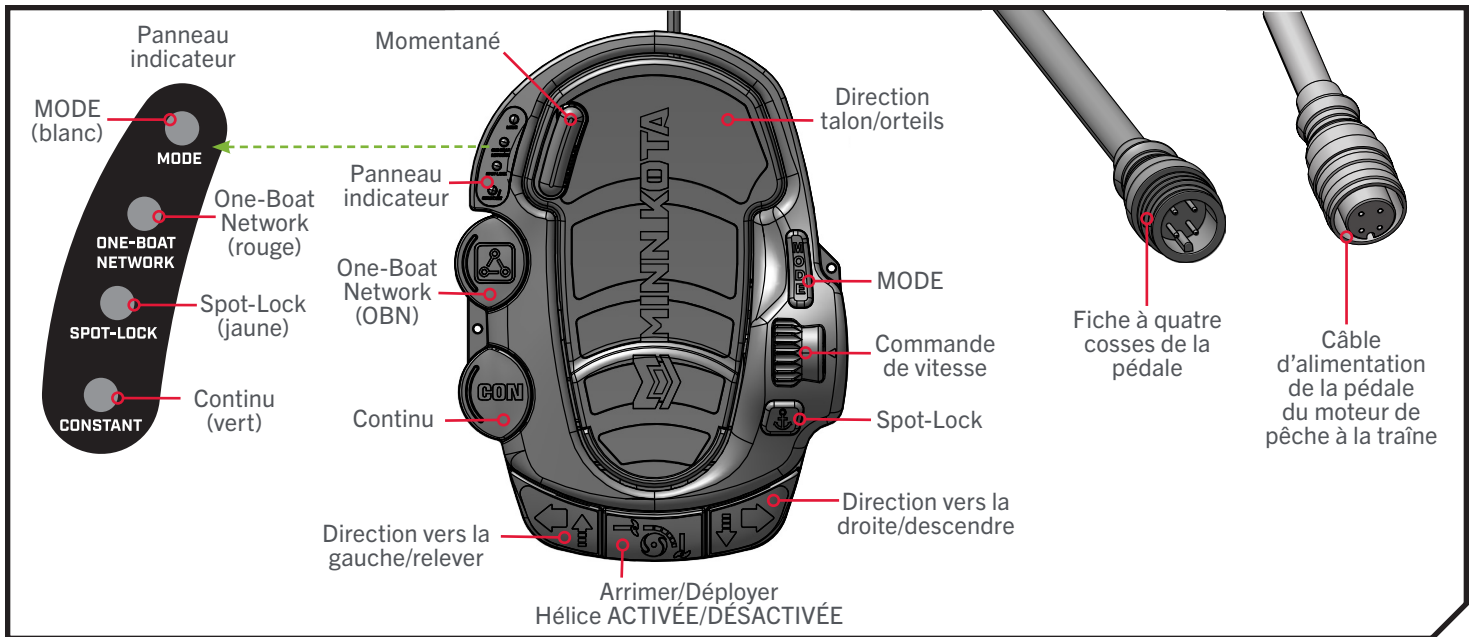

MODES

La pédale offre deux modes de fonctionnement : le mode Normal et le mode Déploiement. Pour changer de mode, appuyez sur le bouton **MODE** à droite de la pédale, juste au-dessus du bouton de commande de vitesse. Le voyant DEL du **MODE** sur le panneau indicateur s'allume en blanc lorsque le mode Déploiement est activé. Le panneau indicateur est situé en haut à gauche de la pédale. Le changement de mode affecte le fonctionnement des trois boutons situés au bas de la pédale. Ces trois boutons peuvent avoir les fonctions suivantes :

| Emplacement des boutons | Mode normal | Mode Déploiement |
|-------------------------|---------------------------|---------------------------------|
| Vers la gauche | Tourner à gauche | Augmentation de la compensation |
| Centre | Hélice ACTIVÉE/DÉSACTIVÉE | Arrimer/Déployer |
| Vers la droite | Tourner à droite | Diminution de la compensation |



AVERTISSEMENT

Pour éviter les blessures, utilisez de bonnes pratiques ergonomiques lorsque vous utilisez la pédale.

Mode normal

Lorsque le mode normal est utilisé, les boutons dans le bas de la pédale ont les fonctions Tourner gauche, Tourner à droite et Hélice ACTIVÉE/DÉSACTIVÉE. Le voyant DEL blanc du **MODE** situé sur le panneau indicateur n'est pas allumé lorsque le mode Normal est utilisé.

Mode Déploiement

Lorsque le mode Déploiement est utilisé, les boutons au bas de la pédale ont les fonctions Relever, Descendre et Arrimer/Déployer. Le voyant DEL blanc du **MODE** situé sur le panneau indicateur est allumé lorsque le mode Déploiement est utilisé.

AVERTISSEMENT



Vous seul êtes responsable de la navigation sécuritaire et prudente sur votre bateau. Nous avons conçu la pédale pour qu'elle soit un outil précis et fiable qui vous permettra d'améliorer l'utilisation de votre bateau et d'accroître votre capacité de pêcher des poissons. Ce produit ne vous exonère pas de la responsabilité de naviguer en toute sécurité avec votre bateau. Vous devez éviter les dangers liés à la navigation et toujours exercer une veille permanente afin de pouvoir réagir au fur et à mesure que les situations se présentent. Vous devez toujours être prêt à reprendre le contrôle manuel de votre bateau. Apprenez à utiliser votre pédale et votre moteur de pêche à la traîne dans une zone exempte de dangers et d'obstacles.

FONCTIONNEMENT DE LA PÉDALE



› Vitesse du moteur

Le bouton de commande de vitesse est situé entre les boutons MODE et Spot-Lock, sur le côté droit de la pédale. Tournez la molette de commande de vitesse vers l'avant pour augmenter la vitesse et vers l'arrière pour la diminuer. Le bouton de commande de vitesse peut être réglé sur une plage de 0 à 10 et peut être utilisé autant en mode Normal qu'en mode Déploiement. La vitesse peut aussi être ajustée à l'aide d'une télécommande.

› Spot-Lock

Le bouton Spot-Lock  se trouve en bas à droite de la pédale et est identifié par le symbole d'une ancre. Lorsque le bouton Spot-Lock est enfoncé, l'emplacement du moteur est enregistré dans une mémoire temporaire Spot-Lock. Le voyant DEL jaune du système SPOT-LOCK  situé sur le panneau indicateur s'allume lorsque le système Spot-Lock est activé. Pour activer le Spot-Lock, appuyez sur le bouton Spot-Lock. Pour désactiver, appuyez sur le bouton Spot-Lock de nouveau : Lorsque le mode Audio par défaut est activé, une tonalité est émise par la tête de commande lorsque le système Spot-Lock est activé. Si le mode Audio est réglé à Alarme seulement, aucune tonalité n'est émise lorsque le système Spot-Lock est activé. Pour en savoir plus sur les modes audio, consultez le manuel du propriétaire de l'application One-Boat Network. Lorsque le système Spot-Lock est désactivé au moyen du bouton Spot-Lock, aucune tonalité n'est émise par la tête de contrôle. Diriger le moteur au moyen de la pédale ou ajuster la vitesse à l'aide du bouton de commande de vitesse annule le système Spot-Lock et trois tonalités haute-basse sont émises par la tête de contrôle. Le système Spot-Lock peut être activé en modes Normal et Déploiement, et le passage d'un mode à l'autre n'annule pas le système Spot-Lock. Le système Spot-Lock peut également être commandé au moyen de la télécommande sans fil du système de navigation GPS avancée ou de l'application One-Boat Network. Pour obtenir des renseignements plus précis, veuillez consulter le manuel du propriétaire des accessoires en ligne, à l'adresse minnkota.johnsonoutdoors.com.

› Tourner à droite/Tourner à gauche

Les boutons Tourner à droite  et Tourner à gauche  sont situés au bas de la pédale. Ils permettent au moteur de pêche à la traîne de tourner vers la droite ou la gauche lorsque la pédale est utilisée en mode Normal. Le voyant DEL blanc du MODE  situé sur le panneau indicateur n'est pas allumé lorsque le mode Normal est utilisé. Si vous tenez le bouton Tourner à droite ou à gauche enfoncé, le moteur continuera à tourner vers la droite ou vers la gauche. De petits changements de direction de moins d'un degré peuvent être effectués en appuyant rapidement sur les boutons de Tourner à droite/gauche.

ATTENTION

Le système de direction est conçu pour faire pivoter le moteur à 460 degrés. Faites attention de ne pas trop tortiller le cordon enroulé autour de l'arbre du moteur de pêche à la traîne.

AVERTISSEMENT



Lorsque vous compensez la hauteur du moteur, gardez vos doigts loin des charnières, des points de pivot et des pièces mobiles. Lorsque vous arrimez et déployez le moteur, assurez-vous qu'il ne touche pas le bateau, la remorque ou toute autre obstruction.

FONCTIONNEMENT DE LA PÉDALE

› Descendre/Relever

Les boutons Descendre ↓ et Relever ↑ sont situés en bas de la pédale. Le bouton Descendre abaisse le moteur, alors que le bouton Relever l'élève. Les boutons compensent le moteur lorsque la pédale fonctionne en mode Déploiement. Le voyant DEL blanc du MODE  situé sur le panneau indicateur est allumé lorsque le mode Déploiement est utilisé.

› Hélice ACTIVÉE/DÉSACTIVÉE



Le bouton Hélice activée/désactivée  est situé en bas au centre de la pédale. Il permet d'activer et de désactiver l'hélice momentanément lorsque la pédale est en mode Normal. Le voyant DEL blanc du MODE  situé sur le panneau indicateur n'est pas allumé lorsque le mode Normal est utilisé. L'hélice se met en marche lorsqu'une pression est appliquée sur le bouton, puis elle s'arrête lorsque la pression est enlevée. Le bouton Hélice ne modifie pas le comportement de l'hélice lorsque le bouton Continu est activé.



AVERTISSEMENT

Faites attention de garder vos doigts loin des charnières, des points de pivot et des pièces mobiles lorsque vous arrimez et déployez le moteur. Lorsque vous arrimez et déployez le moteur, assurez-vous qu'il ne touche pas le bateau, la remorque ou toute autre obstruction.

› Arrimer/Déployer



Le bouton Arrimer/déployer  est situé en bas au centre de la pédale. Il permet d'arrimer et de déployer le moteur lorsque la pédale est en mode Déploiement. Le voyant DEL blanc du MODE  situé sur le panneau indicateur est allumé lorsque le mode Déploiement est utilisé. Pour arrimer le moteur de pêche à la traîne lorsqu'il est déployé, appuyez sur le bouton Arrimer/déployer. Pour déployer le moteur lorsqu'il est arrimé, appuyez deux fois sur le bouton Arrimer/déployer de la pédale. Lors de l'arrimage et du déploiement du moteur, la fonction opérationnelle de la pédale ainsi que le lien de commande à distance sont automatiquement désactivés. En outre, l'hélice est désactivée durant les manœuvres d'arrimage et de déploiement.



AVERTISSEMENT

Lorsque le moteur est transporté, il est important qu'il soit verrouillé en position d'arrimage. Un arrimage sécuritaire maintient le moteur en place pendant le transport, où il pourrait être soumis à des vibrations et à des chocs importants. Si le moteur n'est pas verrouillé en position d'arrimage, il risque d'être endommagé et de causer des blessures.

› Continu

Le bouton Continu  est situé sur le côté gauche de la pédale, vers le bas, juste en dessous du bouton One-Boat Network. Il permet de faire passer le fonctionnement du moteur en mode Continu ou en mode Momentané. Le voyant DEL vert du mode CONTINU  situé sur le panneau indicateur s'allume lorsque le fonctionnement du moteur est en mode Continu. En mode Continu, l'hélice tourne continuellement, peu importe si une pression est appliquée sur le bouton Momentané ou sur le bouton Hélice activée/désactivée. Pendant le fonctionnement en mode Continu du moteur, l'hélice tourne en continu à la vitesse définie par le bouton de commande de vitesse, par la télécommande sans fil du système de navigation GPS avancée ou par l'application One-Boat Network.

Lorsque le fonctionnement du moteur est en mode Momentané ou en mode Continu, si l'hélice tourne et qu'elle rencontre une obstruction, l'augmentation de la demande de courant électrique générée par l'obstruction signale au moteur de réduire la puissance à l'hélice pour prévenir les dommages. Si la surcharge de courant est détectée pendant plus de 20 secondes, l'hélice est désactivée pour éviter d'endommager le moteur. Dans ce cas, l'opérateur peut remettre l'hélice en marche après s'être assuré d'avoir dégagé l'obstruction.

AVIS : Le moteur ne corrigera pas automatiquement pour piloter tout droit lorsqu'il rencontre une obstruction.



› Momentané

Lorsque le fonctionnement du moteur est en mode Momentané, l'hélice tourne uniquement lorsqu'une pression vers le bas est appliquée sur le bouton Momentané. Le bouton Momentané se trouve à l'extrémité de la pédale correspondant aux orteils. Appliquer une pression vers le bas sur le bouton Momentané permet d'activer l'hélice. Le moteur tournera alors à la vitesse définie par le bouton de commande de vitesse, par la télécommande sans fil du système de navigation GPS avancée ou par l'application One-Boat Network. Si la pression sur le bouton Momentané est enlevée, l'hélice s'arrête. Aucun témoin n'est associé au bouton Momentané. Le bouton Momentané a un fonctionnement très semblable à celui du bouton Hélice activée/désactivée, sauf qu'il est disponible en mode Normal et en mode Déploiement.

› Direction talon/orteils

Appuyez sur l'extrémité de la pédale correspondant aux orteils pour tourner à droite et appuyez sur l'extrémité correspondant au talon pour tourner à gauche. La position et la direction de la tête de contrôle correspondent directement à la position du moteur. Servez-vous de votre pied sur la pédale pour contrôler la direction du bateau pendant le fonctionnement manuel. Les fonctions de direction talon/orteils sont identiques en mode Normal et en mode Déploiement. La direction du moteur de pêche à la traîne peut également être commandé au moyen de la télécommande sans fil du système de navigation GPS avancée et de l'application One-Boat Network.

› One-Boat Network

Le bouton One-Boat Network (OBN)  est situé au milieu, sur le côté gauche de la pédale. Il s'agit d'un bouton personnalisable qui peut modifier les fonctions selon la sélection de l'utilisateur. Appuyer sur le bouton OBN permet d'activer la fonction OBN désignée. Le voyant DEL rouge de l'application One-Boat Network (OBN)  situé sur le panneau indicateur s'allume lorsque cette fonction est activée. Le voyant DEL affiche une séquence différente pour chaque fonction. La fonction OBN par défaut est le système AutoPilot. Veuillez consulter la section « One-Boat Network » du présent manuel pour en savoir plus.

AUTOPILOT

AUTOPILOT ET ONE-BOAT NETWORK

La fonction AutoPilot du système de navigation GPS avancée utilise une boussole interne pour garder le moteur de pêche à la traîne pointé dans le même sens que la boussole. Si le bouton One-Boat Network (OBN)  de la pédale câblée est personnalisé à la fonction AutoPilot, le bouton active et désactive le système AutoPilot.

MODES D'AUTOPILOT

Deux modes AutoPilot sont offerts : Cap du système AutoPilot verrouillé et Itinéraire du système AutoPilot verrouillé. Les deux sont collectivement désignés comme étant l'AutoPilot. Il y a des différences notables entre les deux modes et les manières dont ils contrôlent le bateau. Cap du système AutoPilot verrouillé aussi bien que Itinéraire du système AutoPilot verrouillé sont des outils de pêche à la ligne utiles permettant au pêcheur de présenter précisément l'appât. Minn Kota vous recommande fortement de sortir votre bateau et d'essayer les fonctions Cap du système AutoPilot verrouillé et Itinéraire du système AutoPilot verrouillé dans diverses situations et applications de pêche. Le mode AutoPilot peut être réglé au moyen de la télécommande sans fil du système de navigation GPS avancée ou de l'application One-Boat Network.

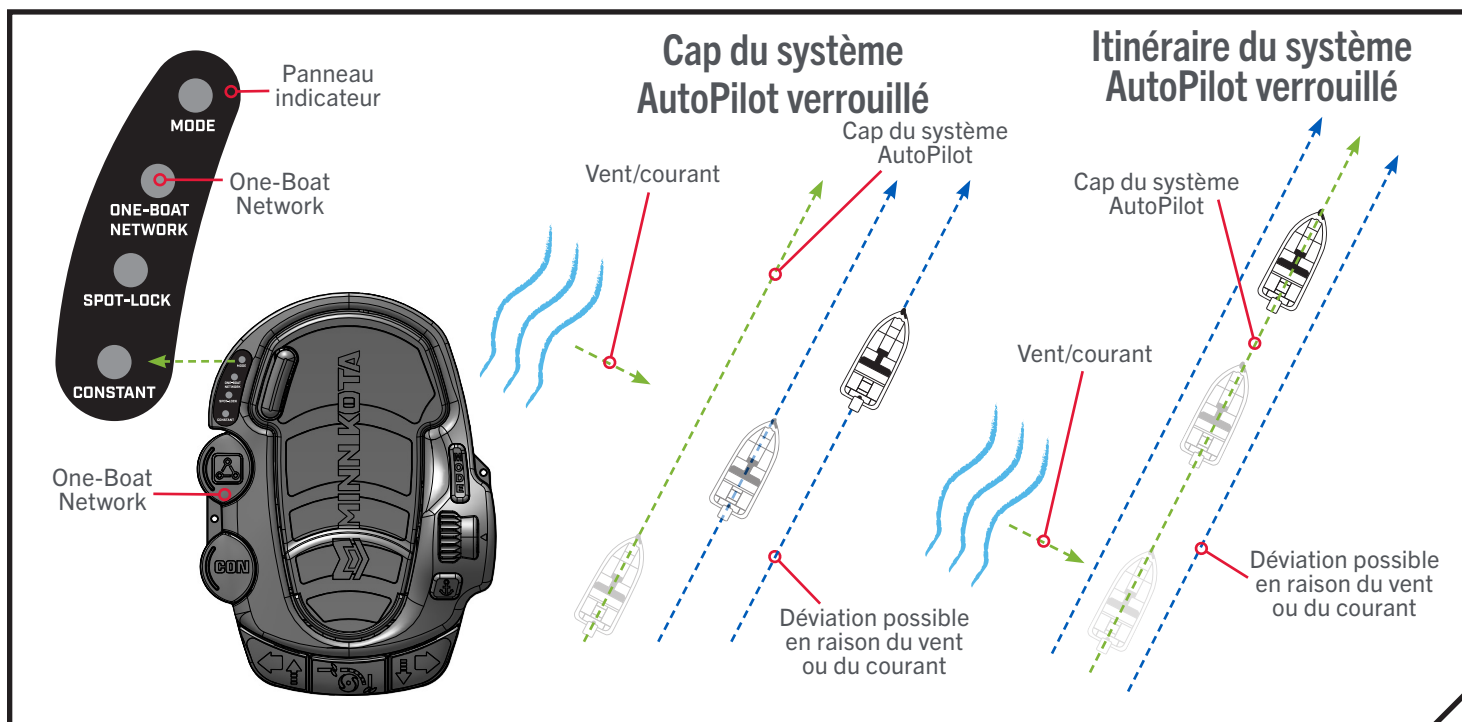

› Cap du système AutoPilot verrouillé

Le système AutoPilot utilise une boussole interne pour assurer un maintien du cap. Lorsque la fonction Cap du système AutoPilot verrouillé est activée, cela garde le moteur pointé dans le même sens que la boussole. Lorsqu'une correction manuelle est apportée au gouvernail, la fonction Cap du système AutoPilot verrouillé se verrouille sur le nouveau cap de la boussole, en fonction de la direction actuelle du bateau. Cette méthode de maintien du cap ne tient pas compte des forces externes comme le vent ou les courants latéraux, qui peuvent causer une dérive latérale.

› Itinéraire du système AutoPilot verrouillé

La fonction Itinéraire du système AutoPilot verrouillé utilise non seulement le cap de la boussole, mais également des données GPS afin de corriger selon les vents latéraux, courants et autres forces externes et maintenir l'itinéraire du bateau souhaité. Lorsque la fonction Itinéraire du système AutoPilot verrouillé est activée, elle crée un itinéraire que le moteur de pêche à la traîne suivra. Lorsque l'utilisateur change la direction vers un nouveau cap, un nouveau parcours est créé. La fonction Itinéraire du système AutoPilot verrouillé manœuvre le bateau pour qu'il suive l'itinéraire souhaité dans la plupart des conditions. Dans des conditions extrêmes, comme des courants ou des vents très puissants, le moteur de pêche à la traîne pourrait ne pas être suffisamment puissant pour contrôler le bateau en douceur. Dans ces conditions extrêmes, il pourrait être préférable d'utiliser la fonction Cap du système AutoPilot verrouillé et de laisser le bateau se déplacer avec le vent ou le courant, si le moteur n'est pas assez puissant pour le vaincre.

⚠ ATTENTION

Cet appareil utilise une boussole magnétique pour détecter la direction de déplacement. Les aimants ou les grands objets de métal ferreux près (à 12 po [30,5 cm] ou moins) de la tête de contrôle du moteur de pêche à la traîne peuvent nuire au fonctionnement de la boussole.

Les obstructions contre l'hélice peuvent causer une vibration excessive de la tête de contrôle du moteur. Cette vibration peut causer un comportement irrégulier de la boussole et de la direction. Éliminez l'obstruction pour restaurer le fonctionnement normal du moteur.



Le moteur de pêche à la traîne est équipé d'un système d'arrêt de la direction automatique pour des raisons de sécurité. Dans les situations où une obstruction empêche le moteur de pêche à la traîne de tourner ou dans des conditions venteuses difficiles, la direction automatique peut s'arrêter. Toute action sur la direction réinitialisera le système en mode normal.

Lorsque le système AutoPilot est activé et que le moteur de pêche à la traîne est tiré hors de l'eau en position arrimée, le moteur du gouvernail continuera à fonctionner jusqu'au bon arrimage du moteur. Une fois le moteur correctement arrimé, le système AutoPilot se désactive et le voyant du système AutoPilot s'éteint.

› Activation et désactivation du système AutoPilot

Lorsque le système AutoPilot est activé et que le moteur de pêche à la traîne est tiré hors de l'eau en position d'arrimage, le moteur de direction continue de fonctionner. Désactivez le système AutoPilot pour arrêter le moteur. Si le système AutoPilot n'est pas désactivé, le moteur du gouvernail s'éteindra automatiquement après 10 secondes. Toutefois, le moteur ne devrait pas être entreposé dans cet état pendant de longues périodes, car toutes les composantes électroniques restent sous tension. Lorsque vous entreposez votre bateau, désactivez toujours le système AutoPilot et débranchez toujours votre moteur de la batterie.

1

- a. Lorsque le moteur est en marche, le système AutoPilot peut être activé en appuyant sur le bouton One-Boat Network  situé sur la pédale.
- b. Le voyant DEL rouge de l'application One-Boat Network  situé sur le panneau indicateur s'allume lorsque le système AutoPilot est activé. Lorsque le système AutoPilot est activé, dirigez le moteur de pêche à la traîne comme désiré.

AVIS : Après avoir établi une nouvelle orientation, il y a un court délai avant que l'orientation ne soit verrouillée, afin de permettre à la boussole de se stabiliser. Lors de grands changements de vitesse, le cap du système AutoPilot pourrait changer légèrement. C'est normal.

- c. Pour désactiver le système AutoPilot, appuyez sur le bouton One-Boat Network .

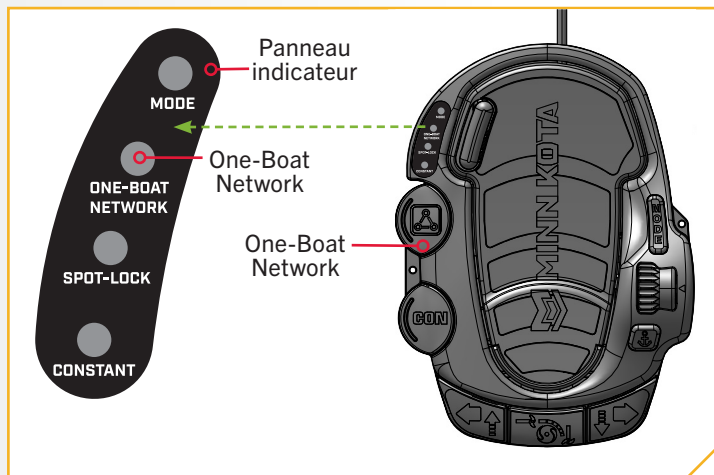

⚠ ATTENTION

Lorsque le système AutoPilot est activé et que le moteur de pêche à la traîne est tiré hors de l'eau en position d'arrimage, le moteur de direction continue de fonctionner. Désactivez le système AutoPilot pour arrêter le moteur. Si le système AutoPilot n'est pas désactivé, le moteur du gouvernail s'éteindra automatiquement après 10 secondes. Toutefois, le moteur de pêche à la traîne ne devrait pas être entreposé dans cet état pendant de longues périodes, car toutes les composantes électroniques restent sous tension. Lorsque vous entreposez votre bateau, désactivez toujours le système AutoPilot et débranchez toujours votre moteur de la batterie.

POINTS DE CHEMINEMENT

POINTS DE CHEMINEMENT ET ONE-BOAT NETWORK



Les points de cheminement sont des positions de latitude/longitude enregistrées. Ils marquent une position d'intérêt, comme vos endroits de pêche préférés, des structures ou des bouées. Les points de cheminement fonctionnent de façon semblable au système Spot-Lock. Si le bouton One-Boat Network (OBN)  de la pédale câblée est personnalisé à la fonction Points de cheminement, appuyer sur le bouton sert à marquer les Points de cheminement dans le système de navigation GPS avancée. Pour de plus amples renseignements au sujet du fonctionnement des points de cheminement, veuillez consulter votre manuel du propriétaire Humminbird.

AVERTISSEMENT

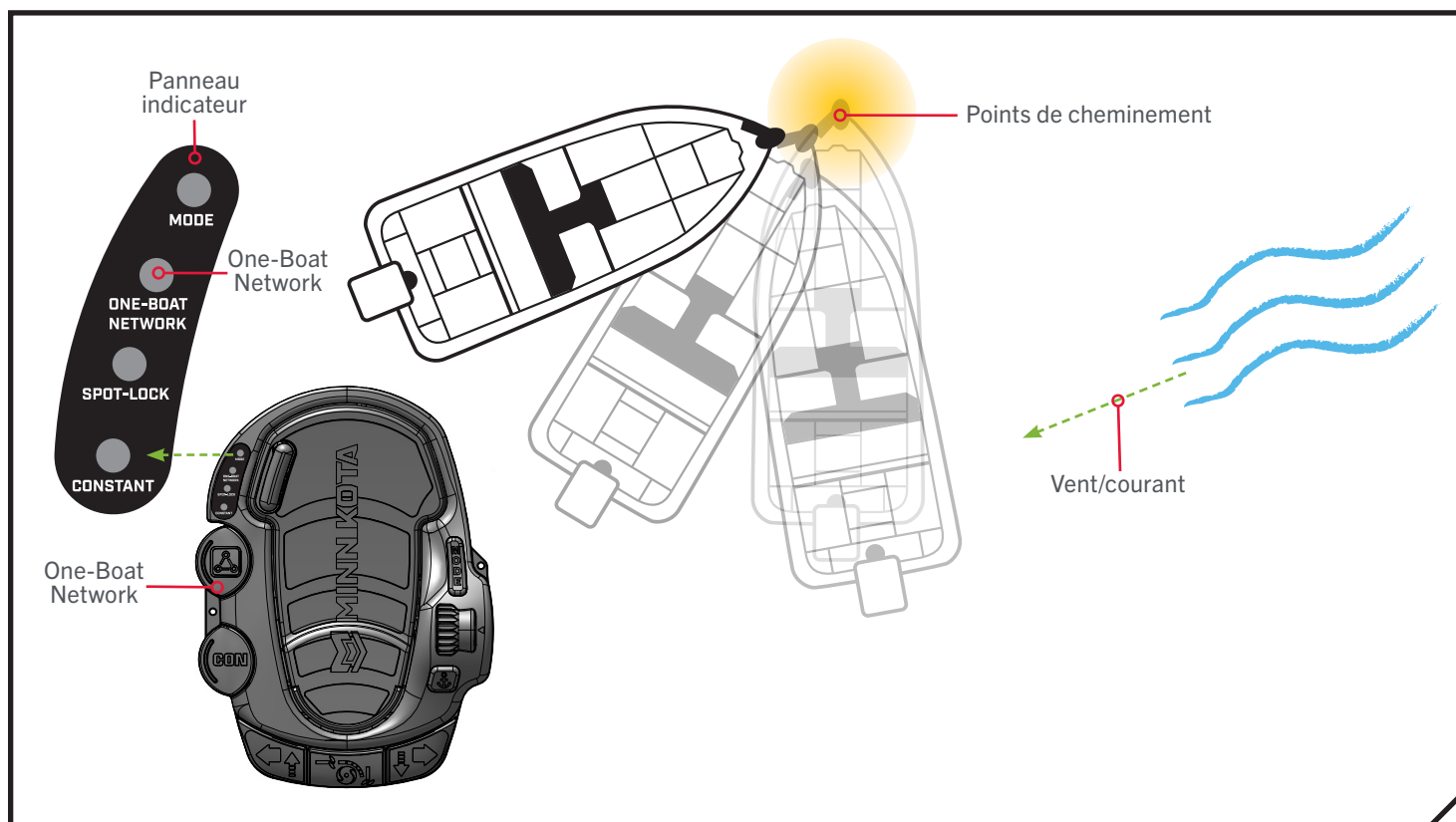
Faites attention à la rotation de l'hélice en travaillant avec des points de cheminement. Sur le système de navigation GPS avancée, la fonction Mise en marche automatique de l'hélice est désactivée par défaut. Si la fonction Mise en marche automatique de l'hélice est activée, l'hélice se mettra automatiquement en marche lorsqu'un point de cheminement est activé, même si l'activation est accidentelle. Une hélice en rotation peut causer des blessures. Si la fonction Mise en marche automatique de l'hélice est désactivée, elle doit être réactivée avant que le bateau ne puisse commencer à naviguer vers un point de cheminement.



» Marquer un point de cheminement

- 1** a. Lorsque le moteur de pêche à la traîne est en marche, marquez un point de cheminement en appuyant sur le bouton One-Boat Network . Le voyant rouge de l'application One-Boat Network  situé sur le panneau indicateur s'allumera brièvement, puis s'éteindra pour indiquer qu'un point de cheminement a été marqué.

AVIS : Veuillez consulter la section One-Boat Network du présent manuel pour savoir comment personnaliser la fonction du bouton One-Boat Network de la pédale.

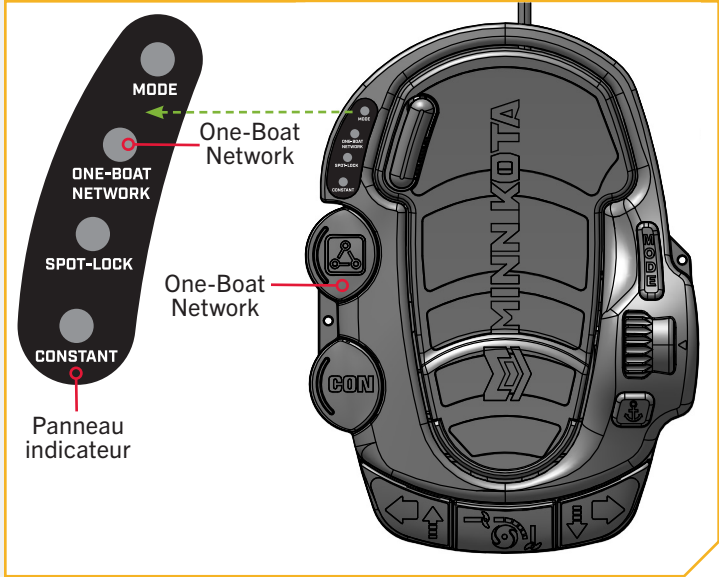

ANCRE POUR EAUX PEU PROFONDES

COMMANDE DE L'ANCRE POUR EAUX PEU PROFONDES ET APPLICATION ONE-BOAT NETWORK

L'application One-Boat Network permet de commander une ancre pour eaux peu profondes (ancre EPP) lorsque celle-ci est jumelée au réseau Bluetooth du système de navigation GPS avancée. Les ancres EPP qui peuvent être jumelées au système de navigation GPS avancée comprennent les ancres Bluetooth Minn Kota Raptor et Talon. Pour obtenir de plus amples renseignements sur la façon de jumeler l'ancre EPP au système de navigation GPS avancée, veuillez consulter le manuel du propriétaire.

Lorsque deux ancres Raptor ou deux ancres Talon sont toutes deux jumelées, l'ancre sélectionnée et commandée par la pédale peut être celle de bâbord, celle de tribord, ou les deux. Pour modifier l'ancre qui est sélectionnée, utilisez la télécommande ou l'application jumelée à l'ancre pour eaux peu profondes.

AVERTISSEMENT

Assurez-vous que l'ancre Raptor/Talon est à une distance suffisante des obstacles et des personnes lors de son déploiement et de sa rétractation. Veillez à ce que ni vous ni d'autres personnes ne vous approchiez trop près de l'ancre Raptor/Talon, que ce soit avec une partie du corps ou des objets. L'ancre Raptor/Talon est puissante et pourrait provoquer des situations périlleuses ou des blessures, pour vous ou les autres. Lorsque l'ancre Raptor/Talon est en mouvement, soyez alerte pour voir les personnes qui nagent et les objets flottants. Les personnes dont les capacités à faire fonctionner l'ancre Raptor/Talon ou dont les réactions sont affaiblies par l'alcool, la drogue, les médicaments ou d'autres substances ne sont pas autorisées à utiliser ce produit.

ATTENTION

Le Talon est doté d'une alarme de notification de déploiement. Cette alarme est nécessaire à des fins de conformité aux exigences de la garantie. Lorsque bien installée, elle sonnera uniquement lorsque la clé de contact est en position de marche et que le Talon n'est pas complètement rétracté. Une ancre Talon déployée peut avoir un effet sur le contrôle du bateau. Tenez compte de l'alarme et regardez toujours afin de vous assurer que l'ancre Talon est entièrement rétractée lors de l'utilisation du bateau.

ATTENTION

Les espaces entre le bras externe, le bras interne, le pieu et les supports du Raptor peuvent créer un point de pincement. Évitez tout contact avec un endroit du Raptor qui peut causer un point de pincement lorsqu'il est en mouvement dans toute direction, afin d'éviter le risque.

› Déployer l'ancre pour eaux peu profondes

1

- Assurez-vous que l'ancre pour eaux peu profondes (Raptor/Talon) est sous tension et jumelée à l'application One-Boat Network.
- Repérez le bouton One-Boat Network  situé sur la pédale et appuyez deux fois sur le bouton pour déployer l'ancre Raptor/Talon.

AVIS : Le bouton One-Boat Network n'a pas besoin d'être maintenu enfoncé pour que l'ancre Raptor/Talon continue de se déployer. L'ancre Raptor/Talon continue à se déployer automatiquement lorsqu'on appuie sur le bouton, et ce, jusqu'à ce qu'elle atteigne sa longueur de déploiement totale, qu'elle reçoive une commande d'arrêt ou qu'elle termine l'ancrage.

- Le voyant DEL rouge de l'application One-Boat Network  situé sur le panneau indicateur clignote en continu lorsque l'ancre est déployée et reste allumé lorsque l'ancre est dans n'importe quel état de déploiement.

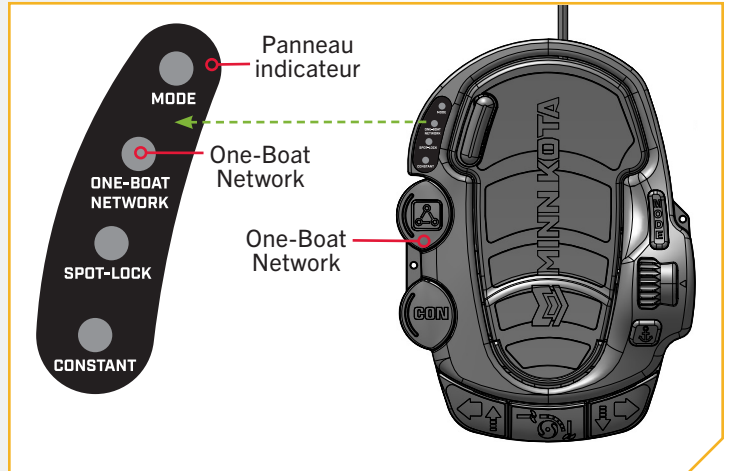

AVIS : Pendant le déploiement de l'ancre Raptor/Talon, l'action peut être interrompue en appuyant sur le bouton One-Boat Network de la pédale.

› Rétracter l'ancre pour eaux peu profondes

1

- Assurez-vous que l'ancre pour eaux peu profondes (Raptor/Talon) est sous tension et jumelée à l'application One-Boat Network.
- Repérez le bouton One-Boat Network  situé sur la pédale et appuyez sur le bouton pour rétracter l'ancre Raptor/Talon.

AVIS : Pendant la rétraction de l'ancre Raptor/Talon, l'action peut être interrompue en appuyant sur le bouton One-Boat Network de la pédale.

- Le voyant DEL rouge de l'application One-Boat Network  situé sur le panneau indicateur clignote en continu lorsque l'ancre est rétractée et reste allumé lorsque l'ancre est dans n'importe quel état de déploiement.

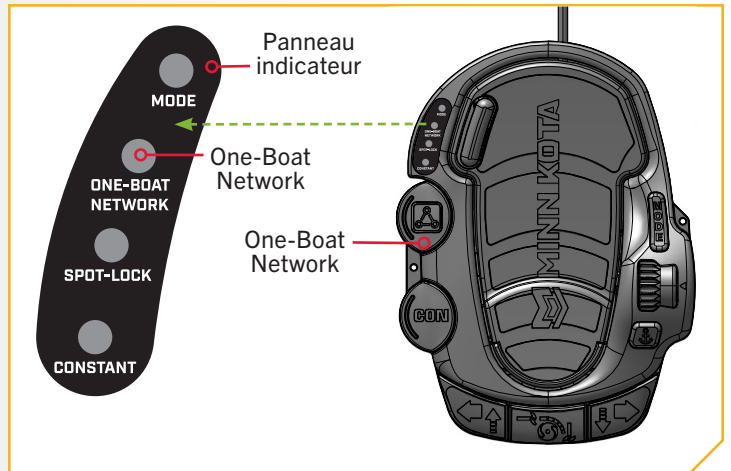

SPOT-LOCK

FONCTIONNEMENT DU SYSTÈME SPOT-LOCK

Le système Spot-Lock utilise un seul point de référence enregistré en appuyant sur le bouton Spot-Lock . Le point de référence est un ensemble de coordonnées GPS relatives à l'emplacement du moteur de pêche à la traîne saisies au moment où le bouton est enfoncé. Ce point est enregistré et peut être conservé dans un des emplacements de mémoire Spot-Lock. Spot-Lock fonctionne en reconnaissant les coordonnées GPS et naviguera automatiquement le bateau pour le garder à l'endroit Spot-Lock. Si votre moteur reconnaît qu'il n'est pas positionné à l'emplacement Spot-Lock, il contrôlera la vitesse et la direction du moteur pour tenter de garder le moteur sur l'endroit Spot-Lock. Pour obtenir des instructions plus précises sur l'utilisation du système Spot-Lock, veuillez consulter le manuel du propriétaire de votre télécommande sans fil.

AVIS : Le système Spot-Lock se fonde sur l'emplacement du moteur de pêche à la traîne, et non sur l'emplacement ou la direction du bateau. Des forces externes comme le vent et le courant causeront le déplacement du bateau. Spot-Lock naviguera pour garder le moteur sur l'endroit Spot-Lock, peu importe la position du bateau.

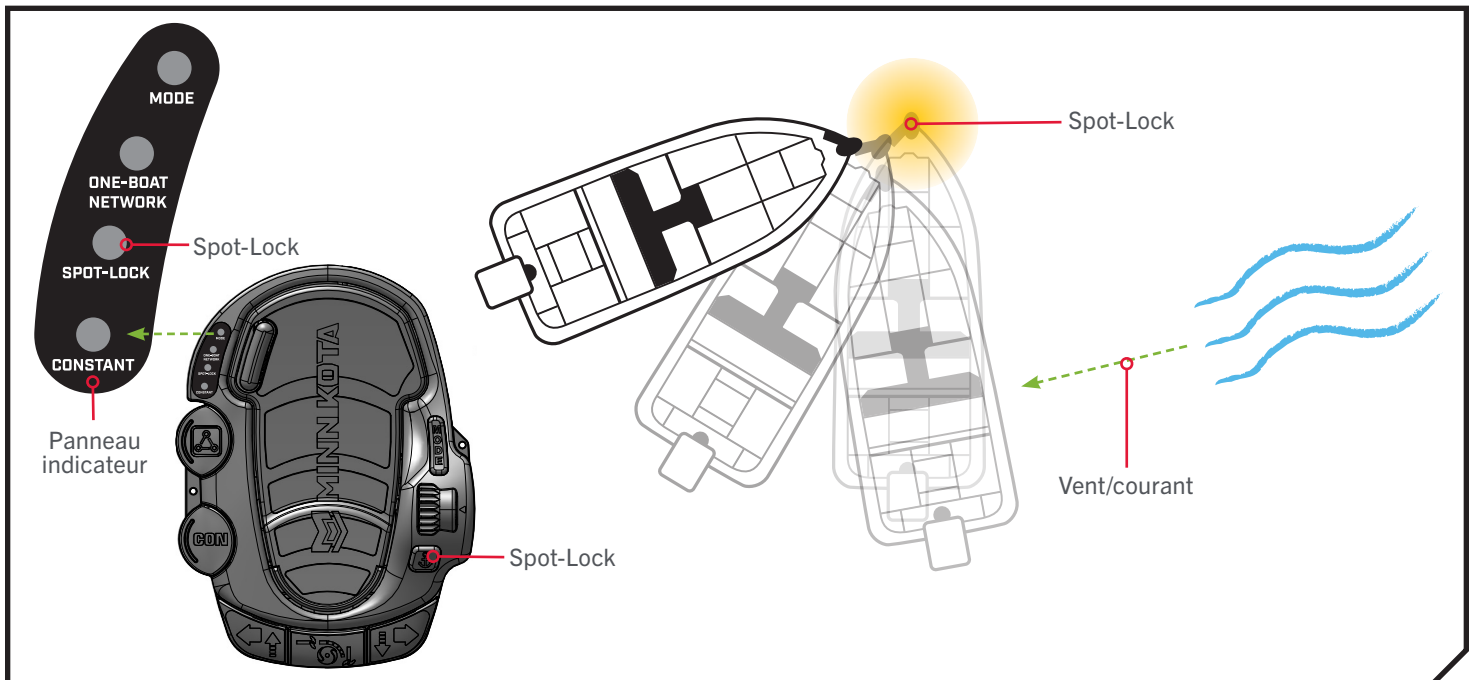

AVERTISSEMENT

Faites attention à la rotation de l'hélice lorsque le système Spot-Lock est activé. L'hélice se mettra automatiquement en marche lorsque Spot-Lock est activé, même si l'activation est accidentelle. Une hélice en rotation peut causer des blessures. L'hélice se mettra « en marche » pour le système Spot-Lock, peu importe le réglage Mise en marche automatique de l'hélice utilisé par les autres méthodes de commande du système de navigation GPS avancée.



» Activation et désactivation de Spot-Lock

1

- a. Lorsque le moteur est en marche, le système Spot-Lock peut être activé en appuyant sur le bouton Spot-Lock  situé sur la pédale ou sur une télécommande sans fil. Le voyant DEL jaune du système SPOT-LOCK  situé sur le panneau indicateur s'allume lorsque le système Spot-Lock est activé.

AVIS : Lorsque le mode Audio par défaut est activé, une tonalité est émise lorsque le système Spot-Lock est activé. Si le mode Audio est réglé à Alarme seulement, aucune tonalité n'est émise lorsque le système Spot-Lock est activé. Pour en savoir plus sur les modes audio, consultez le manuel du propriétaire de l'application One-Boat Network

- b. Pour désactiver le système Spot-Lock lorsqu'il a été activé, appuyez de nouveau sur le bouton Spot-Lock ou appuyez sur n'importe quel bouton de la pédale permettant d'opérer manuellement le moteur de pêche à la traîne.

AVIS : Lorsque le système Spot-Lock est désactivé à l'aide du bouton Spot-Lock de la pédale, aucune tonalité n'est émise. Diriger le moteur au moyen de la pédale ou ajuster la vitesse à l'aide du bouton de commande de vitesse annule le système Spot-Lock et trois tonalités haute-basse sont émises.

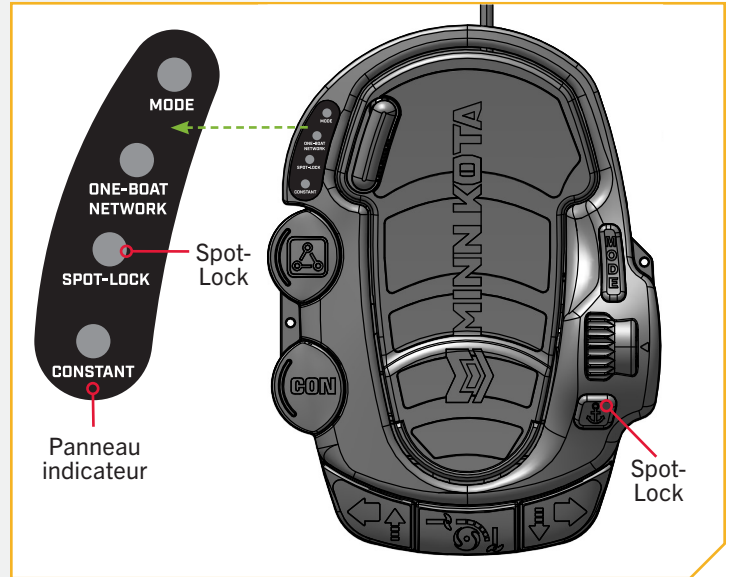

AVIS : Appuyer sur l'un des boutons de la pédale ou opérer manuellement le moteur au moyen de la pédale désactive le système Spot-Lock. Manœuvrer manuellement ou ajuster la vitesse de l'hélice au moyen de la télécommande annule également le système Spot-Lock.

SERVICE ET ENTRETIEN

REPLACEMENT DE L'HÉLICE

OUTILS ET RESSOURCES NÉCESSAIRES >

- Clé à douille profonde de 9/16 po (14,3 mm)

INSTALLATION >

1

ATTENTION

Débranchez le moteur de toutes les sources d'alimentation avant d'effectuer tout travail ou entretien sur l'hélice.

- Tenez l'hélice et desserrez l'écrou de l'hélice avec une clé à douille profonde de 9/16 po (14,3 mm).
- Retirez l'écrou et la rondelle de l'hélice.

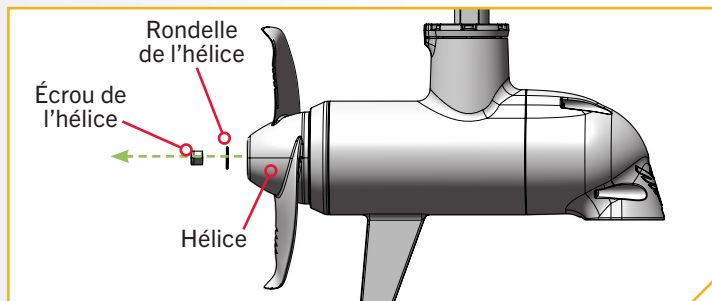

AVIS: Si l'ergot d'entraînement est cisailé ou cassé, tenez l'arbre d'armature stable à l'aide d'un tournevis à lame plate enfoncé dans la fente à l'extrémité de l'arbre pendant que vous desserrez l'écrou de l'hélice.

2

- Tournez l'ancienne hélice pour qu'elle soit à l'horizontale, puis retirez-la en tirant tout droit. Si l'ergot d'entraînement tombe, repoussez-le vers l'intérieur.

ATTENTION

Si l'hélice ne glisse pas facilement, veillez à ne pas plier l'arbre d'armature. Tirez l'hélice uniformément hors de l'arbre d'armature.

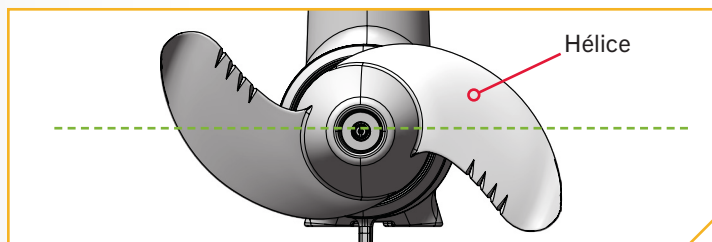

3

- Alignez l'hélice de manière à ce qu'elle soit à l'horizontale et parallèle à l'ergot d'entraînement. Glissez l'hélice sur l'arbre d'armature et l'ergot d'entraînement jusqu'à ce qu'elle repose contre l'appareil inférieur.
- Installez la rondelle de l'hélice et l'écrou de l'hélice sur l'extrémité de l'arbre d'armature. Tout en maintenant l'hélice à l'horizontale, serrez l'écrou de l'hélice avec une clé à douille profonde de 9/16 po (14,3 mm). Serrez l'écrou de l'hélice à un couple de 25 à 35 po-lb (2,8 à 4 Nm).

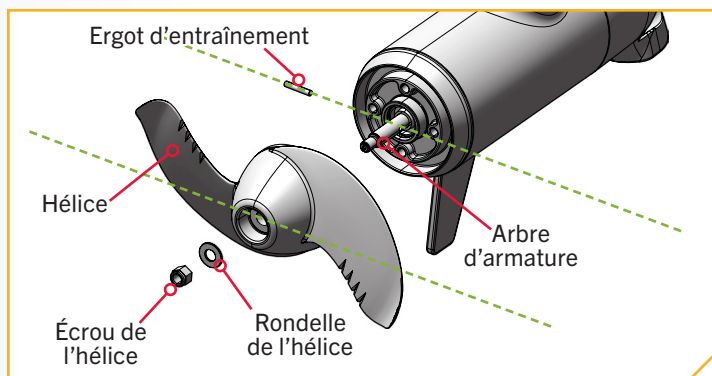

ATTENTION

Ne serrez pas trop pour ne pas endommager l'hélice.

ENTRETIEN GÉNÉRAL

- Après l'utilisation, il faut rincer complètement le moteur avec de l'eau douce. Cette série de moteurs ne peut pas être exposée à l'eau salée.
- L'arbre composite doit être régulièrement nettoyé et lubrifié pour assurer une bonne rétraction et un bon déploiement. Une vaporisation de silicone à base aqueuse améliorera son fonctionnement.
- L'hélice doit être inspectée et exempte d'herbe et de ligne de pêche, après chaque utilisation. Les lignes de pêche et les herbes peuvent se nicher derrière l'hélice, abîmer les joints et laisser l'eau pénétrer dans le moteur.
- L'hélice est conçue pour fonctionner en repoussant les algues avec un niveau d'efficacité très élevé. Pour maintenir ce haut rendement, le bord d'attaque des pales doit être gardé lisse. S'ils sont rugueux ou entaillés par l'utilisation, rendez-les lisses en les ponçant avec du papier de verre fin.
- Chaque fois que le moteur est utilisé, assurez-vous que l'écrou de l'hélice est fixé solidement.
- Afin de prévenir les dommages accidentels, pendant le transport ou l'entreposage, débranchez la batterie lorsque le moteur est hors de l'eau. Pour un entreposage prolongé, enduisez légèrement toutes les parties métalliques d'un protecteur en silicone à base aqueuse.
- Lorsque vous utilisez des batteries au lithium, il est préférable de les charger juste avant de les utiliser. Entreposer les batteries au lithium pendant de longues périodes peut les endommager si elles sont complètement chargées. Vérifiez les caractéristiques de la batterie auprès du fabricant.
- Pour une durée de vie maximale de toutes les batteries sauf celles au lithium, rechargez les batteries dès que possible après utilisation. Pour une performance maximale du moteur, rechargez la batterie complètement avant utilisation. Vérifiez les caractéristiques de la batterie auprès du fabricant.
- Gardez les bornes de la batterie propres à l'aide de papier de verre fin ou de toile d'émeri.
- Arrimez le moteur après chaque utilisation afin de permettre à l'eau de se vider du boîtier de direction. De l'eau restant dans le boîtier de direction lorsque le moteur n'est pas utilisé pourrait causer des dommages.
- Lors du déploiement du moteur, vérifiez de temps à autre que la zone entre le support et le boîtier de direction est propre et exempte de débris. Le support contient un coussinet d'arrimage qui entre en contact avec le boîtier de direction lorsqu'il est arrimé. Si des débris comme de la saleté, du gravier, des mauvaises herbes ou des lignes de pêche pénètrent dans cet espace, cela peut créer une obstruction sur le coussinet d'arrimage et empêcher un arrimage sécuritaire. Nettoyez régulièrement cet espace pour assurer un arrimage sécuritaire.
- Maintenez la pédale sèche et propre. Les débris qui pénètrent la pédale peuvent causer une interférence dans l'opération de la pédale. Il est recommandé d'utiliser de l'air comprimé pour nettoyer la pédale après chaque usage.
- Vérifiez de temps à autre que le moteur n'est pas desserré et que les composants ne sont pas endommagés.

DÉPANNAGE

1. Le moteur ne tourne pas ou manque de puissance :
 - Vérifiez l'état des batteries et remplacez-les, au besoin. Une faible tension de la batterie entraînera une erreur.
 - Vérifiez la polarité des raccordements de la batterie.
 - S'assurer que la batterie est chargée.
 - Vérifiez que les bornes sont propres et exemptes de corrosion. Utilisez du papier de verre ou de la toile d'émeri pour nettoyer les bornes.
 - Vérifiez les dispositifs de protection des circuits.
 - Vérifiez le niveau d'eau de la batterie. Ajoutez de l'eau, le cas échéant.
2. Le moteur baisse en puissance peu après son démarrage :
 - Vérifiez la charge de la batterie. Si le niveau est bas, remettez-la à pleine charge ou remplacez-la.
3. Si l'hélice vibre en cours de l'utilisation normale :
 - Retirez, puis tournez l'hélice à 180°. Consultez les directives pour le retrait dans la section « Remplacement de l'hélice ». Remplacez l'hélice si elle est usée.

DÉPANNAGE



4. Votre détecteur de poissons fait l'objet d'interférences :
 - Dans certaines applications, de l'interférence à l'écran du détecteur de poissons peut survenir. Nous vous recommandons d'utiliser un système de batterie à décharge profonde séparé pour votre moteur de pêche à la traîne. Si les problèmes persistent, communiquez avec le service technique au 1-800-227-6433.
5. Le moteur touche un objet durant un ajustement de compensation, déclenchant une tonalité sonore :
 - Inversez le sens de la compensation pour éliminer l'obstruction du moteur.
6. Le moteur touche un objet durant une manœuvre d'arrimage, déclenchant une tonalité sonore :
 - Inversez le cycle en cours pour dégager le moteur de l'obstruction. Inversez l'action d'arrimage/de déploiement avec la télécommande sans fil, l'application One-Boat Network ou en appuyant sur le bouton Arrimer/déployer la pédale.
7. Échec du moteur à la compensation :
 - Vérifiez la tension de la courroie de levage principale, conformément à la section « Ajustements du moteur ».
 - Effectuez une procédure de réinitialisation de la compensation à l'aide du panneau indicateur à la base du support.
 - a. Pour effectuer une réinitialisation de la compensation, appuyez sur le bouton d'alimentation sur le panneau indicateur trois fois de suite en deux secondes.
 - b. La DEL d'état du système bleue et la DEL Arrimé orange clignoteront continuellement pendant que l'Ulterra QUEST exécute une séquence automatisée.
 - c. Le moteur pivotera dans l'orientation d'arrimage appropriée.
 - d. Le moteur se relèvera jusqu'au support et descendra ensuite d'environ six pouces (15,2 centimètres).
 - e. La DEL Arrimé clignotant en bleu et en orange s'éteindra et la DEL d'état du système clignotant en bleu deviendra bleu fixe.



AVERTISSEMENT

Durant la procédure de réinitialisation de la compensation, le moteur exécute une séquence automatisée. Gardez vos doigts loin des charnières, des points de pivot et des pièces mobiles. Assurez-vous que le moteur et les composants du moteur ne touchent pas le bateau, la remorque, des personnes ou toute autre obstruction.

8. Échec du moteur à l'arrimage ou au déploiement :
 - Vérifier les obstructions qui empêchent le moteur de se déployer ou de s'arrimer.
 - Vérifier l'état de la charge de la batterie du moteur de pêche à la traîne. Si l'icône de la batterie du moteur de pêche à la traîne sur la télécommande clignote, la charge de la batterie est trop faible.
 - S'il est impossible d'arrimer autrement, voir la section « Procédures d'arrimage d'urgence » pour plus de détails sur l'arrimage manuel du moteur.
9. L'hélice ne tourne pas :
 - Assurez-vous que les batteries sont suffisamment chargées.
 - Pour des raisons de sécurité, il y a un verrouillage de l'hélice (à environ 16 po [40,6 cm] du bas du support jusqu'au centre de l'unité inférieure). Assurez-vous que l'unité inférieure n'est pas dans cette partie.
10. DEL d'état du système rouge clignotante  sur le panneau indicateur :
 - Le moteur de pêche à la traîne communique qu'il y a une erreur. Vérifiez le menu Diagnostic de la télécommande sans fil pour un code d'erreur, puis consultez le manuel du propriétaire de la télécommande sans fil pour obtenir des renseignements sur les codes d'erreur et les solutions. Corrigez l'erreur et éteignez, puis rallumez le moteur de pêche à la traîne. Si la DEL continue de clignoter, veuillez communiquer avec votre service d'entretien Minn Kota.

AVIS : Pour tout autre défaut de fonctionnement, visitez un centre de service agréé. Vous pouvez trouver un centre de service agréé dans votre région en consultant le site Web minnkota.johnsonoutdoors.com ou en communiquant avec notre service à la clientèle au 1 800 227-6433.

POUR D'AUTRES SERVICES DE DÉPANNAGE ET DE RÉPARATION

POUR D'AUTRES SERVICES DE DÉPANNAGE ET DE RÉPARATION

Nous offrons plusieurs options de dépannage et de réparation pour votre produit. Veuillez parcourir les options énumérées ci-dessous.



Acheter des pièces en ligne

Vous pouvez acheter des pièces en ligne directement à partir de notre site Web à minnkota.johnsonoutdoors.com. Des vis aux plaques latérales, vous pouvez commander des pièces de rechange pour vos produits Minn Kota.



Foire aux questions

Trouvez des réponses aux questions d'ordre général, de l'installation de la batterie et du gréement, et des scénarios de réseautage. Notre site Web minnkota.johnsonoutdoors.com met à votre disposition une FAQ visant à répondre à toutes vos questions au sujet des produits Minn Kota.



Appelez-nous (pour les États-Unis et le Canada)

Nos représentants du service à la clientèle sont disponibles du lundi au vendredi, de 7 h à 16 h 30 (HNC), au 1 800 227-6433. Pour commander des pièces, veuillez avoir sous la main le numéro de série à 11 chiffres du produit, les numéros des pièces nécessaires et les renseignements relatifs à la carte de crédit. Vous économiserez ainsi du temps pour un service à la clientèle de qualité supérieure. Vous pouvez consulter la liste des pièces de votre manuel pour obtenir les numéros exacts de pièce.



Contactez-nous

Vous pouvez communiquer avec notre service technique pour vos questions au sujet des produits Minn Kota. Pour vous renseigner, visitez minnkota.johnsonoutdoors.com.



Centres de service agréés

On compte plus de 800 centres de service agréés Minn Kota aux États-Unis et au Canada pour acheter des pièces et faire réparer vos produits. Veuillez consulter notre site Web pour trouver un centre de service dans votre région.

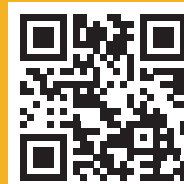

Balayez pour visiter
le service en ligne
Minn Kota.

DÉCLARATIONS DE CONFORMITÉ

DÉCLARATION DE CONFORMITÉ ENVIRONNEMENTALE

Il est dans l'intention de JOME d'être une entreprise citoyenne responsable, dont l'exploitation est conforme à la réglementation environnementale en vigueur et qui est connue pour être un bon voisin dans les collectivités où nous fabriquons ou vendons nos produits.

DIRECTIVE DEEE

La directive européenne 2002/96/CE « Directive concernant les déchets d'équipements électriques et électroniques (DEEE) » a un impact sur la plupart des distributeurs, vendeurs et fabricants d'électronique pour le grand public au sein de l'Union européenne. La directive DEEE exige que le producteur d'électronique pour le grand public prenne une part de responsabilité, en ce qui concerne la gestion des déchets de leurs produits, afin d'atteindre une élimination écologique, et ce, tout au long du cycle de vie du produit.

Il se peut que, selon votre emplacement, vous ne soyez pas tenu (e) de vous conformer à la directive DEEE pour ce qui est des équipements électriques et électroniques (EEE), et il se peut qu'il en soit de même pour les EEE conçus et destinés à être utilisés comme installations fixes ou temporaires dans les véhicules de transport tels que les voitures, les avions et les bateaux. Dans certains États de l'Union européenne, ces véhicules sont réputés ne pas relever de la directive, et les EEE, pour ces applications peuvent être considérés comme exclus de l'exigence de la directive DEEE.

Ce symbole (DEEE poubelle sur roues) sur le produit indique que ce dernier ne doit pas être jeté avec les déchets domestiques. Il doit être éliminé et collecté pour le recyclage et la récupération des DEEE. Johnson Outdoors Inc. marquera tous les produits EEE en conformité avec la directive DEEE. C'est notre but de nous conformer à la collecte, au traitement, à la récupération et à l'élimination écologique judicieuse de ces produits, mais ces exigences varient au sein des différents États membres de l'Union européenne. Pour de l'information supplémentaire sur l'endroit où vous pouvez éliminer les équipements usagés pour leur recyclage et leur récupération et/ou selon les exigences particulières de l'État membre de l'Union européenne, veuillez communiquer avec le détaillant ou le distributeur duquel vous avez acheté le produit.

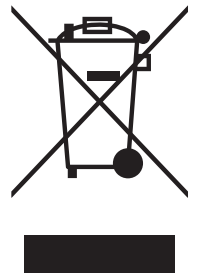

ÉLIMINATION

Les moteurs Minn Kota ne sont pas soumis à la réglementation concernant l'élimination VGE-VO (directive pour les dispositifs électriques), qui transpose la directive DEEE. Néanmoins, ne jamais jeter le moteur Minn Kota dans une poubelle, mais plutôt à l'endroit approprié où s'effectue la collecte, recommandé par le conseil municipal local.

Ne jamais jeter aucune batterie à la poubelle. Se conformer aux directives d'élimination du fabricant ou de son représentant et la jeter à l'endroit approprié où s'effectue la collecte, recommandé par le conseil municipal local.

INFORMATIONS DE CONFORMITÉ RÉGLEMENTAIRE

› Navigation GPS avancée

Pour des informations réglementaires sur les moteurs ayant la navigation GPS avancée installée en usine, veuillez vous reporter au manuel du propriétaire de la navigation GPS avancée en ligne sur minnkota.johnsonoutdoors.com.

DÉCLARATIONS DE CONFORMITÉ

CONFORMITÉ FCC

Cet appareil est conforme à la section 15 des règles de la FCC. Son fonctionnement est soumis aux deux conditions suivantes :

1. Ce dispositif ne doit pas causer d'interférences nuisibles.
2. Cet appareil doit accepter toute interférence qui peut être reçue, y compris les interférences susceptibles de perturber son fonctionnement.

Les changements ou modifications non expressément approuvés par Johnson Outdoors Marine Electronics, Inc. peuvent annuler le droit d'utilisation de cet équipement accordé à l'utilisateur.

AVIS : Cet équipement a été testé et s'est avéré conforme aux limites pour un appareil numérique de classe B, conformément à la section 15 des règles de la FCC. Ces limites sont conçues pour fournir une protection raisonnable contre les interférences nuisibles dans une installation résidentielle. Cet équipement génère, utilise et peut émettre des fréquences radio et, s'il n'est pas installé et utilisé conformément aux instructions, peut causer des interférences nuisibles pour les communications radio. Il n'existe cependant aucune garantie que des interférences ne se produiront pas dans une installation donnée. **Si cet équipement provoque des interférences nuisibles à la réception radio ou télévision, ce qui peut être déterminé en l'éteignant et en le rallumant, l'utilisateur est encouragé à essayer de corriger l'interférence par une ou plusieurs des mesures suivantes :**

- Réorienter ou déplacer l'antenne de réception.
- Augmenter la distance entre l'équipement et le récepteur.
- Connecter l'équipement à une sortie sur un circuit différent de celui sur lequel est branché le récepteur.
- Consulter le revendeur ou un technicien radio/TV expérimenté.

CONFORMITÉ AUX NORMES D'INDUSTRIE CANADA

Ce produit est conforme aux spécifications techniques applicables d'Industrie Canada. Son fonctionnement est soumis aux deux conditions suivantes: (1) cet appareil ne peut causer d'interférences et (2) il doit tolérer toute interférence, même celle pouvant causer un fonctionnement indésirable de l'appareil.

Les changements ou les modifications non expressément approuvés par Johnson Outdoors Marine Electronics, Inc. peuvent annuler l'autorisation de l'utilisateur de faire fonctionner cet équipement.

COTES ENVIRONNEMENTALES

Portée de température ambiante de fonctionnement : 14 °F à 122 °F (-10 °C à 50 °C)

Portée d'humidité ambiante de fonctionnement : 5 % à 95 %

Altitude maximale de fonctionnement : 10 000 pieds (3 048 mètres)

SCHÉMA DES PIÈCES ET LISTE DES PIÈCES

ULTERRA QUEST - POUSSÉE DE 90/115 LB [40,8/52,2 KG] - 24/36 VOLTS - ARBRE DE 45/60/72 PO [114,3/152,4/182,9 CM]

Ce schéma des pièces et cette liste des pièces fournissent les directives pour la dépose de Minn Kota® en conformité avec la directive DEEE. Pour de l'information supplémentaire sur l'endroit où vous pouvez éliminer les équipements usagés pour leur recyclage et leur récupération produit sur les exigences particulières des États membres de l'Union européenne, veuillez communiquer avec le détaillant ou le distributeur duquel vous avez acheté le produit. Outils requis, entre autres : tournevis à tête plate, tournevis cruciforme, jeu de douilles, pinces, coupe-fil.

TÊTE DE CONTRÔLE ULTERRA QUEST ▶

▶ Schéma des pièces de la tête de contrôle



SCHÉMA DES PIÈCES ET LISTE DES PIÈCES

» Liste des pièces de la tête de contrôle

| Ensemble | N° de pièce | Description | Remarques | Quantité |
|----------|-------------|----------------------------------|---|----------|
| A | 2774190 | CONTROLLER KIT 4.0 QUEST FW | *CHIRP À DOUBLE SPECTRE* | 1 |
| B | 2774191 | CONTRLLR KT 4.0 QUEST FW w/GND | *MEGA SIDE IMAGING* | 1 |
| C | 2770247 | CTRL BOX COVER QUEST FW | | 1 |
| D | 411690-1 | TROLLING MOTOR REMOTE | | 1 |
| E | 2992371 | STABILIZER, BWMT ES TM ASM | *72 PO (182,9 CM)* | 1 |
| F | 2994955 | BAG, ASM MKA-60 STABILIZER | *72 PO (182,9 CM)* | 1 |
| Article | N° de pièce | Description | Remarques | Quantité |
| 2 | 2200220 | CONTROL BOX COVER, BLACK | | 1 |
| 4 | 2395560 | DECAL,PUSH BTN,ULT FX,BLK | | 1 |
| 6 | 2205540 | DECAL, CTRL BOX MK RIGHT FW | | 1 |
| 8 | 2205545 | DECAL, CTRL BOX MK LEFT FW | | 1 |
| 10 | 2203441 | SCREW-#6 X 1/2" THRD FORM,SSTL | | 3 |
| 12 | 2206302 | TIE WRAP,SCREW MOUNT 6.3" | | 1 |
| 14 | 2206711 | PLUG, RUBBER, 2D | *CHIRP À DOUBLE SPECTRE* | 1 |
| | 2206710 | PLUG, RUBBER, DI/SI | *MEGA SIDE IMAGING* | 1 |
| 16 | 2205412 | SHRINK TUBE-.75 ID X 2" | | 1 |
| 18 | 2372100 | SCREW-#8-18 X 5/8 THD* (SS) | | 4 |
| 20 | 2206301 | TIE WRAP, LOW PROFILE 8" | | 1 |
| 22 | 2202520 | CONTROL BOX BASE, ULT/UTX FW | | 1 |
| 24 | 2263406 | SCREW-#10-24 X 2" S/S PPH | | 1 |
| 26 | 2333101 | NUT-HEX #10-24 UNC-2B NYL SS | | 1 |
| 28 | 2390802 | LANYARD w/CARABINER IP RMT U2 | | 1 |
| 30 | 490637-4 | CABLE, ETH, M12-M12, BRAID,30' | | 1 |
| 32 | 490380-1 | CABLE, ETHERNET PIGTAIL-700 HD | | 1 |
| 34 | 2201530 | COLLAR HALF, COIL CORD | *72 PO (182,9 CM)* | 2 |
| 36 | 2201531 | COLLAR ARM, COIL CORD | *72 PO (182,9 CM)* | 1 |
| 38 | 2203424 | SCREW-#10-12 x.75 PTH SS | *72 PO (182,9 CM)* | 2 |
| 40 | 2200860 | CLAMP-BALL,COIL CORD SLDR | *72 PO (182,9 CM)* | 2 |
| 42 | 830-065 | SCREW-#6-32 X 1/2" TORX PH SS | *72 PO (182,9 CM)* | 2 |
| 44 | 2323110 | NUT-HEX, 6-32 NYLOK SS | *72 PO (182,9 CM)* | 2 |
| 46 | 2203460 | SCREW-#8 X 0.75 PPH HI-LO SS | *72 PO (182,9 CM)* | 2 |
| 48 | 490636-3 | CABLE, ADPTR, 14P, BRAID, 110" | *CHIRP À DOUBLE SPECTRE* | 1 |
| | 490634-1 | CABLE, INT MSI- INSTINCT | *MEGA SIDE IMAGING* | 1 |
| 50 | 2375444 | SPLICER, 6-10 AWG, TIN PLTD | | 2 |
| 52 | 2994961 | BAG ASM, CABLE,ADPTR, 490537-2 | *490537-2* *MKR-MI-1* *CHIRP À DOUBLE SPECTRE* *MEGA SIDE IMAGING* | 1 |
| 54 | 2205413 | SHRINK TUBE-3/4 X 2.25" | | 2 |
| 56 | 2205415 | SHRINK TUBE-.472 ID X 5" | | 1 |
| 58 | 2383475 | SCREW - #8-18 X 1 1/2 SELF DR SS | *72 PO (182,9 CM)* | 4 |

▲ Non affiché sur le schéma des pièces.

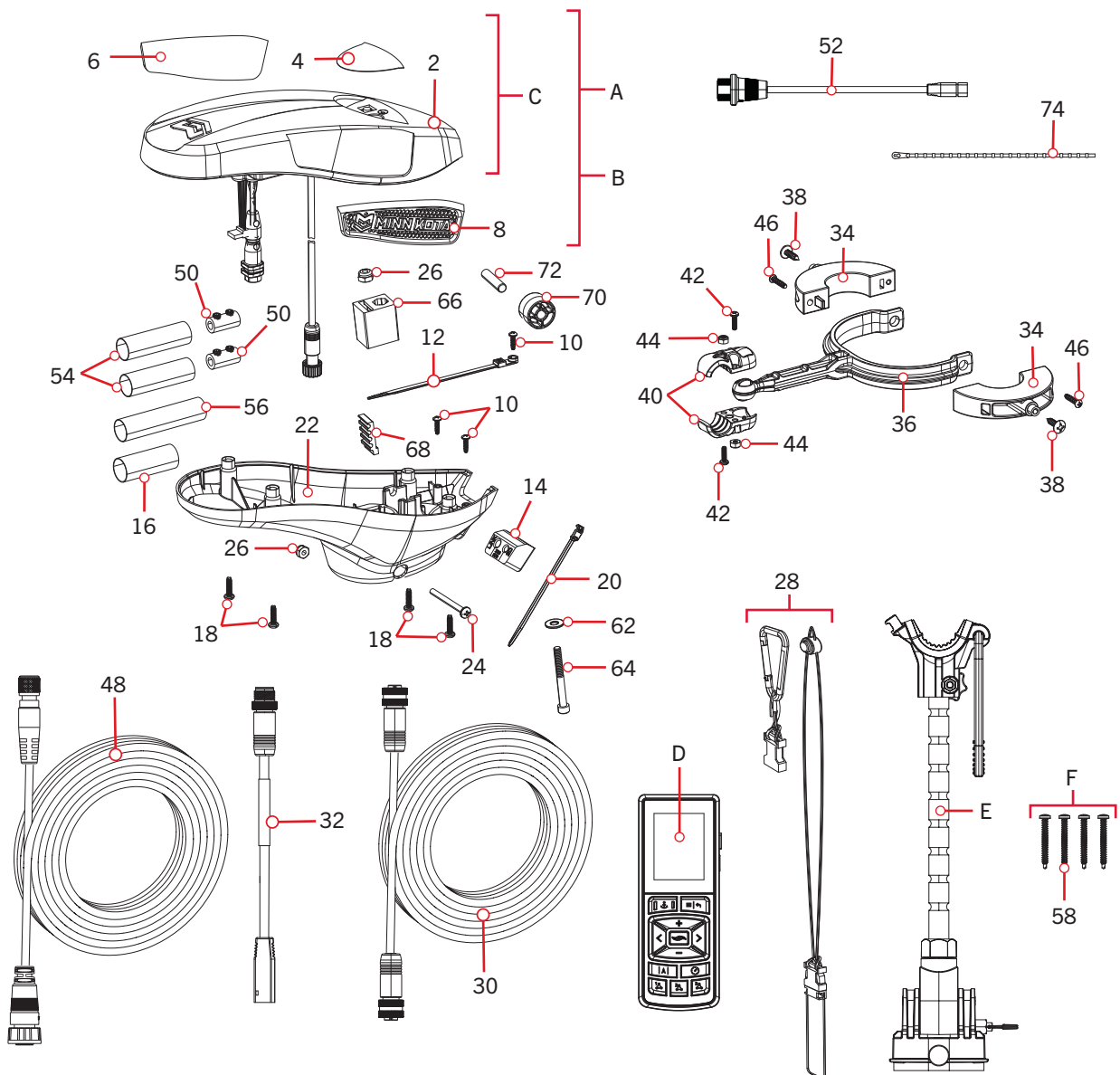
✳ Cette pièce est incluse dans un ensemble et ne peut pas être commandée individuellement.

SCHÉMA DES PIÈCES ET LISTE DES PIÈCES



| Article | N° de pièce | Description | Remarques | Quantité |
|---------|-------------|----------------------------------|--------------------|----------|
| 62 | 2201721 | WASHER - #10 SAE.), SS | | 1 |
| 64 | 2203441 | SCREW-#6 X 1/2 " THRD FORM, SSTL | | 1 |
| 66 | 2202800 | BLOCK-BELT | | 1 |
| 68 | 2200800 | BELT-RACK, LOWER | | 1 |
| 70 | 2202335 | PULLEY, BELY TOP | | 1 |
| 72 | 2202635 | PIN-DOWEL, 1/4" OD SS | | 1 |
| 74 | 2206304 | TIE WRAP, REUSABLE RED, 6" | | 1 |
| ▲ | 2207124 | MANUAL, ULTERRA | | 1 |
| ▲ | 2207125 | MANUAL, INSTL GD, ULTERRA | | 1 |
| ▲ | 2297165 | MANUAL-DISCLAIMER,DWNLOAD INFO | | 1 |
| ▲ | 2294950 | INSTRUCTIONS,OBV & REMOTE PAIR | | 1 |
| ▲ | 2397115 | GUIDE-QUICK REFERENCE iP 4.0 | | 1 |
| ▲ | 2397110 | MANUAL, iPILOT 4.0 | | 1 |
| ▲ | 2207130 | BRUSHLESS QS SETUP GUIDE | | 1 |
| ▲ | 2207126 | QK REF GUIDE,ULT Q/INST Q | | 1 |
| ▲ | 2395540 | DECAL, COMPLIANCE, KIT 1.6, 3.0 | | 1 |
| ▲ | 2377179 | INSTR. SHEET, MKA-60 STABILIZER | *72 PO (182,9 CM)* | 1 |
| ▲ | 2206819 | LABEL-CARTON "CAUTION HEAVY" | | 1 |

▲ Non affiché sur le schéma des pièces.

✘ Cette pièce est incluse dans un ensemble et ne peut pas être commandée individuellement.



SCHÉMA DES PIÈCES ET LISTE DES PIÈCES

MOTEUR ULTERRA QUEST

» Schéma des pièces du moteur de poussée de 90/115 lb (40,8/52,2 kg) 24/36 volts



SCHÉMA DES PIÈCES ET LISTE DES PIÈCES

► Liste des pièces du moteur de poussée de 90/115 lb (40,8/52,2 kg) 24/36 volts

| Ensemble | N° de pièce | Description | Remarques | Quantité |
|----------|-------------|------------------------------|---|----------|
| M | 2441060 | MTR ASY 85/115#DSC FW BLK | *45 PO (114,3 CM)* *CHIRP À DOUBLE SPECTRE* | 1 |
| N | 2441062 | MTR ASY 85/115#DSC FW BLK | *60 PO (152,4 CM)* *CHIRP À DOUBLE SPECTRE* | 1 |
| P | 2441063 | MTR ASY 90/115#DSC FW BLK | *72 PO (182,9 CM)* *CHIRP À DOUBLE SPECTRE* | 1 |
| Q | 2441080 | MTR ASY 85/115#MSI FW BLK | *45 PO (114,3 CM)* *MEGA SIDE IMAGING* | 1 |
| R | 2441082 | MTR ASY 85/115#MSI FW BLK | *60 PO (152,4 CM)* *MEGA SIDE IMAGING* | 1 |
| S | 2441083 | MTR ASY 90/115#MSI FW BLK | *72 PO (182,9 CM)* *MEGA SIDE IMAGING* | 1 |
| T | 2773072 | MSI FRONT END 45" QUEST | *45 PO (114,3 CM)* *MEGA SIDE IMAGING* | 1 |
| U | 2773074 | MSI FRONT END 60" QUEST | *60 PO (152,4 CM)* *MEGA SIDE IMAGING* | 1 |
| V | 2773075 | MSI FRONT END 72" QUEST | *72 PO (182,9 CM)* *MEGA SIDE IMAGING* | 1 |
| W | 2773031 | DSC FRONT END 45" QUEST | *45 PO (114,3 CM)* *CHIRP À DOUBLE SPECTRE* | 1 |
| X | 2773033 | DSC FRONT END 60" QUEST | *60 PO (152,4 CM)* *CHIRP À DOUBLE SPECTRE* | 1 |
| Y | 2773035 | DSC FRONT END 72" QUEST | *72 PO (182,9 CM)* *CHIRP À DOUBLE SPECTRE* | 1 |
| Z | 2991064 | BL ASM FW DSC/MSI 45"U2,T3 | *ARBRE* *45 PO (114,3 CM)* | 1 |
| AA | 2991065A | BL SHAFT ASM 60" U2,T3 FLX | *ARBRE* *60 PO (152,4 CM)* | 1 |
| BB | 2991066 | BL SHAFT ASM 72" ULT, T3 | *ARBRE* *72 PO (182,9 CM)* | 1 |
| CC | 2992604 | BAG ASSM, PROP HARDWARE | | 1 |
| Article | N° de pièce | Description | Remarques | Quantité |
| 110 | ✘ | FRONT ENDBELL, US3, FW | *CHIRP À DOUBLE SPECTRE* | 1 |
| | ✘ | FRONT ENDBELL, MSI, FW | *MEGA SIDE IMAGING* | 1 |
| 112 | ✘ | DSC XDUCER ASSY 62" HW T | *CHIRP À DOUBLE SPECTRE* *45 PO (114,3 CM)* | 1 |
| | ✘ | DSC XDUCER ASSY 73" HW T | *CHIRP À DOUBLE SPECTRE* *60 PO (152,4 CM)* | 1 |
| | ✘ | DSC XDUCER ASSY 86" HW T | *CHIRP À DOUBLE SPECTRE* *72 PO (182,9 CM)* | 1 |
| 114 | ✘ | BI MSI 67 FOR U2-440494-2 | *MEGA SIDE IMAGING* *45 PO (114,3 CM)* | 1 |
| | ✘ | BUILT-IN MSI+ 79" FOR U2 | *MEGA SIDE IMAGING* *60 PO (152,4 CM)* | 1 |
| | ✘ | BI MSI 91 FOR U2-440494-5 | *MEGA SIDE IMAGING* *72 PO (182,9 CM)* | 1 |
| 116 | ✘ | SCREW-#6-32 X 1/2" TORX PHSS | | 3 |
| 118 | 880-032 | SEAL-FRONT, BL MOTORS | | 1 |
| 120 | ✘ | STATOR ASSEMBLY | | 1 |
| 122 | ✘ | ROTOR ASSEMBLY | | 1 |
| 124 | ✘ | WASHER BEARING | | 2 |
| 126 | ✘ | BALL BEARING | | 2 |
| 128 | ✘ | REAR ENDBELL, FW PAINT | | 1 |
| 130 | ✘ | CENTER HSG, FW PAINT | | 1 |
| 132 | ✘ | SEAL | | 2 |
| 134 | ✘ | PAPER TUBE - SEAL BORE | | 1 |
| 136 | ✘ | O-RING | | 1 |

▲ Non affiché sur le schéma des pièces.

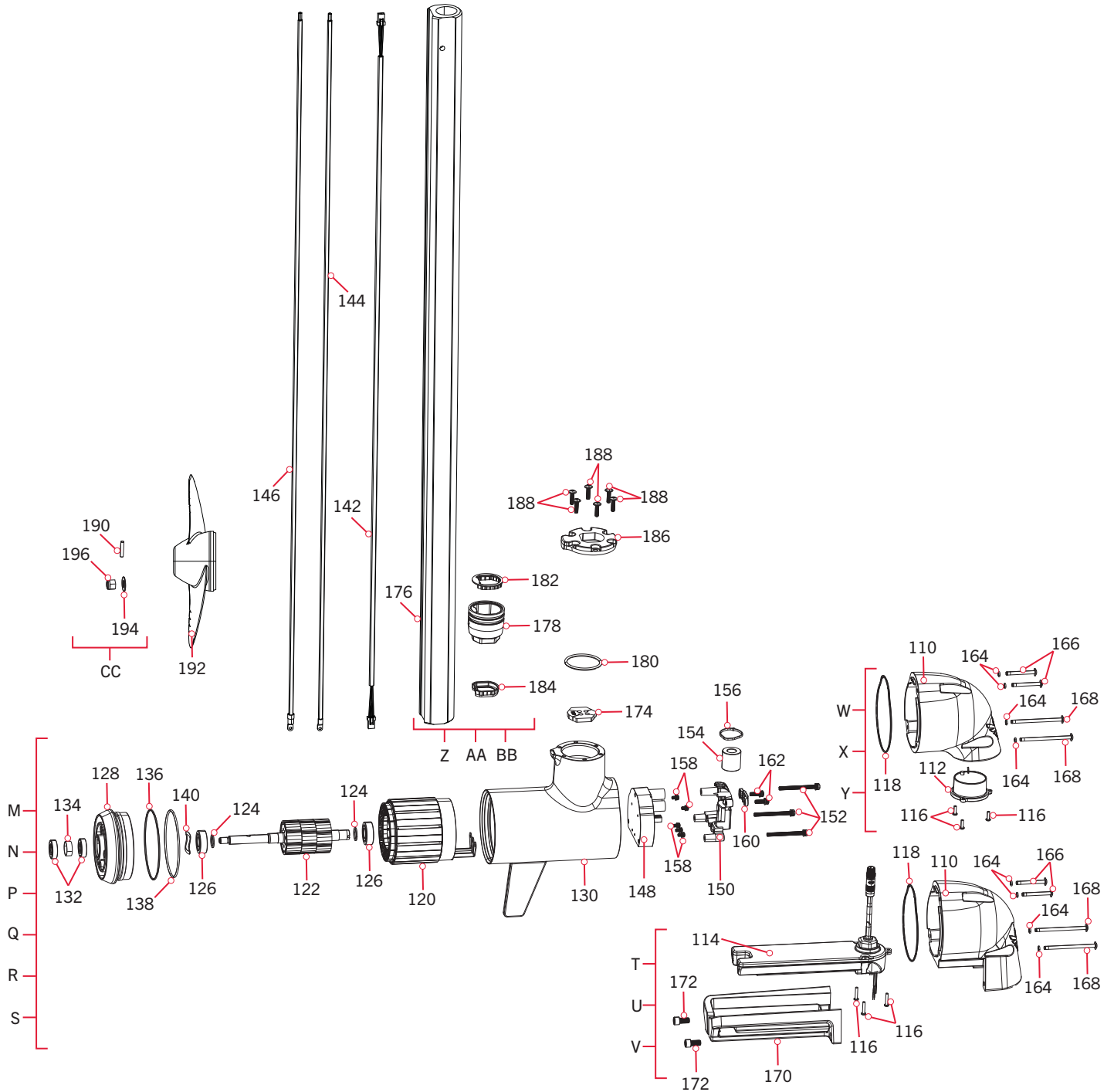
✘ Cette pièce est incluse dans un ensemble et ne peut pas être commandée individuellement.

SCHEMA DES PIÈCES ET LISTE DES PIÈCES



| Article | N° de pièce | Description | Remarques | Quantité |
|---------|-------------|-----------------------------------|--------------------------|----------|
| 138 | ✘ | O-RING | | 1 |
| 140 | ✘ | WASHER-WAVE | | 1 |
| 142 | 195-030 | CABLE-COM 22GA TWST PAIR 62.38 | *45 PO (114,3 CM)* | 1 |
| | 195-032 | CABLE-COM 22GA TWST PAIR 76.25 | *60 PO (152,4 CM)* | 1 |
| | 195-033 | CABLE-COM 22 GA TWST PAIRS | *72 PO (182,9 CM)* | 1 |
| 144 | 640-470 | LEADWIRE RED 8 AWG 64.88" | *45 PO (114,3 CM)* | 1 |
| | 640-472 | LEADWIRE RED 8 AWG 78.75" | *60 PO (152,4 CM)* | 1 |
| | 640-483 | LEADWIRE RED 6 AWG 90.13" | *72 PO (182,9 CM)* | 1 |
| 146 | 640-420 | LEADWIRE BLK 8 AWG 64.88 | *45 PO (114,3 CM)* | 1 |
| | 640-422 | LEADWIRE BLK 8 AWG 78.75" | *60 PO (152,4 CM)* | 1 |
| | 640-433 | LEADWIRE BLK 6 AWG 90.13" | *72 PO (182,9 CM)* | 1 |
| 148 | 2994130A | INVERTER ASM, 24/36V, BL | *CHIRP À DOUBLE SPECTRE* | 1 |
| | 2994130 | INVERTER ASM, 24/36V, BL | *MEGA SIDE IMAGING* | 1 |
| 150 | 979-029 | STRAIN RELIEF, BTM MACH | | 1 |
| 152 | 830-118 | SCREW-DBL SEM M5X.8MMX60MM | | 3 |
| 154 | 2307318 | FERRITE BEAD, BL | | 1 |
| 156 | 9953310 | TIE WRAP-8.5" | | 1 |
| 158 | 830-120 | SCREW-M4X .7X8 PPH ZPS | | 5 |
| 160 | 979-022 | STRAIN RELIEF, TOP CAST | | 1 |
| 162 | 830-121 | SCREW-M5 X .8X18 PPH ZPS | | 2 |
| 164 | 701-010 | O-RING, SCREW | | 4 |
| 166 | 830-105 | SCREW-FRONT, TOP, RAW, BL MTR | | 2 |
| 168 | 830-106 | SCREW-FRONT, BTM RAW, BL MTR | | 2 |
| 170 | 792-030 | GUARD-SONAR, MSI, FW PAINT | *MEGA SIDE IMAGING* | 1 |
| 172 | 830-110 | SCREW-5-16-18 X 5/8 SHCS SS | *MEGA SIDE IMAGING* | 2 |
| 174 | 880-041 | SEAL-WIRE, BL MTR, UNIV. CHIRP | *CHIRP À DOUBLE SPECTRE* | 1 |
| | 880-040 | SEAL-WIRE, BL MTR, MSI/MDI | *MEGA SIDE IMAGING* | 1 |
| 176 | ✘ | TUBE-1CM, BLK 45", 1.5 X .875 | *45 PO (114,3 CM)* | 1 |
| | ✘ | TUBE-1CM, BLK 60", 1.5 X .875 | *60 PO (152,4 CM)* | 1 |
| | ✘ | TUBE-3CM, BLK 72", 1.5X.875 CBOR | *72 PO (182,9 CM)* | 1 |
| 178 | ✘ | PLUG, COMP SHAFT, PAINTED | | 1 |
| 180 | 2294630 | O-RING, 226, 70 SHORE A | | 1 |
| 182 | ✘ | SEAL-TOP SHAFT, BL, CLR | | 1 |
| 184 | ✘ | SEAL-LWR SHAFT, BL, CLR | | 1 |
| 186 | 2296432A | PLATE, CLAMP, PAINTED | | 1 |
| 188 | 830-013 | SCREW-M5 X .8 FSHCS SS CTD | | 6 |
| 190 | 2262659 | PIN-DRIVE 1" X 3/16" SS 17-4 | | 1 |
| 192 | 2321170 | PROP, POWER REAMED | | 1 |
| 194 | 2091701 | WASHER-PROP (LARGE) MAX101 | | 1 |
| 196 | 2093101 | NUT-PROP, NYLOC, LG, MX101 3/8 SS | | 1 |

▲ Non affiché sur le schéma des pièces.

✘ Cette pièce est incluse dans un ensemble et ne peut pas être commandée individuellement.



SCHÉMA DES PIÈCES ET LISTE DES PIÈCES

BOÎTIER DE DIRECTION ULTERRA QUEST >

> Schéma des pièces du boîtier de direction



SCHÉMA DES PIÈCES ET LISTE DES PIÈCES

» Liste des pièces du boîtier de direction

| Ensemble | N° de pièce | Description | Remarques | Quantité |
|----------|-------------|-----------------------------------|-----------|----------|
| G | 2996530 | ASM, STEERING, FW, BLK | | 1 |
| Article | N° de pièce | Description | Remarques | Quantité |
| 200 | 2206401 | PLATE, MOTOR MNT, STEERING | | 1 |
| 202 | 2204640 | SEAL, ID 12MM, OD 20MM, T 5MM | | 1 |
| 204 | 2207012 | MOTOR, 24 VDC, 1:130 GEARBOX | | 1 |
| 206 | 2204617 | O-RING, 3/16 ID X 3/8 OD | | 4 |
| 208 | 2203414 | SCREW-M5X.8X12, FLANGED BTN HD | | 4 |
| 210 | 2200602 | STEERING CORD ASM | | 1 |
| 212 | 2204040 | SENSOR, STEERING, ROTATIONAL, I/T | | 1 |
| 214 | 2374628 | SEALING WASHER, RUBBER | | 4 |
| 216 | 2071714 | WASHER-FLAT #6 S/S | | 4 |
| 218 | 2203441 | SCREW-#6 X 1/2" THRD FORM, SSTL | | 4 |
| 220 | 2326575 | HSG-BTM, STRING, SW, BLK TERR | | 1 |
| 222 | 2204621 | SEAL, STEERING HOUSING SPLIT | | 1 |
| 224 | 2202619 | PIN-DOWEL, 3/16 X 1/2, SS | | 4 |
| 226 | 2382682 | PIN-DOWEL, 1/4" X 5/8" SS | | 2 |
| 228 | 2206920 | GASKET, MOTOR HOUSING, STEERING | | 1 |
| 230 | 2332101 | SCREW-#8-32 X 1/2 (SS) | | 7 |
| 232 | 2992225 | GEAR-STEER SENSOR, 51T, w/MAGNET | | 1 |
| 234 | 2202214 | GEAR-TRIM, 14T | | 1 |
| 236 | 2206572 | COVER, STEER SENSOR GEARS | | 1 |
| 238 | 2203441 | SCREW-#6 X 1/2" THRD FORM, SSTL | | 2 |
| ▲ | 9950433 | TIE WRAP-4" BLACK(#21041) | | 1 |
| 240 | 2202212 | GEAR, 30 TOOTH, PINION, STEERING | | 1 |
| 242 | 2207302 | BRG, 55 X 72 X 9MM, SSTL | | 1 |
| 244 | 2202000 | OUTPUT TUBE, ANDIZED | | 1 |
| ▲ | 2204606 | O-RING, -139, NOM ID 2.25, | | 1 |
| 246 | 2207320 | BUSHING, 55MM, JFM-5560-50 | | 1 |
| 248 | 2207321 | BUSHING, OUTPUT TUBE, TOP, INSTNC | | 1 |
| 250 | 2293001 | RETAINING RING, 2 3/8" | | 1 |
| 252 | 2207911 | HUB, STEERING STOP, ANODIZED | | 1 |
| 254 | 2201715 | WASHER-THRUST, OUTPUT TUBE | | 1 |
| 256 | 2205910 | GREASE CAP BEARING | | 1 |
| 258 | 2206558 | HSG-TOP, STEERING, SW, BLK | | 1 |
| 260 | 2207345 | BUSHING, OUTPUT TUBE, LOWER | | 1 |
| 262 | 2207340 | BUSHING, JFM-2023-11 | | 1 |
| 264 | 2208640 | VENT FILTER, STEERING HOUSING | | 1 |

▲ Non affiché sur le schéma des pièces.

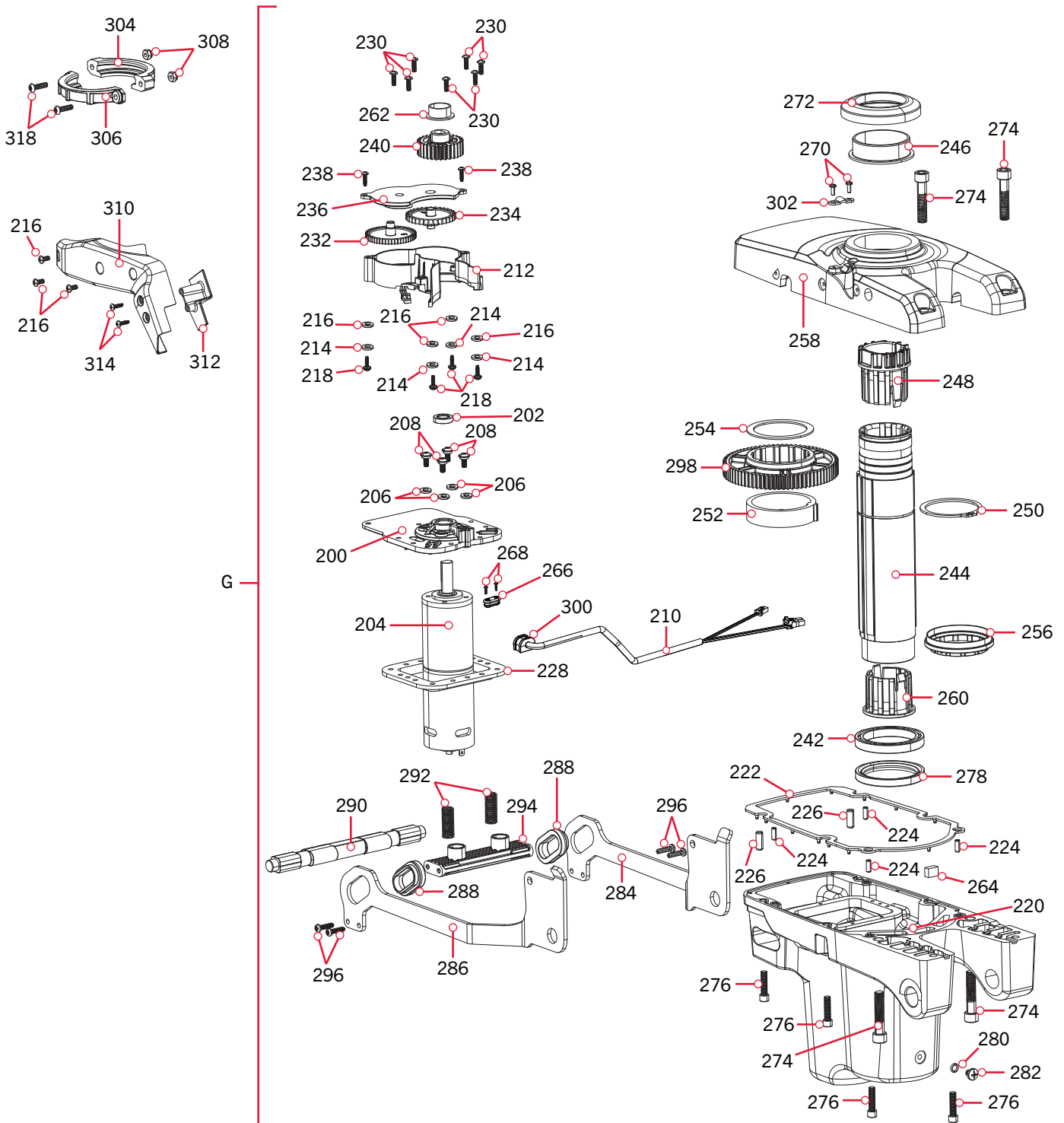
✳ Cette pièce est incluse dans un ensemble et ne peut pas être commandée individuellement.

SCHÉMA DES PIÈCES ET LISTE DES PIÈCES



| Article | N° de pièce | Description | Remarques | Quantité |
|---------|-------------|------------------------------------|-----------|----------|
| 266 | 2201941 | MNT, SENSOR, LATCH QRP | | 1 |
| 268 | 2373440 | SCREW-#4-24 X 1/4 PHCR SS TY B | | 2 |
| 270 | 2293403 | SCREW-#6-32 X .625 PPH SS | | 1 |
| 272 | 2204642 | SEAL, UMBRELLA | | 1 |
| 274 | 2203450 | SCREW-3/8-16 X 1.75 SHCS SSTL | | 4 |
| 276 | 2323435 | SCREW-1/4-20 X 1" SHCS SS | | 4 |
| 278 | 2294601 | SEAL, OUTPUT | | 1 |
| 280 | 2204618 | O-RING, SAE-010, BUNA-N | | 1 |
| 282 | 2203429 | SCREW-1/4-20 X .313 PLASTIC | | 1 |
| 284 | 2201925 | BRACKET, LATCH RELEASE, RIGHT | | 1 |
| 286 | 2201926 | BRACKET, LATCH RELEASE, LEFT | | 1 |
| 288 | 2207306 | BUSHING, LATCH PIN | | 2 |
| 290 | 2202624 | PIN-LATCH, OVERMOLDED | | 1 |
| 292 | 2202705 | SPRING, COMPRESS, 1.25 L, 0.63 CMP | | 2 |
| 294 | 2207210 | HANDLE, LATCH BRACKET | | 1 |
| 296 | 3393481 | SCREW-#10X.75" PPH HI-LO (SUB) | | 4 |
| 298 | 2202210 | GEAR, 78 TOOTH, OUTPUT TUBE | | 1 |
| 300 | 2202920 | GROMMET, QRP SENSR HARNESS | | 1 |
| 302 | 2207410 | HARNESS, QRP SNSR, HALL EFF | | 1 |
| 304 | 2200845 | CLAMP, TRIM-STEER, L, MACH | | 1 |
| 306 | 2200846 | CLAMP, TRIM-STEER, R, MACH | | 1 |
| 308 | 2333101 | NUT-HEX #10-24 UNC-2B NYL SS | | 2 |
| 310 | 2206412 | COVER, CABLE, STEER HOUSING | | 1 |
| 312 | 2206413 | BACKING, CABLE COVER | | 1 |
| 314 | 2203441 | SCREW-#6 X 1/2" THRD FORM, SSTL | | 2 |
| 316 | 2332100 | SCREW-#8-32 X 3/8 MACHINE | | 3 |
| 318 | 2383469 | SCREW-#10-24 X 3/4, SS, BHCS | | 2 |

▲ Non affiché sur le schéma des pièces.

✘ Cette pièce est incluse dans un ensemble et ne peut pas être commandée individuellement.



SCHEMA DES PIÈCES ET LISTE DES PIÈCES

BOÎTIER DE COMPENSATION ULTERRA QUEST

Schéma des pièces du boîtier de compensation



SCHÉMA DES PIÈCES ET LISTE DES PIÈCES

» Liste des pièces du boîtier de compensation

| Ensemble | N° de pièce | Description | Remarques | Quantité |
|----------|-------------|--------------------------------|--------------------|----------|
| DD | 2997851 | ASM, TRIM MOD,FW, BLK,45" | *45 PO (114,3 CM)* | 1 |
| EE | 2997850 | ASM, TRIM MOD,FW, BLK,60" | *60 PO (152,4 CM)* | 1 |
| FF | 2997852 | ASM, TRIM MOD,FW, BLK,72" | *72 PO (182,9 CM)* | 1 |
| Article | N° de pièce | Description | Remarques | Quantité |
| 320 | 2206578 | HOUSING-MID,TRIM, SW, BLK | | 1 |
| 322 | 2204632 | SEAL,LIP,3/4 ID X 1 OD X 1/8 L | | 1 |
| 324 | 2073414 | SCREW-#6-32 X .375 PPH SS(N/A) | | 2 |
| 326 | 2207335 | BUSHING, FLANGED, 3/4 SHAFT | | 1 |
| 328 | 2205126 | BUMPER, WEAR, TRIM | | 2 |
| 330 | 2207916 | HUB, TRIM PULLEY, ANODIZE | | 1 |
| 332 | 2204631 | SEAL,LIP,5/16 ID X 3/4 ODX1/4L | | 1 |
| 334 | 2203030 | RING, RETAIN, TRIM COUNT | | 1 |
| 336 | 2201727 | WASHER, SLIP, TRIM | | 1 |
| 338 | 2202355 | PULLEY, 38T, 1062-20 GROB IN | | 1 |
| 340 | 2202235 | GEAR, PINION, TRIM COUNT | | 1 |
| 342 | 2202312 | SPLINE SHAFT, PULLEY,TRIM | | 1 |
| 344 | 2201726 | WASHER,ID .281, OD .75, T .075 | | 1 |
| 346 | 2203032 | RETAINING RING, 1/4" | | 1 |
| 348 | 2991263 | TRIM CORD ASM | | 1 |
| 350 | 2204619 | O-RING, HEYCO, 12X2MM, BUNA-N | | 1 |
| 352 | 2203102 | NUT, PG 9, STRAIN RELIEF | | 1 |
| 354 | 2204041 | SENSOR, TRIM, ROTATIONAL, I | | 1 |
| 356 | 2202222 | GEAR, 12T/35T | | 1 |
| 360 | 2202223 | GEAR, 13T/40T | | 1 |
| 362 | 2992224 | GEAR-TRIM SENSOR,48T, w/MAGNET | | 1 |
| 364 | 2203500 | BOLT-SHOULDER, #8-32 THD, SSSL | | 2 |
| 366 | 2206442 | CAP, TRIM MAGNET SENSOR GEAR | | 1 |
| 368 | 2372103 | SCREW-#6 X .375 PLASTITE SS | | 1 |
| 370 | 2997014 | MOTOR, TRIM, 42MM, RIGHT ANGLE | | 1 |
| 372 | 2293417 | SCREW-1/4-20 X 1.50" BHCS SS | | 3 |
| 374 | 2206926 | GASKET, INSTINCT, TRIM | | 1 |
| 376 | 2202619 | PIN-DOWEL, 3/16 X 1/2, SS | | 2 |
| 378 | 2206597 | HSG-MTR CVR, TRIM,SW, BLK | | 1 |
| 380 | 2203423 | SCREW-#10-24 x .75, SHCS, SS | | 17 |
| 382 | 2205130 | VENT PATCH, YLW/BLK | | 1 |
| 384 | 2202352 | PULLEY-IDLER, TRIM,REAMED | | 2 |
| 386 | 2201736 | WASHER, PLASTIC,.265 ID, .5 OD | | 4 |

▲ Non affiché sur le schéma des pièces.

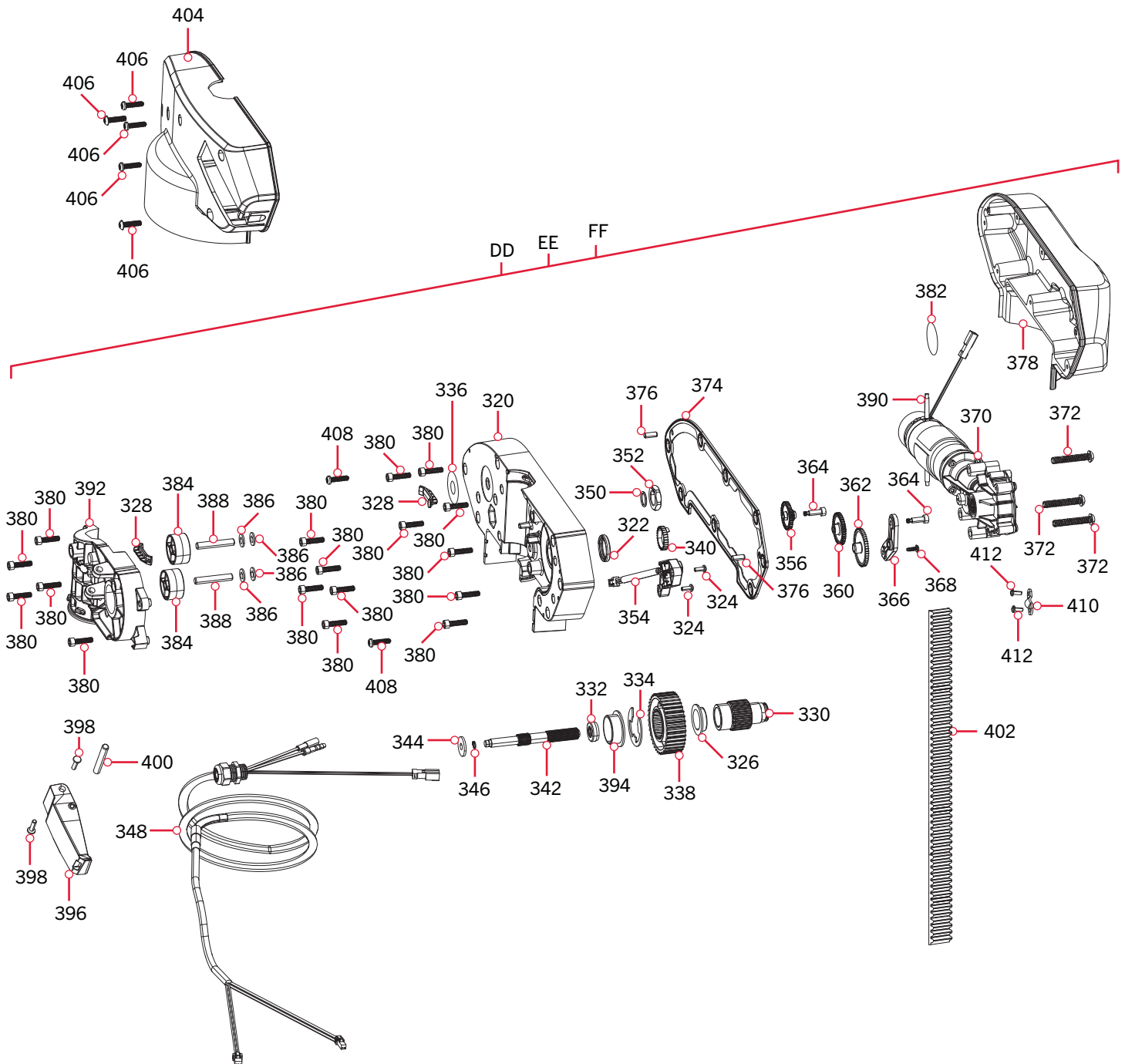
✳ Cette pièce est incluse dans un ensemble et ne peut pas être commandée individuellement.

SCHÉMA DES PIÈCES ET LISTE DES PIÈCES



| Article | N° de pièce | Description | Remarques | Quantité |
|---------|-------------|----------------------------------|-----------|----------|
| 388 | 2202610 | PIN, BELT PULLEY | | 2 |
| 390 | 2204635 | SEAL, 1/16 O-RING CORD, SILICONE | | 1 |
| 392 | 2201521 | COLLAR, OUTPUT TUBE, MACH | | 1 |
| 394 | 2207336 | BUSHING, FLANGED, 1.0 SHAFT | | 1 |
| 396 | 2200115 | LEVER, TRIM RELEASE, MACH. | | 1 |
| 398 | 2202670 | PIN, KNURL, HEAD, 4MM X 8MM | | 2 |
| 400 | 2202639 | PIN-DOWEL, 1/4 X 1.75 LG | | 1 |
| 402 | 2200818 | BELT-LIFT 5MM HTD | | 1 |
| 404 | 2206524 | TRIM HOUSING, OD COVER FW | | 1 |
| 406 | 2383469 | SCREW-#10-24 X 3/4, SS, BHCS | | 5 |
| 408 | 3393481 | SCREW-#10X.75" PPH HI-LO (SUB) | | 2 |
| 410 | 2200850 | CLAMP, TRIM CABLE | | 1 |
| 412 | 2073414 | SCREW-#6-32 X .375 PPH SS(N/A) | | 2 |

▲ Non affiché sur le schéma des pièces.

✘ Cette pièce est incluse dans un ensemble et ne peut pas être commandée individuellement.



SCHÉMA DES PIÈCES ET LISTE DES PIÈCES

PÉDALE ULTERRA QUEST

Schéma des pièces de la pédale



SCHÉMA DES PIÈCES ET LISTE DES PIÈCES

» Liste des pièces de la pédale

| Ensemble | N° de pièce | Description | Quantité |
|----------|-------------|--------------------------------|----------|
| H | 2994742 | FT PED ASM, ULTERRA QUEST | 1 |
| J | 2994859 | BAG ASY-TERROVA/V2,RUB.BUMPERS | 1 |
| Article | N° de pièce | Description | Quantité |
| 420 | 2204501 | BASE PLATE, FOOT PEDAL | 1 |
| 422 | ✘ | PCB ASM, FT PED,ULTERRA | 1 |
| 424 | 2373440 | SCREW-#4-24 X 1/4 PHCR SS TY B | 4 |
| 426 | 2372103 | SCREW-#6-20 X 3/8 THD*(SS) | 2 |
| 428 | 2302100 | SCREW-#6-20 X 1/2 THD CUTS | 2 |
| 430 | 2322900 | STRAIN RELIEF, FOOT PEDAL | 1 |
| 432 | 2372100 | SCREW-#8-18 X 5/8 THD* (SS) | 2 |
| 434 | 2320100 | KNOB-SPEED, FOOT PEDAL | 1 |
| 436 | 2322704 | SPRING, LARGE SHORT SS | 7 |
| 438 | 2203710 | BUTTON,LFT STR w/TRIM UP ARROW | 1 |
| 440 | 2203711 | BUTTON,RGT STR w/TRIM UP ARROW | 1 |
| 442 | 2203715 | BUTTON, MOMENTARY/STOW-DEPLOY | 1 |
| 444 | 2323715 | BUTTON,MOM/CON,FT PEDAL | 1 |
| 446 | 2203730 | BUTTON, OBN, FOOT PEDAL | 1 |
| 448 | 2203720 | BUTTON, SPOT LOCK,ULTERRA/TRRV | 1 |
| 450 | 2203725 | BUTTON, MODE, ULTERRA | 1 |
| 452 | 2200201 | COVER,HEEL TOE FT PEDAL OBN | 1 |
| 454 | 2205607 | DECAL, 4 LED INDICATORS, FP | 1 |
| 456 | 2324401 | PEDAL,HEEL/TOE FOOT PEDAL | 1 |
| 458 | 2322714 | SPRING (LEE #LC-029E-4-S) SS | 1 |
| 460 | 2328600 | FLEX FINGER, FOOT PEDAL | 1 |
| 462 | 2321300 | CLAMP-LEFT, FT PEDAL | 1 |
| 464 | 2223430 | SCREW-#8x3/4 PPH,TYPE 25,SS | 2 |
| 466 | 2323710 | BUTTON,MOM LEFT,FT PEDAL | 1 |
| 468 | 2321300 | CLAMP-LEFT, FT PEDAL | 1 |
| 470 | 2223430 | SCREW-#8x3/4 PPH,TYPE 25,SS | 2 |
| 472 | 2322706 | SPRING-BARREL SS | 2 |
| 474 | 2323421 | SCREW-#8-18 X 1/2" PFH SS TY B | 2 |
| 476 | 2301310 | SCREW-#8-18 X 1/2 (SS)* | 11 |
| 478 | 2325110 | PAD, FOOTPEDAL | 5 |

▲ Non affiché sur le schéma des pièces.

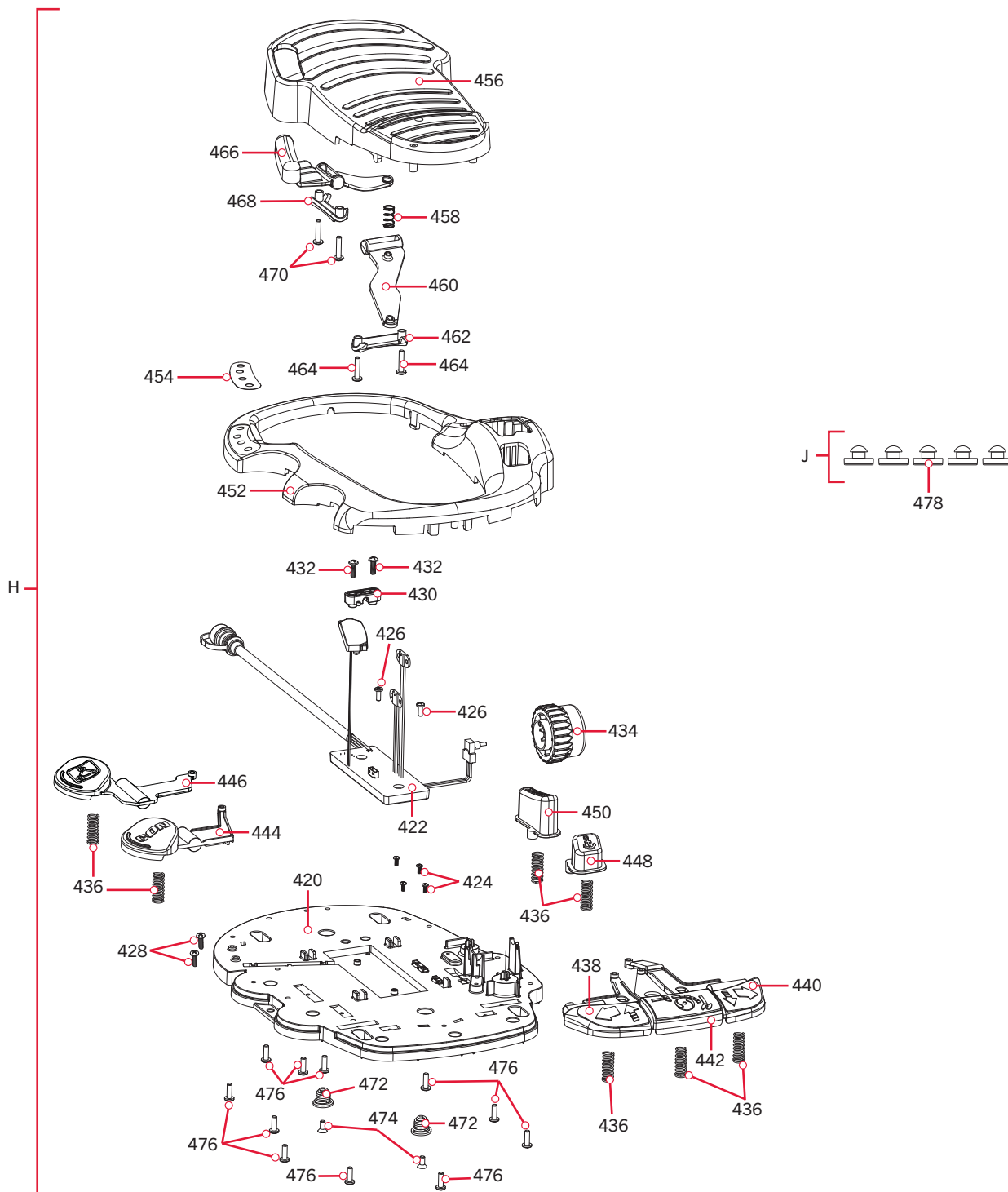
✘ Cette pièce est incluse dans un ensemble et ne peut pas être commandée individuellement.

SCHÉMA DES PIÈCES ET LISTE DES PIÈCES

SUPPORT ULTRERA QUEST

Schéma des pièces du support



SCHÉMA DES PIÈCES ET LISTE DES PIÈCES

› Liste des pièces du support

| Ensemble | N° de pièce | Description | Remarques | Quantité |
|----------|-------------|----------------------------------|---------------------------------------|----------|
| K | 2994948 | BAG, ASM, INSTINCT, T3 BL HDW | | 1 |
| Article | N° de pièce | Description | Remarques | Quantité |
| 490 | 2372103 | SCREW-#6 X .375 PLASTITE SS | | 2 |
| 492 | 2201906 | BASE, MACHINED, FW | | 1 |
| 494 | 2205106 | PAD, DEAD STOP, STOW | | 1 |
| 496 | 2263452 | SCREW-1/4-20 X 3/4 SHCS S/S | | 2 |
| 498 | 2205518 | DECAL-INSTRUCTIONS, TRIM BYPASS | | 1 |
| 500 | 2323211 | STOP-DEAD, DEPLOY | | 2 |
| 502 | 2383469 | SCREW-#10-24 X 3/4, SS, BHCS | | 6 |
| 504 | 2202907 | STANDOFF, .5 ODX.19 IDX.44 L, PL | | 1 |
| 506 | 2333101 | NUT-HEX #10-24 UNC-2B NYL SS | | 1 |
| 508 | 2203426 | SCREW-#10-24 x 1.5 SS BHCS | | 1 |
| 510 | 2200828 | CLIP-CORD BACKUP MT PLATE | | 1 |
| 512 | 2200829 | CLIP-CORD MT BRACKET | | 1 |
| 514 | 2991245 | COIL CORD ASM 45" - 60" | *45 PO (114,3 CM)* *60 PO (152,4 CM)* | 1 |
| | 2991246 | COIL CORD ASM 72" | *72 PO (182,9 CM)* | 1 |
| 516 | ✘ | STRAIN RELIEF, MOUNT INSTINCT | | 1 |
| 518 | 2997925 | CAM, LATCH, SENSOR w/MAGNET | | 1 |
| 520 | 2203510 | BOLT-SHOULDER, POLYMER, CAM SNSR | | 1 |
| 522 | 2042711 | SPRING-TORSION, SS | | 1 |
| 524 | 2997818 | ASM, TILT ACTUATOR, FW BLK | | 1 |
| 526 | 2202326 | SUPPORT, TILT SHAFT MID | | 1 |
| 528 | 2373440 | SCREW-#4-24 X 1/4 PHCR SS TY B | | 3 |
| 530 | 2202930 | SPACER, TILT LINKS | | 2 |
| 532 | 2993300 | KNUCKLE, TILT 3/4-8 w/MAG | | 1 |
| 534 | 2204220 | LINK-TILT, LEFT | | 1 |
| 536 | 2204225 | LINK-TILT, RIGHT | | 1 |
| 538 | 2207331 | BUSHING, E-PIN ECCENTRIC | | 1 |
| 540 | 2203410 | SCREW-#10-32 X .5" | | 4 |
| 542 | 2202324 | SUPPORT, TLT SHFT END, REAM | | 1 |
| 544 | 2207341 | BUSHING, RFI-0810-10 | | 1 |
| 546 | 2373481 | SCREW-#10-32 X 1/2" SEMS PPH SS | | 3 |
| 548 | 2263452 | SCREW-1/4-20 X 3/4 SHCS S/S | | 2 |
| 550 | 2073410 | SCREW-1/4-20 X 1.125 SHCS SS | | 2 |
| 552 | 2203120 | NUT-1/4-20 NYLOK, RIE COATED | | 2 |
| 554 | 2204030 | CTRL BOARD ASM, MAIN ULTERRA 2 | | 1 |
| 556 | 2373487 | SCREW-#8-32 X 3/4" PPH MACH SS | | 4 |

▲ Non affiché sur le schéma des pièces.

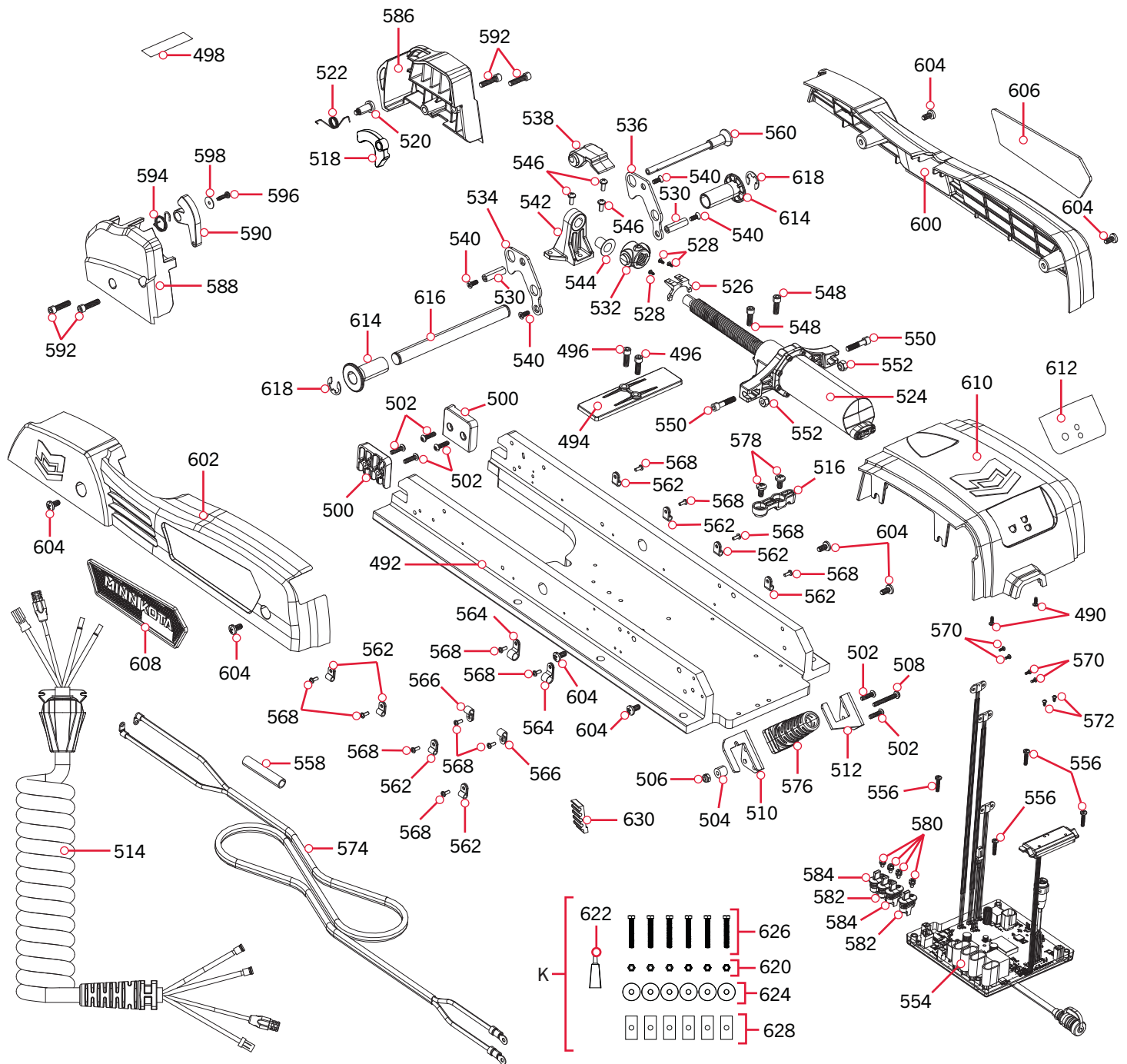
✘ Cette pièce est incluse dans un ensemble et ne peut pas être commandée individuellement.

SCHÉMA DES PIÈCES ET LISTE DES PIÈCES



| Article | N° de pièce | Description | Remarques | Quantité |
|---------|-------------|--------------------------------|-----------|----------|
| 558 | 2205412 | SHRINK TUBE.75 ID x 2" | | 1 |
| 560 | 2202623 | PIN,QCK REL. 5/16 x 3 1/2 | | 1 |
| 562 | 2052510 | CABLE CLAMP, 3/16", NYLON | | 8 |
| 564 | 2040721 | CLAMP-CABLE 3/8" | | 2 |
| 566 | 2052511 | CABLE CLAMP,1/4" VANTAGE | | 2 |
| 568 | 2073414 | SCREW-#6-32 X .375 PPH SS(N/A) | | 12 |
| 570 | 2203440 | SCREW-#4-40 X 1/4 PPH SS | | 4 |
| 572 | 2373440 | SCREW-#4-24 X 1/4 PHCR SS TY B | | 2 |
| 574 | 2200625 | LEADWIRE ASM,8AWG,ULT 2 (DPLX) | | 1 |
| 576 | 2202919 | STRAIN RELIEF, POWER | | 1 |
| 578 | 2323405 | SCREW-1/4-20 X 1/2" MCH SS | | 2 |
| 580 | 830-123 | SCREW-M4 X .7X8MM HEX DBL SEMS | | 4 |
| 582 | 2294610 | SEAL, PCBA TERMINAL GRAY .215 | | 2 |
| 584 | 2294611 | SEAL, PCBA TERMINAL BLACK .270 | | 2 |
| 586 | 2203930 | RAMP-MOTOR, RIGHT | | 1 |
| 588 | 2203935 | RAMP-MOTOR, LEFT | | 1 |
| 590 | 2997907 | RAMP/ACTUATOR ASM w/MAGNET | | 1 |
| 592 | 2263453 | SCREW-1/4-20 X 1" SHCS S/S | | 4 |
| 594 | 2202708 | SPRING-TORSION,RGT HND WIND,SS | | 1 |
| 596 | 2372100 | SCREW-#8-18 X 5/8 THD* (SS | | 1 |
| 598 | 2201723 | WASHER-#6, .625 OD, SS | | 1 |
| 600 | 2203920 | SIDEPLATE, RIGHT, BLACK | | 1 |
| 602 | 2203925 | SIDEPLATE, LEFT, BLACK | | 1 |
| 604 | 2323405 | SCREW-1/4-20 X 1/2" MCH SS | | 8 |
| 606 | 2205550 | DECAL, SIDEPLATE RIGHT FW | | 1 |
| 608 | 2205551 | DECAL, SIDEPLATE LEFT FW | | 1 |
| 610 | 2206515 | HOUSING-CONTROL, BLACK | | 1 |
| 612 | 2205610 | DECAL-PWR SWITCH, FW, BLK | | 1 |
| 614 | 2207311 | BUSHING, STEER HOUSING PIVOT | | 2 |
| 616 | 2202650 | SHAFT, SUPPORT, TILT | | 1 |
| 618 | 2373013 | E-RING, EXTERNAL SS .625, HNDL | | 2 |
| 620 | 2383122 | NUT 3/8-16 NYLON INST LOCKNUT | | 6 |
| 622 | 2378608 | ANTI-SEIZE TUBE 4CC, TALON | | 1 |
| 624 | 2321710 | WASHER, RUBBER MOUNT | | 6 |
| 626 | 2323440 | SCREW-3/8-16X 2 1/2 HHCS SS | | 6 |
| 628 | 2371796 | BACKUP BAR 3/16 X 1 X 2 | | 6 |
| 630 | 2206576 | RACK, BELT, TAPER, ANODIZED | | 1 |

▲ Non affiché sur le schéma des pièces.

✘ Cette pièce est incluse dans un ensemble et ne peut pas être commandée individuellement.



REMARQUES



A large area for handwritten notes, consisting of 25 horizontal lines.

ACCESSOIRES RECOMMANDÉS

CHARGEURS DE BATTERIE EMBARQUÉS ET PORTATIFS

Ne plus acheter de nouvelles batteries et commencer à prendre soin de celles déjà en votre possession. Plusieurs chargeurs peuvent en fait endommager les batteries à la longue, pouvant entraîner une autonomie réduite et une durée de vie plus courte. Les chargeurs Minn Kota à commande numérique assurent une charge rapide pour une protection et une durée de vie prolongée.



MK212PCL



MK210D



MK110PD

ANCRE POUR EAUX PEU PROFONDES TALON

Talon est la seule ancre pour eaux peu profondes avec jusqu'à 15 pi (4,6 m) de profondeur d'ancrage, plusieurs modes d'ancrage et le contrôle à partir de la proue, du tableau arrière, de la console, de la télécommande ou d'un appareil mobile.



ÉCLAIRAGE DE TRAVAIL INTÉGRÉ

Vous permet de fixer les lignes et de travailler à partir du tableau arrière à tout moment de la journée, ou de la nuit. Comprend des lumières DEL blanches et bleues avec trois intensités.



JUSQU'À UNE PROFONDEUR DE 15 PI [4,6 M]

Contrôlez plus d'eau et attrapez plus de poissons avec la première ancre de 15 pi (4,6 m) pour eau peu profonde.



CONNECTIVITÉ BLUETOOTH^{MD}

Vous permet de contrôler votre Talon à partir de votre appareil mobile, ainsi que le mettre à jour facilement. Elle ouvre aussi la communication à d'autres options de contrôle.



D'AUTRES OPTIONS DE COMMANDE

- Panneau de commande
- Télécommande sans fil
- Application mobile
- Pédale sans fil
- Connectivité Humminbird^{MD}
- Télécommande du système de navigation GPS avancé



ACCESSOIRES MINN KOTA

Nous offrons un large éventail d'accessoires pour les propulseurs électriques, y compris:

- Un Disjoncteur de 60 A
- Des Supports de Montage
- Des Ensembles Stabilisateur
- Trousse de renforcement du pont du bateau
- Des connecteurs de batterie
- Bacs à Batterie
- Des fiches de connexion rapide



minnkota.johnsonoutdoors.com    

Part #2207124

Minn Kota Consumer & Technical Service
Johnson Outdoors Marine Electronics, Inc.
PO Box 8129
Mankato, MN 56001

ECN 44313

121 Power Drive
Mankato, MN 56001
Phone (800) 227-6433
Fax (800) 527-4464



©2023 Johnson Outdoors Marine Electronics, Inc.
All rights reserved.

Rev A

10/23